

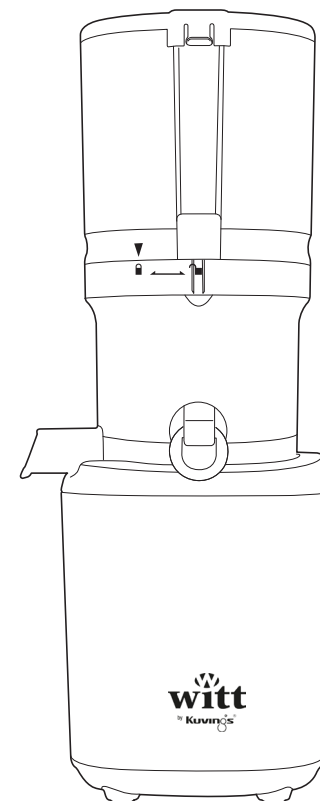

witt
by Kuvings®
AUTO 6
BRUKERHÅNDBOK

Kuvings Hands-Free Slow Juicer

NO



PRODUKTINFORMASJON

10A4241111A



Ikke ha deler i veldig varmt vann, oppvaskmaskin eller mikrobølgeovn osv.

AUTO 8

INNHOOLD

02	VIKTIGE SIKKERHETSANVISNINGER	08	INGREDIENSFORBEREDELSE
04	ADVARSEL / FORSIKTIG SPESIFIKASJONER	09	APPARATET DEMONTERES OG RENGJØRES
05	DELE	10	BRUK AV BLANK STRAINER VALGFRI TT BRUK AV CITRUS MAKER
06	MONTERINGSANVISNINGER	11	PROBLEMLØSNING OFTE STILTE SPØRSMÅL
07	BRUKSVEILEDNING		

SIKKERHETSANVISNINGER

- 01 Les alle instruksjoner.
- 02 For å beskytte mot risikoen for elektrisk støt, må du ikke plassere motoren eller sokkelen i vann eller annen væske.
- 03 Hold apparatet borte fra barn.
- 04 Trekk ut støpselet når apparatet ikke er i bruk, før du legger til eller fjerner deler og før rengjøring.
- 05 Unngå kontakt med bevegelige deler.
- 06 Ikke bruk apparatet hvis ledningen eller støpselet er skadet eller etter at apparatet får en funksjonsfeil, det mistes eller det blir skadet på noen måte. Kontakt produsenten på telefonnummeret til kundeservice for informasjon om undersøkelse, reparasjon eller justering.
- 07 Bruk aldri uoriginale deler. Fare for brann, elektrisk støt samt produktskade.
- 08 Ikke bruk utendørs.
- 09 Forsikre deg alltid om at lokket på juicepressen er festet ordentlig før du slår på motoren. Ikke løsne spennene mens juicepressen er i drift.
- 10 Ikke stikk fingre eller andre gjenstander inn i åpningen på apparatet mens det er i drift. Hvis noe sitter fast og det ikke er tilstrekkelig å bruke stapperen, må du slå av apparatet og ta av påfyllingsenheten. Fjern deretter det som sitter fast.

- 11 Sørg for å sette kontakten i AV-stilling etter hver bruk av juicepressen. Forsikre deg om at motoren stopper helt før du demonterer den.
- 12 Ikke modifier apparatet på noen måte.
- 13 Ikke bruk apparatet til annet enn dets tiltenkte formål.
- 14 Apparatet bør bare brukes i den anbefalte bruksperioden.
- 15 Dette apparatet er ikke beregnet for bruk av personer (inkludert barn) med nedsatt fysisk, sensorisk eller mental kapasitet eller mangel på erfaring og kunnskap, med mindre de er under nøye tilsyn av en person som er ansvarlig for deres sikkerhet. Barn må ikke leke med apparatet. Rengjøring og vedlikehold må ikke utføres av barn uten oppsyn.

TA VARE PÅ DISSE INSTRUKSJONENE

- Denne enheten er kun til husholdningsbruk. Følg instruksjonene i håndboken nøye.
(Juicepressen dekkes ikke av produsentens garanti hvis produktet brukes på en måte det ikke er designet for, eller det brukes til kommersielle formål.)
- Ta vare på bruksanvisningen for fremtidig referanse.
- Hvis apparatet er gitt i gave, må bruksanvisningen følge med produktet.

ADVARSEL / FORSIKTIG

Advarsler om risiko for død eller alvorlig personskade.

- ⊘ Forbudt
 ⓘ Krever handling
 ⊘ Må ikke demonteres
 ⚠ Følg anvisningen

- ⊘ Bruk aldri en skjøteledning eller et grenuttak når apparatet er i bruk.
Fare for brann og eksplosjon.
- ⊘ Ikke berør ledningen eller støpselet med våte hender.
Fare for elektrisk støt!
- ⓘ Ikke la apparatet kjøre uten tilsyn. Koble ut støpselet når apparatet ikke er i bruk.
- ⓘ Rengjør ledningen med en tørr klut hvis den er skitten eller våt.
Fare for elektrisk støt!
- ⊘ Ikke mist apparatet eller legg veldig tunge ting på toppen av det.
Fare for produktskade.
- ⊘ Ikke dra i ledningen når du trekker ut støpselet av stikkontakten. Ta i stedet tak i støpselet.
Fare for produktskade og elektrisk støt.
- ⊘ Bruk stapperen, ikke fingrene eller bestikk til å presse ingredienser ned i apparatet.
Fare for person- og/eller produktskade.
- ⊘ Ikke plasser delene i oppvaskmaskinen eller i varmt vann over 40 grader. Delene kan bli slitt ut raskere.

- ⊘ Ikke reparer, demonter basen eller tilpass apparatet. Det kan hende at apparatet ikke fungerer som det skal og forårsaker brann, elektrisk støt eller personskade.
- ⊘ Ikke bruk apparatet på en ujevn overflate. Det kan forårsake feil hvis apparatet tipper.
- ⊘ Oppbevar apparatet utilgjengelig for barn og på et trygt sted. Det kan forårsake skade.
- ⊘ Ikke oppbevar eller bruk apparatet i nærheten avnoen form for varmeapparat. Apparatet kan bli misfarget eller deformert.
- ⊘ Ikke bruk farlige kjemikalier for å rengjøre apparatet eller brennbare sprayer i nærheten av apparatet. Dette kan endre fargen på apparatet eller forårsake brannfare.
- ⊘ For å beskytte strømkabelen må du ikke bøye den aggressivt eller plassere tunge gjenstander på toppen av strømkabelen. Det kan forårsake kortslutning eller til og med brann.
- ⊘ Betjening av juicepressen uten ingredienser kan forårsake skade på saftpresser-spiralen.

SPESIFIKASJONER

AUTO Premium Series - AUTO6

Produkt	Juicer
Modell	KHS-650IE, KHS-660IE, KHS-650IB, KHS-660IB, KHS-650I KHS-650SE, KHS-660SE, KHS-650SB, KHS-660SB, KHS-650S
Spenning	AC220-240V, 50/60Hz
Strømforbruk	200W
Kontinuerlig bruk	Under 20 min.
Vekt	5 kg
Mål	184 x 225 x 455 mm (B x D x H)
Produsent	NUC Electronics Co., Ltd.
Type	Pressing med lav hastighet
Opprinnelse	Laget i Korea

DELER

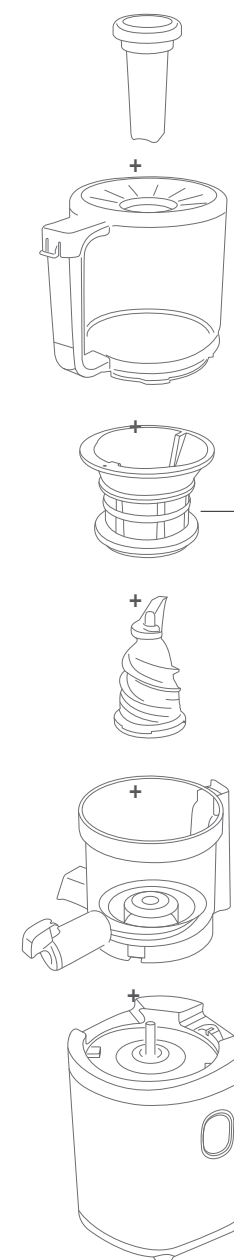
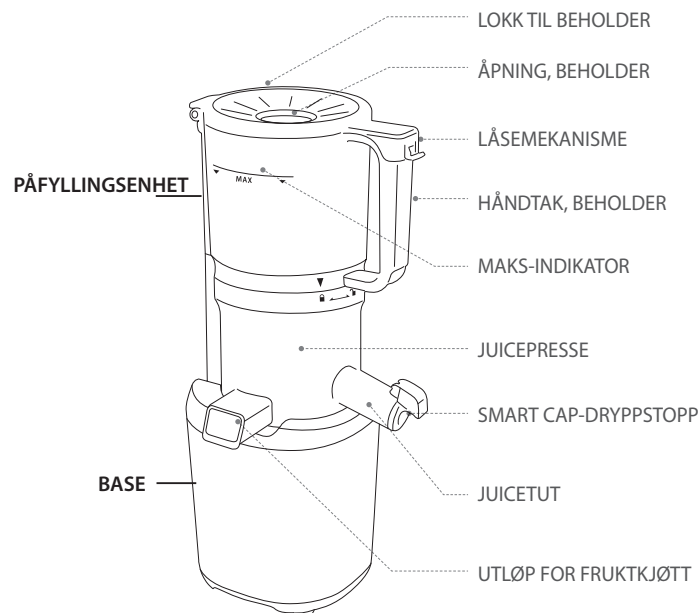

MONTERINGSENHET

MONTERINGSANVISNING

TRINN 1 MONTERINGSENHET

Juicepresse og saftpresser-spiral og sil

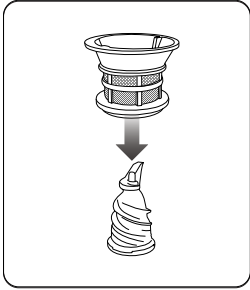

01 Plasser juicepressen på spiralen.

⚠ Forsikre deg om at silikondelene til juicepressen er riktig satt inn før du monterer apparatet.

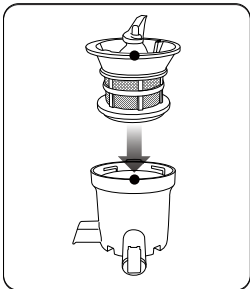

02 Monter den slik at den røde prikken på silen er på linje med den røde prikken på juicepressen.

TRINN 2 ØVRE DEL

Monteringsenhet og beholder

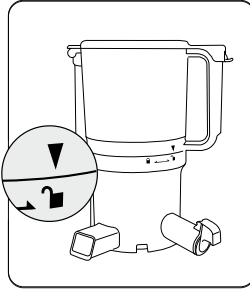

03 Plasser beholderen på juicepressen. Juster symbolet ▼ på beholderen med låsopp-symbolet 🔒 på juicepressen.

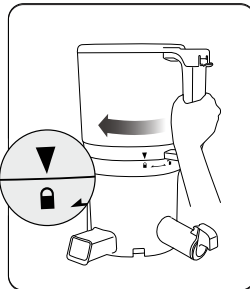

04 Drei beholderen med klokken til symbolet på beholderen er på linje med låsesymbolet ▼ på juicepressen. 🔒

TRINN 3 BASE OG ØVRE DEL

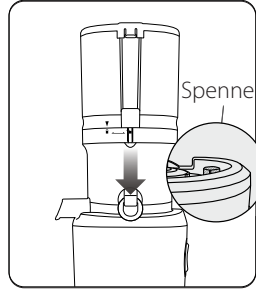

05 Plasser det monterte toppsettet på basens festespenne, og juster.

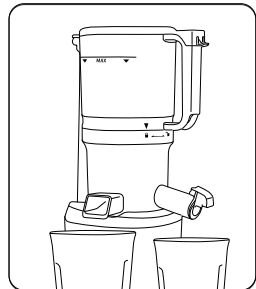

06 Legg juicekopp 1 og juicekopp 2 under safttuten og utløpet for fruktkjøttet.

BETJENING AV APPARATET

FORSIKTIG

- Bruk av apparatet uten ingredienser kan forårsake skade på saftpresser-spiralen.
- Ikke bruk apparatet kontinuerlig i mer enn 20 minutter. Dette kan skade motoren på grunn av overoppheting. Etter kontinuerlig bruk, la apparatet hvile i 30 minutter for å kjøle seg ned før du starter en ny økt.

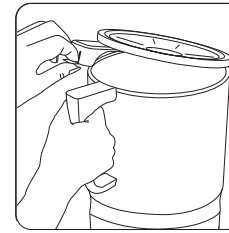

01 Åpne lokket på beholderen med låsepinnen, og ha i ingrediensene.

⚠ Ikke fyll på så mange ingredienser at det overstiger maks-merket.

* Se side 8 for forberedelse av ingredienser.

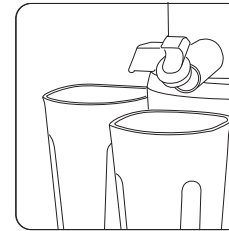

02 Trykk låsepinnen helt ned, og lukk lokket på beholderen forsiktig. Deretter plasserer du juicekoppene riktig i forhold til juicetuten og utløpet for fruktkjøttet.

⚠ Hvis lokket på beholderen ikke er ordentlig lukket, fungerer ikke apparatet.

* Hold Smart Cap-dryppstopper åpent slik at saften ikke renner tilbake.

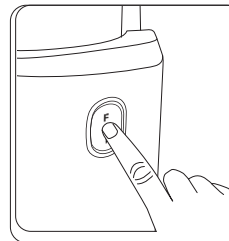

03 Trykk på [FWD] -knappen for å starte

⚠ Hvis apparatet stopper under drift, setter du knappen til [STOP (O)], stopper all drift og holder deretter [REVERSE(REV)] -knappen nede til ingrediensene løsner.

* [REVERSE(REV)] -knappen fungerer bare når den holdes nede. Hold REVERSE-knappen nede i 2-3 sekunder, og slipp deretter knappen.

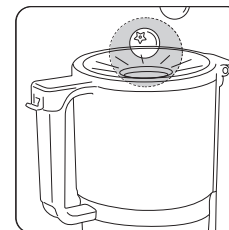

04 Tilsett ingredienser gjennom åpningen i beholderen mens apparatet kjører

⚠ Hvis lokket er åpent og du tilsetter store mengder ingredienser samtidig, kan det stoppe apparatet.

05 Koble fra strømmen når du er ferdig med å lage juice og når massen og fiberen er skilt ut.

⚠ La apparatet kjøre til massen er helt utskilt.

INGREDIENSFORBEREDELSE

FORSIKTIG

- Ikke tilsett ingredienser over maks-merket.
- For effektiv juicing, skjærer du runde ingredienser (epler, rødbeter, pærer osv.) i fire deler og presser myke ingredienser sammen med harde.
- Når du presser blandede ingredienser, tilsetter du først myke og strimlede ingredienser, og deretter de harde, f.eks. gulrøtter. På denne måten oppnår man best resultat.

FRUKT

Harde kjerner

Skjær ingrediensene i passende størrelser slik at de passer ned i beholderen.

Fjern harde kjerner/steiner fra ingrediensene før de presses.

F.eks. epler, fersken, tomater, nektariner, aprikoser, plommer

Frukt med tykt skall

osv.

Skrell frukten, og skjær i passende størrelse før du presser saften.

Fjern harde kjerner/steiner fra ingrediensene før de presses.

F.eks. appelsiner, meloner, mango, ananas og dragefrukt

Myke frukter

Juice ikke bare myke frukter. Juice myke frukter sammen med harde ingredienser.

F.eks., jordbær, kiwi, tomat, ananas, mango osv.

GRØNNSAKER

Bladgrønt/stilker

Skjær fiberholdige grønnsaker i mindre biter på ca. 3–5 cm eller mindre før du tilsetter dem i apparatet. Skjær lange og tynne ingredienser biter på 1 cm.

F.eks. persille og hvetegress

- ⚠ Hvis bladingrediensene vikler seg rundt spiralen, åpnes påfyllingsenheten, og bladene løsnes før du presser mer.

Rotfrukter

Skrell og skjær ingrediensene i biter på mindre enn 2,5 cm i tykkelse. Skjær lange ingredienser vertikalt for å trekke ut saften.

For eksempel gulrøtter, rødbeter og ingefær.

⚠ INGREDIENSER SOM KREVER EKSTRA OPPMERKSOMHET VED HÅNDBTERING

GRANATEPLE: Tilsett kun kjernene etter å ha skrellet først.

DRUER: Fjern stengler, og mat bare druer sakte inn i beholderen.

MANDLER, BØNNER, PEANØTTER OG NØTTER: Bløtlegg ingrediensene i vann i minst 8 timer før du presser saft. Tilsett ingrediensene sakte gjennom hullet i beholderen, en skjefull om gangen, sammen med en liten mengde vann, for å trekke ut kokosmelken.

* Sørg for å lukke Smart Cap når du trekker ut kokosmelken.

⚠ IKKE SETT INN FØLGENDE INGREDIENSER I APPARATET

VEGETABILSK/ANIMALSK OLJE: Ingredienser som inneholder vegetabiliske eller animalske oljer, slik som sesam, perilla, smør eller margarin, bør ikke juices. Kontakt med spiralen kan føre til redusert ytelse og skade.

MÅ IKKE JUICES: Ingredienser som kokosnøtt, maranta, sukkerrøtt, ris osv. Disse harde eller tørre, fibrøse materialene må aldri has i apparatet.

FROSNE INGREDIENSER: Ikke bruk frosne frukter eller is, da det kan forårsake brudd og skader.

* Bruk en blank strainer for frosne frukter.

DEMONTER OG RENGJØR APPARATET

FORSIKTIG

- Rengjør hver del grundig med rennende vann, unntatt basen. (Ikke bruk vann som er varmere enn 40 °C.)
- Unngå å ha den i oppvaskmaskin, tørketrommel, mikrobølgeovn osv.
- Hvis apparatet ikke rengjøres umiddelbart etter bruk, kan rester tørke fast, noe som gjør det vanskelig å fjerne og rengjøre dem. Det kan føre til redusert ytelse.

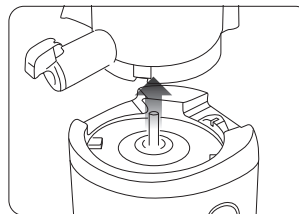

01 Skill den øvre delen fra basen.

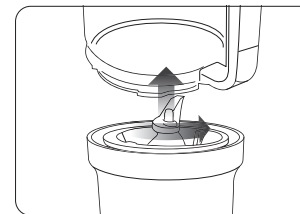

02 Åpne beholderen ved å vri håndtaket mot klokken og fjerne den øvre delen fra monteringsenheten.

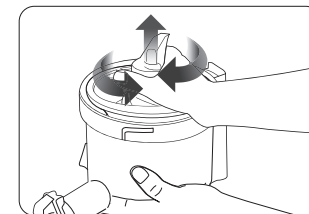

03 Ta av silen og spiralen fra apparatet.
⚠ Hvis du tar tak i den øvre delen av spiralen, er det lettere å ta den av.

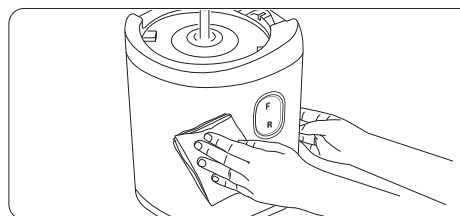

04 Tørk av basen med en fuktig, myk klut.

⚠ Basen skal ikke vaskes med vann, så sørg for å vri kluten godt opp. Den må ikke være dryppende våt.

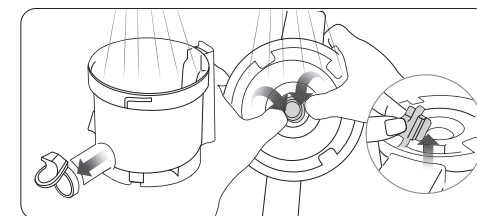

05 Rengjør juicepressen under rennende vann.

* Silikonringen innen i juicepressen og silikonet på Smart Cap kan fjernes og rengjøres.

* Silikonring: Ta den av ved å trykke fra utsiden på beholderen, vask den og sett den på igjen.

⚠ Åpne silikonproppen på baksiden av juicepressens base, og rengjør den. Ikke fjern den helt.

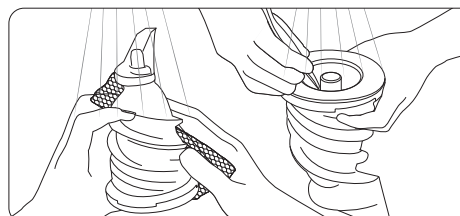

06 Rengjør utsiden av spiralen under rennende vann med en oppvaskbørste. Bruk tuppen av rengjøringsbørsten til å skyve eventuelle rester ut av sprekkene på bunnen av spiralen.

⚠ Sørg for å tørke metalldelene på skruen grundig for å forhindre gjenværende vann.

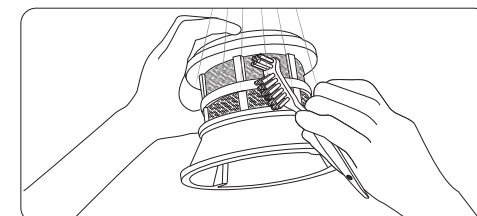

07 Tørk silen grundig før bruk etter at den er rengjort med en børste under rennende vann.

BRUKSANVISNING: BLANK STRAINER / CITRUS MAKER

BLANK STRAINER

FORSIKTIG

- Den anbefalte mengden for en bruk er mindre enn 300 g.
- For å lage iskrem med best resultat, bør du bruke frosne ingredienser umiddelbart etter at du har tatt dem ut av fryseren.
- Sett de tilberedte ingrediensene sakte inn i beholderen i små mengder, mindre enn 3 cm, og tilsett sakte mer når ingrediensene gli ned.

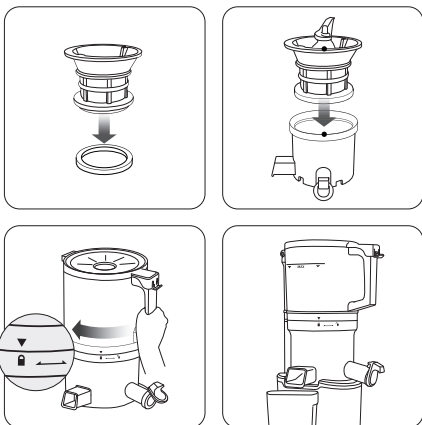

- 01 Plasser silikonringen i sporet på silen, som vist på bildet.
- 02 Monter silen ved å justere symbolet på beholderen på linje med symbolet på juicepressen etter å ha plassert silen på spiralen.
- 03 Roter beholderen med klokken til symbolet på beholderen er på linje med låsesymbolet på juicepressen.
- 04 Plasser en juicekopp under utløpet. (Isen skilles ut gjennom fruktkjøtt-utløpet).

* Silikonringen er avtakbar og vaskbar.

* Hvis silikonringen ikke er ordentlig festet, kan ikke silen festes til juicepressen.

* Hvis det er frosne ingredienser igjen i spiralen eller beholderen, bruker du stapperen til å skyve dem ned.

CITRUS MAKER *EKSTRATILBEHØR

FORSIKTIG

- Hvis apparatet ikke rengjøres umiddelbart etter bruk, kan rester tørke fast. Dette brytes ned og gjør rengjøringen vanskelig. Det kan også potensielt føre til svekket ytelse.

- 01 Plasser silen på juicepressens hoveddel.
- 02 Sett kjeglen inn i midten av silen for å montere.
- 03 Plasser den monterte juicepressen på baseklemmen, og trykk på strømknappen for å starte.
- 04 Skjær fruktene i to og trykk dem forsiktig på kjeglen.

⚠ Hvis silen akkumulerer overdrevent mye fruktkjøtt, vasker du den før du fortsetter juicingen.

* Mengden juice kan variere avhengig av egenskapene til ingrediensene.

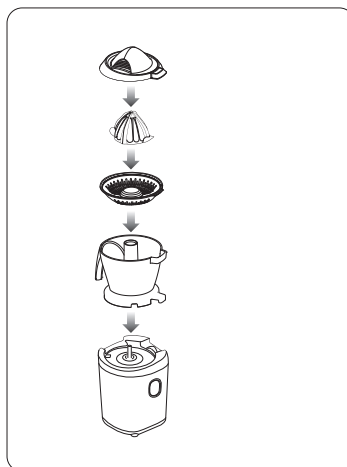

FEILSØKING OFTESTILTESPØRSMÅL

■ Når apparatet ikke har strøm:

- Kontroller om støpselet er satt korrekt i stikkkontakten.
- Kontroller om påfyllingsenheten er riktig satt på juicebeholderen og låst fast.
- Kontroller baksiden av maskinen om påfyllingsenheten er låst til basen.
- Apparatet fungerer kun hvis delene er korrekt satt sammen.

■ Liten juicemengde:

- Forskjellige ingredienser inneholder forskjellige væskemengder. Hvor mye juice den gir avgir, er derfor helt avhengig av ingrediensene.
- Hvis ingrediensene ikke er friske, kan væskeinnholdet reduseres i forhold til friske ingredienser. Det anbefales ved å bløtlegge ingrediensene i 30 minutter før du presser for å oppnå best mulig resultat.
- Hvis ingrediensen har lavt væskeinnhold, kan det være fordelaktig å bløtlegge i vann før du presser.
- Hvis det presses ingredienser med små kjerner, kan mengden juice reduseres hvis kjernene blokkerer silen. For optimalt resultat anbefaler vi at påfyllingsenheten, spiralen, silen og børsten skilles fra hverandre og rengjøres.
- Hvis det er rester fra kjerner i bunnen av silen, kan det svekke ytelsen og redusere juicemengden.

■ Det er for mye fruktkjøtt i juice:

- For å unngå fint fruktkjøtt bør spiralen og silen rengjøres ofte.
- Bruk en trådsil til å sile uønsket fruktkjøtt fra juice.
- Hvis spiralen og silen er skadet og dette påvirker ytelsen til apparatet, bør disse byttes ut.

* Holdbarheten til de forskjellige delene kan variere på grunn av bruk samt ingredienser.

- Å kutte fiberrik mat i mindre biter og juice dem med lavere hastighet kan redusere opphopningen av fruktkjøtt inne i apparatet.

■ Påfyllingsenheten kan ikke lukkes:

- Sørg for at spiralen er skjovet helt ned i silen, ellers kan ikke påfyllingsenheten lukkes.

■ Apparatet lager rare lyder

- Kontroller om delene er satt sammen korrekt. Prøv å sette sammen delene på nytt. Hør deretter om det fremdeles kommer unormale lyder fra apparatet.
- Ikke start apparatet hvis det er tomt.
- Hvis apparatet brukes uten ingredienser, er det risiko for skade på spiralen.
- Hvis apparatet går uten ingredienser, stiger lydnivået. Fare for produktskade.
- Hvis lydene fortsetter etter at det er tilsatt ingredienser i apparatet, kontrolleres størrelsen på ingrediensene.

Ikke tilsatt ingredienser som har en tykkelse på mer enn 4 cm i apparatet.

- Avhengig av ingrediensene kan bitene være mindre.
- Det kan også komme unormale lyder fra apparatet hvis det er plassert på et ujevnt underlag. Sørg for at apparatet står på et underlag som er i vater.

■ Fruktkjøttet er svært fuktig:

- Umiddelbart etter idriftsetting av apparatet, er fruktkjøttet svært fuktig.
- Fruktkjøttet kan påvirkes avhengig av ingrediensene, særlig hvis ingrediensene ikke lenger er friske. Dette øker også mengden av fruktkjøtt i juice.
- Det kan være en opphopning av fruktkjøtt inne i apparatet. Rengjør delene for å fjerne overflødig fruktkjøtt eller biter av mat som kan blokkere.

■ Juicebeholderen vibrerer når apparatet kjører:

- Formålet med spiralen og silen er å knuse og presse ingredienser. Det er normalt at spiralen og silen vibrerer når maskinen kjører.

Hvis det presses ingredienser med høyt fiberinnhold, økes vibrasjonen.

■ Apparatet stopper plutselig, men er ikke ferdig med å presse:

- Kontroller om støpselet er satt ordentlig i stikkkontakten.
- Kontroller om delene er satt sammen korrekt.
- Hvis det er for mange ingredienser i maskinen på en gang, kan det føre til at maskinen stopper.
- Hvis maskinen stopper på grunn av mengden ingredienser, kjører du REVERSE-OFF-FORWARD-FUNKSJONEN 2-3 ganger

· REVERSE skyver ingrediensene tilbake. Med FORWARD trekker ingrediensene ned. Etter 30 minutters kontinuerlig bruk kan apparatet bli stoppet på grunn av sikkerhetsfunksjonen «overload». Hvis dette skjer, bør apparatet avkjøles i 30 minutter – 1 time før det brukes igjen.

Fjern steiner og harde kjerner fra ingrediensene før de presses. Risiko for produktskade.

■ Den pressede juicen deler seg i lag:

· Avhengig av ingrediensens tetthet, kan det gradvis dannes lag i juicen etter pressing. Spesielt hvis ingrediensene presses for raskt, kan det dannes lag i juicen.

■ Påfyllingsenheten kan ikke åpnes:

· Etter at ingrediensene er presset må apparatet kjøle i ytterligere 30 sekunder for å skille ut resterende fruktkjøtt.

· Hvis det er for mye fruktkjøtt i juicebeholderen, kan det være vanskelig å åpne lokket. Hvis dette skjer, trykk to–tre ganger på REVERSE-OFF-FORWARD-knappene i denne rekkefølgen. Plasser deretter hendene på lokket og press ned samtidig som at lokket vrir mot åpent.

· Hell vann i påfyllingsenheten, og skyll gjennom apparatet. Prøv deretter å åpne påfyllingsenheten.

■ Det drypper juice fra juicebeholderen:

· Hvis silikonproppen ikke er satt i korrekt, kan det dryppe juice. Forsikre deg om at silikonproppen er riktig satt inn før du monterer delene.

■ Er det mulig å presse ingredienser med svært høyt fiberinnhold?

· Ingredienser som selleri og ingefær har et høyt fiberinnhold, og fibre kan vikles rundt spiralen og dermed svekke apparatets ytelse.

· Når du presser fiberrike ingredienser, kutter du dem i mindre biter og supplerer dem med andre ingredienser. Rengjør toppdelen regelmessig hvis du presser større mengder fiberrik frukt og grønnsaker.

■ Misfarging av plastdelene:

· Hvis delene ikke rengjøres umiddelbart etter pressing, tørker det resterende fruktkjøttet inne i delene. Dette resulterer i at delene blir vanskelig å skille fra hverandre og kan også forårsake misfarging av plastdelene.

· Ingredienser med et stort innhold av karotenoider som gulrøtter og spinat, kan forårsake misfarging av plastdelene. Hvis delene blir misfarget på grunn av karotenoider, smøres de misfargede delen inn med vegetabilsk olje, som virker som et mildt rengjøringsmiddel.

· Vegetabilsk olje skal kun brukes som rengjøringsmiddel på misfargede plastdeler. Ikke smør inn spiralen eller silen i vegetabilsk olje. Hvis den vegetabilske oljen eller olje fra animalsk fett kommer i berøring med spiralen eller silen, kan det forringe apparatets ytelse og forårsake produktskade.

· Husk at silikondelene kan tas av og skal rengjøres grundig.

■ Bruk av apparatet til andre formål enn det er beregnet til:

· Apparatet er kun beregnet til pressing av frukt og grønnsaker.

· Ikke prøv å presse vegetabilsk olje fra ingrediensene.

· Ikke press ingredienser med høyt innhold av vegetabilsk olje eller animalsk fett.

· Hvis den vegetabilske/animalske oljen kommer i berøring med spiralen eller silen, kan det forringe apparatets ytelse og forårsake produktskade.

· Husk at silikondelene kan tas av og skal rengjøres grundig.

REKLAMASJONSRETT

Der ytes 5 års reklamasjonsrett på fabrikkasjons- og materialefeil på ditt nye produkt, gjeldende fra den dokumenterte kjøpsdatoen. Garantien omfatter materialer og arbeidslønn. Ved henvendelse om service bør du opplyse produktets navn og serienummer. Disse opplysningene finnes på typeskiltet. Skriv evt. ned opplysningene ned i bruksanvisningen, så du har dem for hånden. Det gjør det lettere for servicemontøren å finne de riktige reservedelene.

Reklamasjonsretten dekker ikke:

- Feil og skader, som ikke skyldes fabrikkasjons- og materialefeil
- Ved mangelfullt vedlikehold – dette gjelder også mangel på rengjøring av produktet
- Ved brann- og/eller vann- og fuktskader på produktet
- Hvis der er brukt uoriginale reservedeler
- Hvis anvisningene i bruksanvisningen ikke er fulgt
- Hvis ikke installasjonen er skjedd som anvist
- Hvis ufaglærte har installert eller reparert produktet
- Batterier eller andre slitedeler

Transportskader

En transportskade som konstateres ved forhandlerens levering hos kunden, er utelukkende en sak mellom kunden og forhandleren. I tilfeller hvor kunden selv har stått for transporten av produktet, påtar leverandøren seg ingen forpliktelser i forbindelse med evt. transportskade. Evt. transportskader skal meldes omgående og senest 24 timer etter at varen er levert. I motsatt fall vil kundens krav bli avvist.

Ubegrunnet service

Hvis produktet sendes til service, og det viser seg at man selv kunne ha rettet feilen ved å følge anvisningene her i bruksanvisningen, påhviler det kunden selv å betale for servicen.

Proffkjøp

Proffkjøp er ethvert kjøp av apparater, som ikke skal brukes i privat husholdning, men brukes til næring eller næringsliknende formål (restaurant, café, kantine etc.) eller brukes til utleie eller annen bruk som omfatter flere brukere.

I forbindelse med proffkjøp ytes ingen garanti, da dette produktet utelukkende er beregnet til vanlig husholdning.

SERVICE

For rekvirering av service og reservedeler i Norge, kontaktes den butikken hvor produktet er kjøpt.

Reklamasjon kan også meldes inn på witt.no under fanen 'Service'.

Produsenten/distributøren kan ikke holdes ansvarlig for produkt- og/eller personskader, hvis sikkerhetsanvisningene ikke overholdes. Garantien bortfaller hvis anvisningene ikke overholdes.

Forbehold for trykkfeil.



