

Roomba® Max 705

Vac Robot + Auto Empty™ Dock

Gebruikersgids

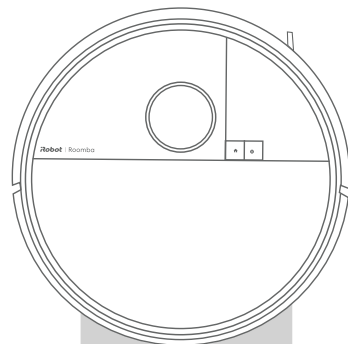

iRobot

Aan de slag

- 1 Verwijder de schuiminzetstukken achter de bumper en de beschermfolie van de camera

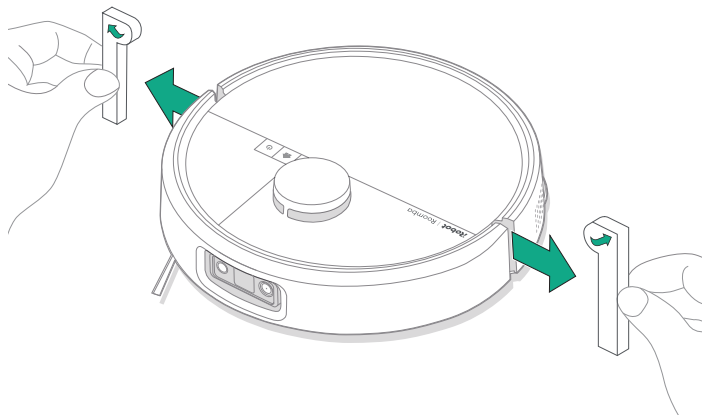

- 2 Plaats het dock op een harde ondergrond

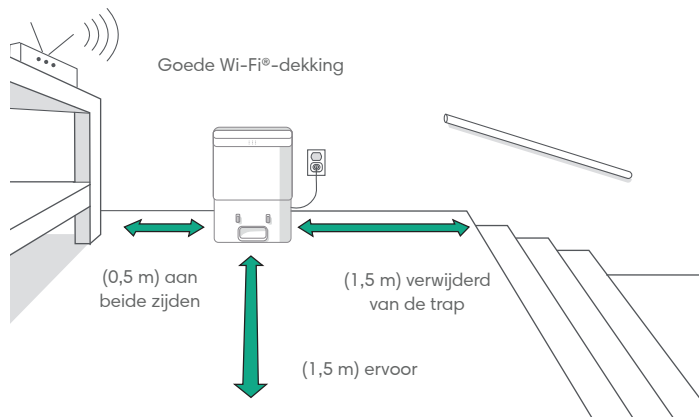

Opmerking: Plaats het apparaat niet in direct zonlicht. Zorg ervoor dat het gebied rond het dock is opgeruimd, zodat het apparaat probleemloos zijn weg kan vinden.



Waarschuwing: Om te voorkomen dat je robot van de trap valt, moet je ervoor zorgen dat het dock minimaal 1,5 meter van de trap is verwijderd.

3 Sluit het dock aan

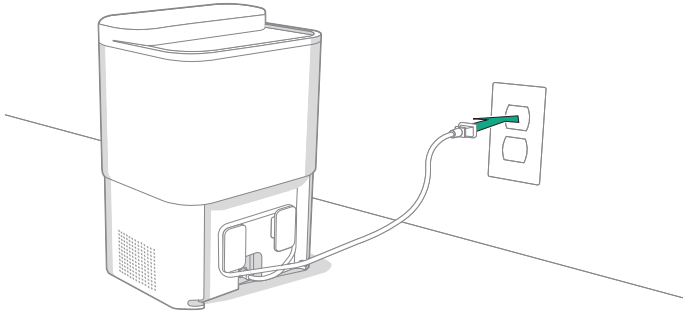

Stop de stekker in het stopcontact. Wikkel het snoer op zodat het de robot niet in de weg zit tijdens het schoonmaken.

4 Plaats het borsteltje voor randen en hoeken

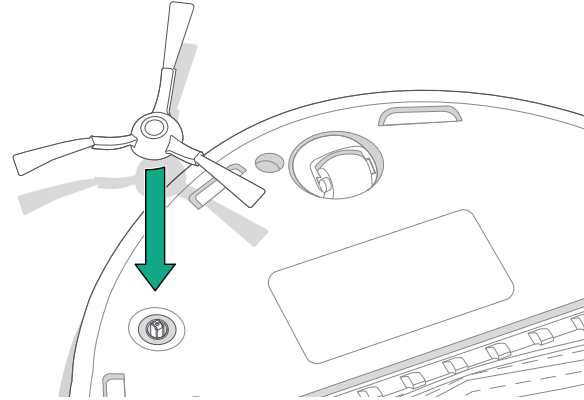

Lijn het borsteltje voor randen en hoeken uit en druk het aan totdat je een klik hoort.

5 Activeer de robot

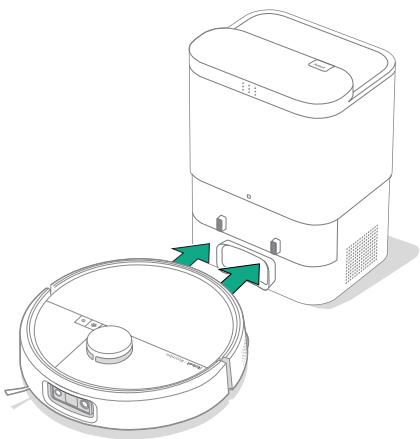

Plaats de robot voor het dock en schuif deze vervolgens richting het dock terwijl je de metalen contactpunten voor opladen uitlijnt. Na een paar minuten geeft een geluidssignaal aan dat de robot klaar is voor gebruik.



Opmerking: De robot is bij levering gedeeltelijk geladen, maar het is raadzaam om de robot 4 uur op te laden voordat je het schoonmaken voor het eerst start.

Verwijder de robot van het dock door deze naar je toe te schuiven en til de robot vervolgens op.

6 Download de Roomba® Home-app

Scan de QR-code met de camera van je mobiele apparaat of zoek de Roomba® Home-app in de appstore. De app begeleidt je door de stappen voor het instellen van de robot. Zodra de robot is ingesteld in de app, kun je:

- Schoonmaken wanneer, waar en hoe je dat wilt
- Planningen voor automatisch schoonmaken maken
- Aangepaste schoonmaakvoorkeuren instellen
- Digitale functies ontgrendelen
- Lees tips, trucs en antwoorden op veelgestelde vragen



Belangrijk: Lees de bijgesloten veiligheidsinformatie voordat je de robot gaat gebruiken.

Over je Roomba® Max 705 Vac

Bovenaanzicht

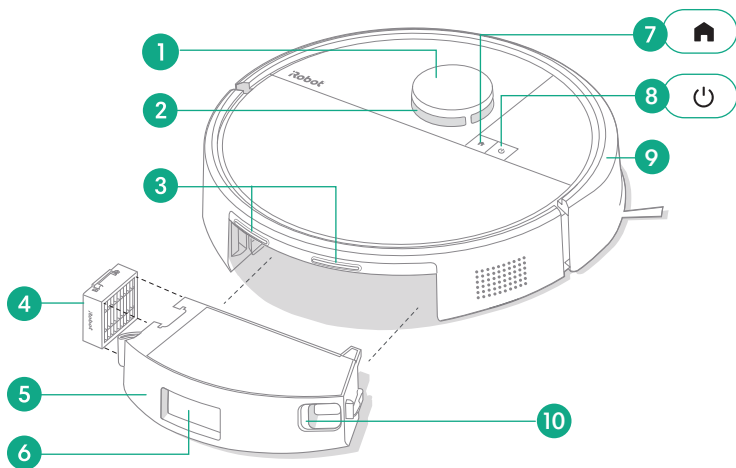

- | | |
|------------------------------|-------------------------------------|
| 1 LiDAR-detectorbumper | 6 Vuilafvoeropening |
| 2 ClearView™ Pro LiDAR | 7 Home-knop |
| 3 Contactpunten voor opladen | 8 Aan/uit-knop |
| 4 Filter | 9 Bumper |
| 5 Opvangbak | 10 Ontgrendelingsknop van opvangbak |

Onderaanzicht

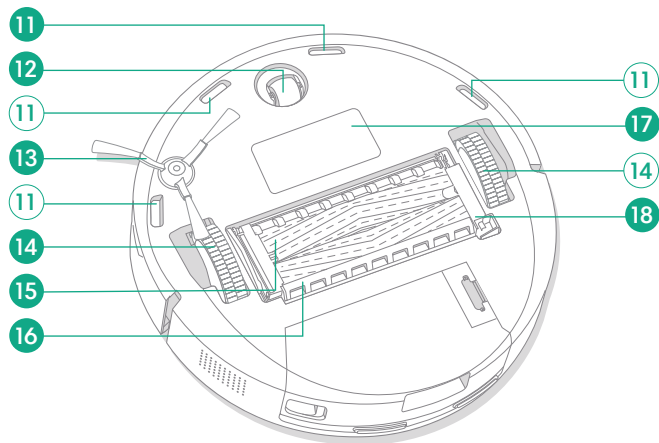

- | | |
|---|----------------------------------|
| 11 Afgrondsensoren | 16 Borstelklep |
| 12 Zwenkwiel | 17 Accu |
| 13 Borsteltje voor randen en hoeken | 18 Ontgrendeling van borstelklep |
| 14 Wielen | |
| 15 Rubberen borstels voor alle vloertypen | |

Informatie over het AutoEmpty™ Dock van je Roomba® Max 705 Vac

Vooraanzicht

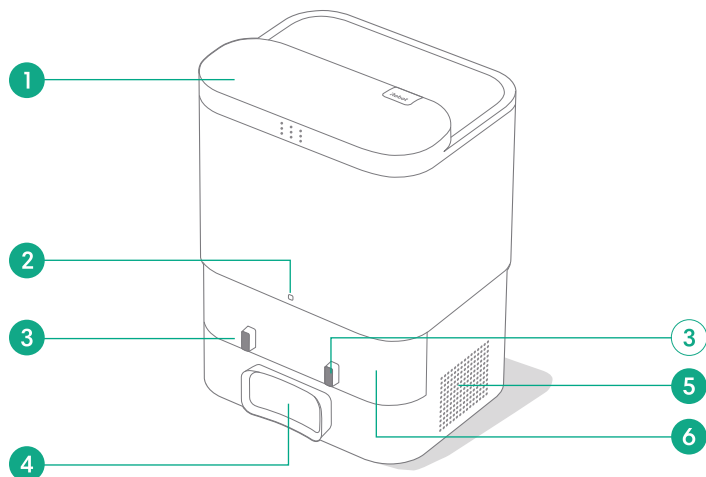

- 1 Deksel van stofzak
- 2 Ledlampje
- 3 Contactpunt voor opladen
- 4 Vuilafvoeropening
- 5 Uitblaasopening
- 6 Infraroodvenster

Bovenaanzicht

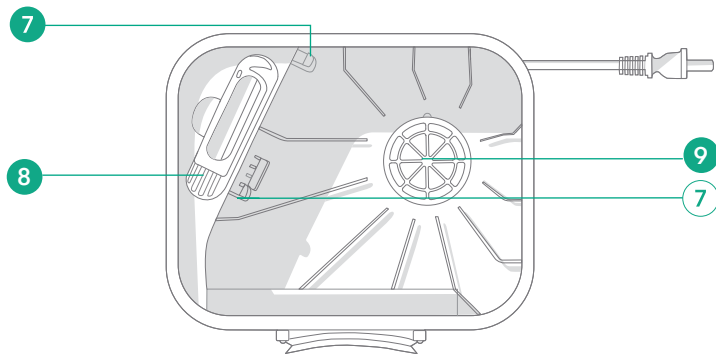

- 7 Stofzakgeleiderails
- 8 Schoonmaakborstelaccessoire
- 9 Dockfilter

Opladen

Voedingsindicator

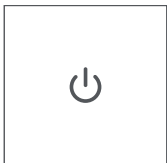

Aan/uit-knop

Wit - volledig opgeladen en verbonden

Knipperend wit - terugkeren naar het dock om op te laden

Knipperend wit - bezig met opladen (accu bijna leeg) - Als de gebruiker een schoonmaaktaak probeert te starten, KNIPPEN de knoppen rood en wordt een geluid gemaakt dat aangeeft dat de robot niet kan starten omdat de accu bijna leeg is.

Knipperend rood - accu bijna leeg/fout

Dock-ledlampje

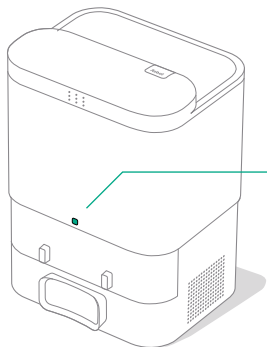



Constant wit: Opladen

Constant rood: Zak vol of niet geplaatst

Opladen tijdens een schoonmaakroutine

De robot gaat terug naar het dock als het tijd is om op te laden. Zodra deze voldoende is opgeladen, gaat de robot verder met schoonmaken op het punt waar hij was gebleven.

Standby-modus

Je robot verbruikt een klein beetje energie als hij zich op het dock bevindt. Je kunt de robot nog minder energie laten verbruiken wanneer hij niet wordt gebruikt door  10 seconden ingedrukt te houden. Druk kort op de knop  om de spaarstand te verlaten.

De robot opbergen

Als je de robot voor langere tijd wilt opbergen, schakel je deze uit door hem van het dock te halen en  10 seconden ingedrukt te houden. Zorg voor een koele, droge opbergplaats.

Schoonmaken

Bedieningsknoppen



HOME-knop: Tik erop om de robot terug te sturen naar het dock
Druk erop wanneer de robot actief is om deze te pauzeren
Druk erop wanneer de robot is gepauzeerd om deze te docken
Druk erop tijdens het docken om deze te stoppen
Druk wanneer de robot op het dock zit om de opvangbak te legen

Aan/uit-knop: Tik op Start / Pause / Resume a job
Houd 3 seconden ingedrukt om in te schakelen
Houd 10 seconden ingedrukt om uit te schakelen

Schoonmaakpatroon

De robot zal je huis automatisch verkennen en in rechte banen schoonmaken. De robot keert terug naar het dock aan het einde van een schoonmaakkoutine en telkens wanneer hij moet worden opgeladen.



Tips:

- Verwijder losliggende spullen van de vloer voordat je de vloer gaat schoonmaken.
- Gebruik de robot regelmatig om je vloeren in goede staat te houden.

Als de robot 90 minuten inactief is terwijl hij niet op het dock is, wordt het schoonmaken automatisch beëindigd. Als je niet zeker weet of de robot klaar of gepauzeerd is, raadpleeg je de **Roomba® Home-app** om de status te controleren.

Spot Clean

Tik twee keer op de knop  om Spot Clean uit te voeren op een bepaald gebied. Nadat Spot Clean is voltooid, beëindigt de robot de taak. Druk op  om hem terug te sturen naar het dock.

AutoEmpty™ Dock

De robot probeert automatisch de opvangbak te legen telkens wanneer deze terugkeert naar het AutoEmpty™ Dock of fysiek op het AutoEmpty™ Dock wordt geplaatst.



Opmerking: Het wordt ten eerste aanbevolen om de Roomba® Home-app te gebruiken om het schoonmaken te regelen. De mobiele app kan worden gebruikt om specifieke kamers schoon te maken, schoonmaakkoutines in te stellen en automatiseringen/planningen te maken.

Stofzuigen

- 1 Plaats de robot terug op het dock en gebruik de app of druk op de knop  om het schoonmaken te starten.

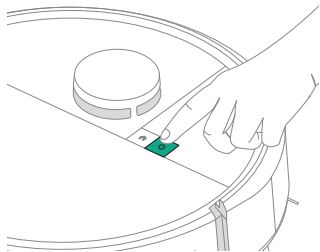

Opmerking: Het wordt aanbevolen om de opvangbak ten minste eenmaal per week schoon te maken. Anders kunnen de prestaties van de stofzuigrobot afnemen.

Instructies voor verzorging en onderhoud van de robot

Om ervoor te zorgen dat je robot optimaal blijft functioneren, dien je regelmatig de volgende basisverzorgings- en onderhoudstaken uit te voeren. Er zijn aanvullende instructievideo's beschikbaar in de Roomba® Home-app. Als je merkt dat de robot minder vuil opneemt van de vloer, leeg je de opvangbak en maak je het filter en de borstels schoon.

Onderdeel	Onderhoudsfrequentie	Vervangingsfrequentie*
Opvangbak	Leeg de opvangbak indien nodig	-
Filter	Maak eens per week schoon (twee keer per week als je een huisdier hebt)	Eens per 2 maanden
Borsteltje voor randen en hoeken	Maak elke 2 weken schoon, of indien nodig	Eens per 3 tot 6 maanden
Rubberen borstels voor alle vloertypen	Maak eens per week schoon	Eens per 6 tot 12 maanden
Voorste zwenkwiel	Maak elke 2 weken schoon, of indien nodig	-
Contactpunten voor opladen	Maak elke 2 weken schoon, of indien nodig	-
Sensoren	Maak eens per maand schoon, of indien nodig	-
Borstelklep	Inspecteer eens per 6 maanden	Vervang indien versleten of beschadigd

* Vervangingsfrequentie kan verschillen. Onderdelen moeten worden vervangen als er slijtage zichtbaar wordt. Als je een vervangend onderdeel denkt nodig te hebben, kun je contact opnemen met de klantenservice van iRobot voor meer informatie.

Borsteltje voor randen en hoeken schoonmaken

Verwijder het borsteltje voor randen en hoeken door eraan te trekken. Verwijder haar en vuil met de schoonmaakborstel en plaats het borsteltje voor randen en hoeken vervolgens terug.

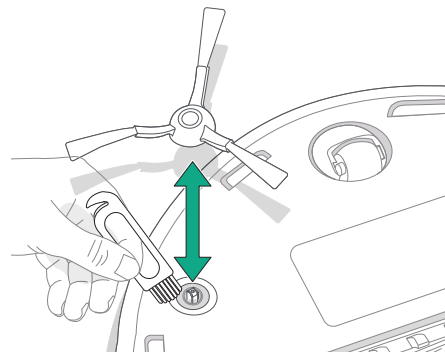

Belangrijk: Voor een optimaal schoonmaakeffect wordt aanbevolen om het borsteltje voor randen en hoeken om de 3 tot 6 maanden te vervangen.

De rubberen borstels voor alle vloertypen schoonmaken

- 1 Knijp in het ontgrendelingslipje van het borstelframe, til het lipje op en verwijder alle eventuele blokkades.

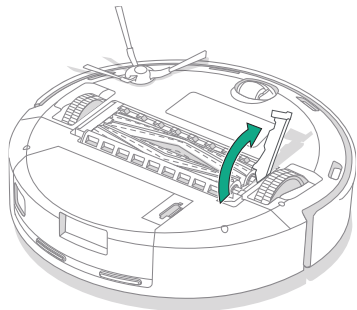

- 2 Verwijder de rubberen borstels voor alle vloertypen.

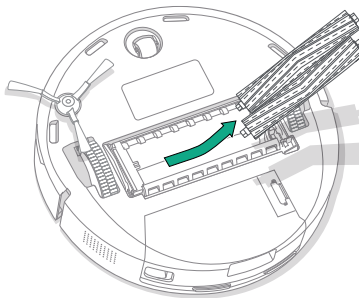

- 3 Haal de einddoppen van de uiteinden van de borstels.

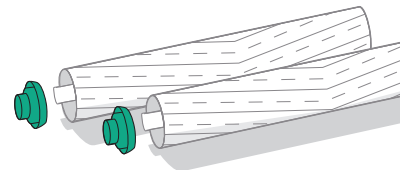

- 4 Verwijder haren, stof of ander vuil dat zich onder de doppen heeft opgehoopt. Plaats de einddoppen terug.

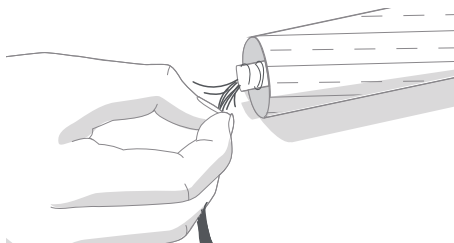

- 5 Plaats de rubberen borstels voor alle vloertypen en de borstelklep terug in de robot.

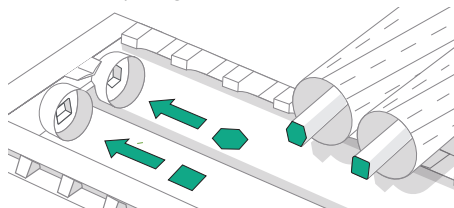

Belangrijk: Het wordt aanbevolen om de borstels voor alle vloertypen om de 6 tot 12 maanden te vervangen voor een optimaal schoonmaakeffect.

Het voorste zwenkwiel schoonmaken

Gebruik de schoonmaakborstel om haar en vuil van het voorste zwenkwiel te verwijderen.

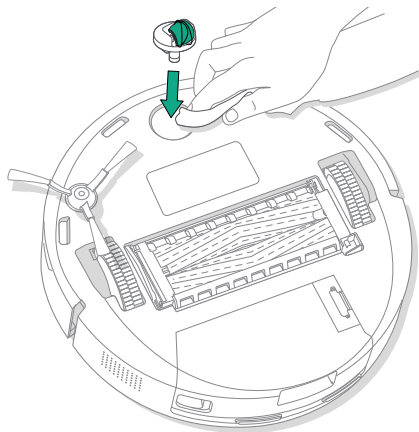

Belangrijk: Als het voorste zwenkwiel vastzit met haren of vuil, kan de vloer worden beschadigd. Als het wiel na het schoonmaken niet vrij ronddraait, neem dan contact op met de klantenservice.

De contactpunten voor opladen en de sensoren schoonmaken

Haal de stekker van het dock uit het stopcontact en veeg de contactpunten voor opladen en de sensoren schoon met een schone, droge doek of een licht bevochtigd melaminesponsje.

CONTACTPUNTEN VOOR OPLADEN

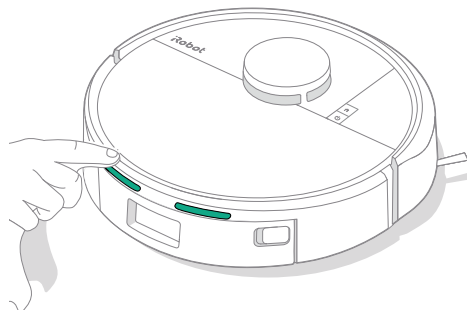

Belangrijk: Spuit geen schoonmaakmiddel of water rechtstreeks op de sensoren of in de sensoropeningen.

SENSOREN

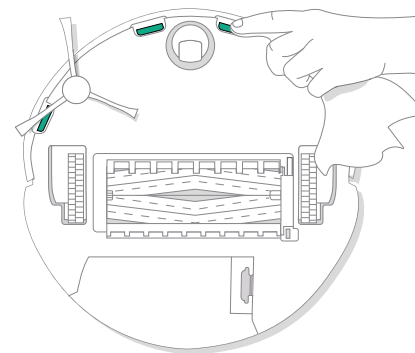

De opvangbak legen

- 1 Druk op de ontgrendelingsknoppen van de opvangbak om deze te verwijderen.
- 2 Open het deksel om de opvangbak te legen en schoon te maken met de schoonmaakborstel.

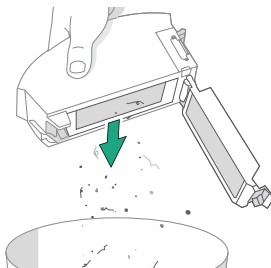
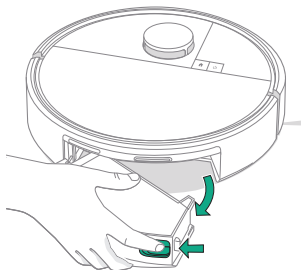

- 3 Verwijder rommel uit de stofafzuigroute. Plaats de opvangbak terug in de robot.

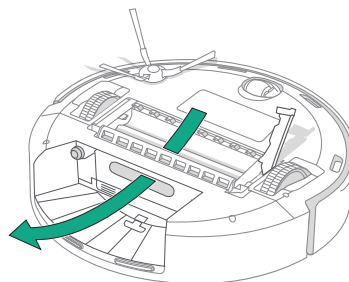

De opvangbak met water schoonmaken

- 1 Ontgrendel de opvangbak, verwijder het filter en open het deksel van de opvangbak.
- 2 Spoel de opvangbak en watertank met warm water af.

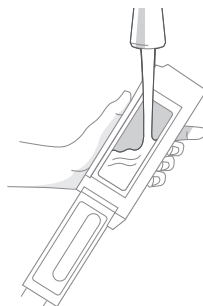
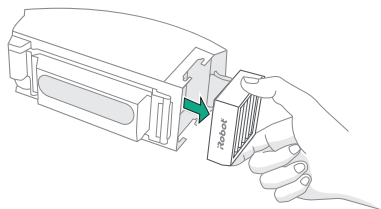

- 3 Zorg ervoor dat de opvangbak volledig droog is. Plaats het filter en de opvangbak weer in de robot.



Belangrijk: De opvangbak kan niet in de vaatwasmachine. Spoel het filter niet schoon. Verwijder het filter voordat je de opvangbak schoonspoelt.

Filter schoonmaken

- 1 Haal de opvangbak uit de robot. Open het deksel van de opvangbak en verwijder het filter.

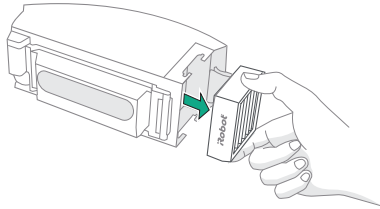

- 2 Verwijder vuil met een schoonmaakborstel.

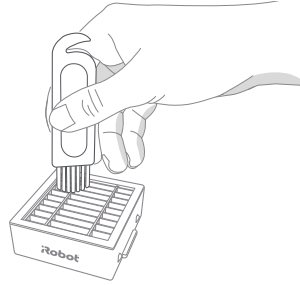

- 3 Leeg de opvangbak en veeg deze schoon met een schone doek.

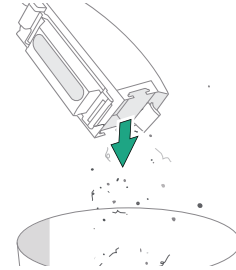

- 4 Plaats het filter terug. Plaats de opvangbak terug in de robot.

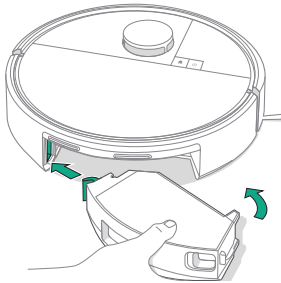

Instructies voor verzorging en onderhoud van het dock

Volg de procedures op de volgende pagina's om het dock optimaal te laten presteren.

Onderdeel	Onderhoudsfrequentie	Vervangingsfrequentie*
Contactpunten voor opladen	Eens per maand	-
Sensoren	Eens per maand schoonmaken	-
Infraroodvenster	Eens per maand schoonmaken	-
Stofzakken	-	De zakken moeten worden vervangen wanneer ze vol zijn. Dit wordt aangegeven door het ledlampje op het dock en/of in de Roomba® Home-app
Dockfilter	Eens per maand (verwijder vuil van het dock)	

* Vervangingsfrequentie kan verschillen. Onderdelen moeten worden vervangen als er slijtage zichtbaar wordt. Als je een vervangend onderdeel denkt nodig te hebben, kun je contact opnemen met de klantenservice van iRobot voor meer informatie.

De contactpunten voor opladen en het IR-venster schoonmaken

Inspecteer de onderdelen om er zeker van te zijn dat ze schoon zijn. Veeg indien nodig schoon met een schone, droge doek.

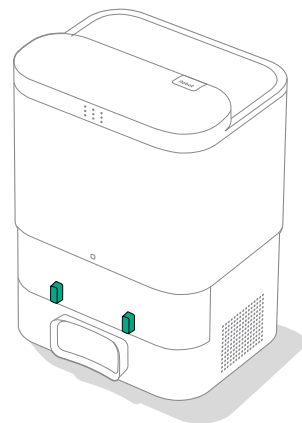

Belangrijk: Spuit geen schoonmaakmiddel of water rechtstreeks op de sensoren of in de sensoropeningen.

De stofzak vervangen

- 1 Til het deksel van de stofbak op.

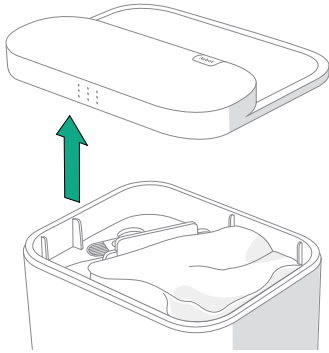

- 2 Trek de kaart omhoog om de zak uit de bak te halen. Hierdoor wordt de zak afgesloten zodat stof en vuil niet kunnen ontsnappen.

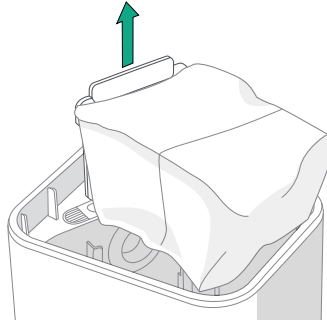

- 3 Plaats een nieuwe zak door de kaart in de geleiderails te schuiven.

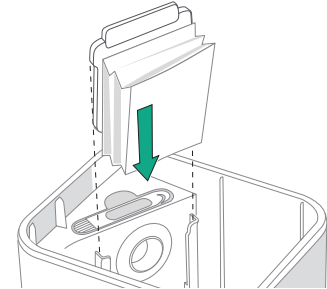

- 4 Druk op het deksel om ervoor te zorgen dat de stofbak volledig gesloten is.



Belangrijk: Om de robot en het dock optimaal te laten functioneren, moet je het filter van de robot schoonmaken of vervangen wanneer dat nodig is.

Vuil verwijderen uit dockfilter

Inspecteer de klep van de blazer op pluïsjes en ander opgehoopt vuil en veeg de klep schoon met een schone, droge doek.

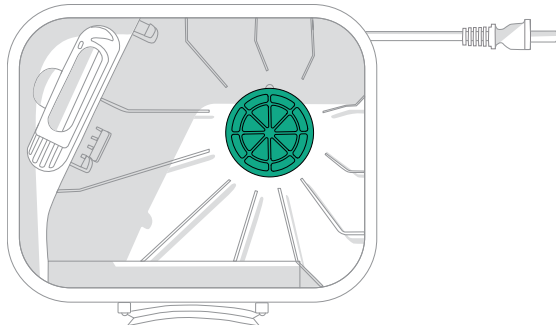



Probleemoplossing

Problemen met de robot oplossen

De robot waarschuwt je als er iets mis is door middel van een gesproken mededeling of audiowaarschuwing. De Roomba® Home-app geeft ook meldingen waarin stappen staan om problemen op te lossen.

Als je niet zeker weet of de robot klaar of gepauzeerd is, raadpleeg je de Roomba® Home-app om de status te controleren.

Terugzetten naar fabrieksinstellingen

Om de fabrieksinstellingen te herstellen, houd je  5 seconden ingedrukt en houd je vervolgens (binnen 5 seconden)  +  5 seconden ingedrukt.

DE ACCU VEILIG VERZENDEN OF VERVOEREN



Waarschuwing: Voor lithium-ionaccu's en producten die lithium-ionaccu's bevatten, gelden strenge transportvoorschriften. Als je dit product moet opsturen voor reparatie, mee op reis neemt of om een andere reden vervoert, MOET je de onderstaande instructies volgen.

- De accu MOET vóór verzending zijn uitgeschakeld.
- Schakel de accu uit door de robot van het dock te verwijderen en de bumper 10 seconden ingedrukt te houden terwijl je de knop  ingedrukt houdt. Alle lampjes gaan dan uit.
- Verpak de robot goed voordat je deze verzendt.

Als je meer hulp nodig hebt, ga je naar je Roomba® Home-app, neem je contact op met onze klantenservice of ga je naar global.irobot.com.

Problemen met het dock oplossen

Als er iets mis is, geeft de vuilafvoer dat zelf aan via een ledlampje op de voorkant van de stofbak en ook in de Roomba® Home-app. Als het dock niet naar behoren werkt, kijk je in de Roomba® Home-app of er foutmeldingen zijn.

Ledlampje	Algemeen probleem	Hoe te verhelpen
Continu rood	Stofzak is vol of ontbreekt	Plaats een nieuwe zak als de oude vol is of als de zak ontbreekt. Controleer of de zak goed is geplaatst. Als het probleem zich blijft voordoen, verwijder je alle stof en vuil uit de openingen aan de onderkant van de robot en het dock.

Dit product is uitgerust met een thermische beveiliging die is ontworpen om te beschermen tegen schade door oververhitting. Als de beveiliging in werking is, stopt de motor. Als dit gebeurt, ontkoppel je het apparaat, laat je het 30 minuten afkoelen, verwijder je eventuele obstakels uit de afzuigopening en de afzuigbuis en sluit je het apparaat weer aan.



Heb je meer hulp nodig? We zijn er om je te helpen.

Download de Roomba® Home-app of ga naar global.irobot.com voor productondersteuning of neem contact op met de klantenservice. Heb je meer hulp nodig in Canada of de VS, bel dan een medewerker van ons klantenserviceteam in de Verenigde Staten op (877) 855-8593.

Openingstijden van de klantenservice van iRobot in de Verenigde Staten

Maandag t/m vrijdag van 9.00 tot 21.00 uur (Eastern Standard Time)

Zaterdag en zondag van 9.00 tot 18.00 uur (Eastern Standard Time)

Veiligheidsinformatie

Raadpleeg de veiligheidsgids die bij de robot is geleverd of ga naar global.irobot.com



WC# 4857385 vA



©2025 iRobot Corporation, 8 Crosby Drive, Bedford, MA 01730 USA. Alle rechten voorbehouden. iRobot, Roomba en Roomba Combo zijn geregistreerde handelsmerken van iRobot Corporation. AutoEmpty en AutoWash zijn handelsmerken van iRobot Corporation. Wi-Fi en het Wi-Fi-logo zijn geregistreerde handelsmerken van Wi-Fi Alliance. Apple en App Store zijn handelsmerken van Apple, Inc., geregistreerd in de Verenigde Staten en andere landen. Google Play is een handelsmerk van Google LLC.