

Roomba® 105

Vac

Combo

robotar + dockningsstationen AutoEmpty™

Handbok

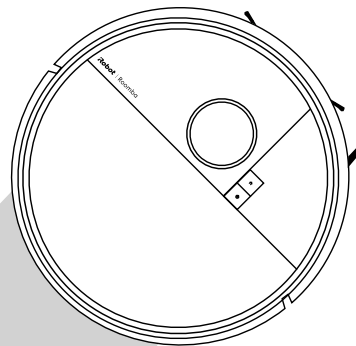

iRobot

Kom i gång

- 1 Ta bort skyddsfilmen från kameran och skumlinläggen bakom stötfångaren.

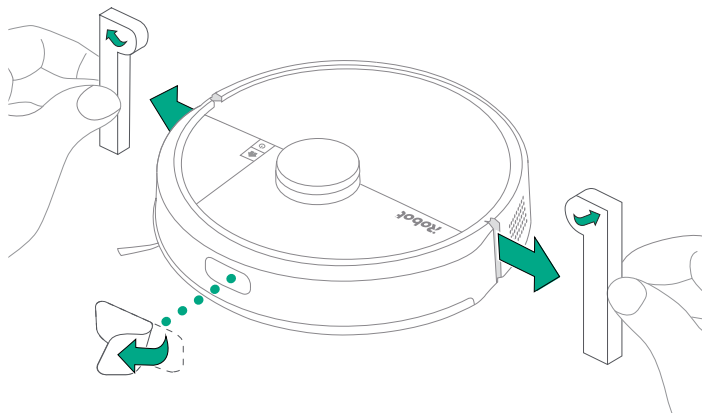

- 2 Placera dockningsstationen på en hård golvyta.

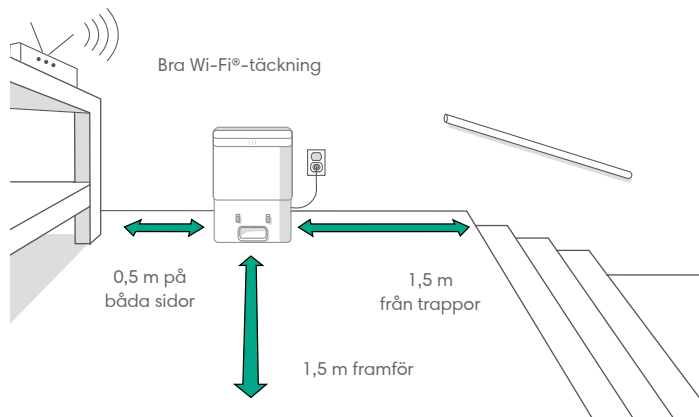

OBS! Placera den inte i direkt solljus. Se till att området runt dockningsstationen är fritt från hinder för att förbättra dockningsprestandan.



WARNING! Minska risken för att roboten kör nedför en trappa genom att alltid se till att dockningsstationen är placerad minst 1,5 meter från trappor.

3 Koppla in dockningsstationen.

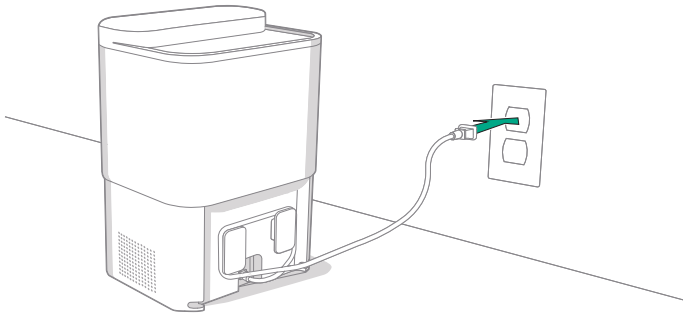

Anslut nätsladden till vägguttaget. Dra undan sladden så att den inte ligger i vägen för roboten.

4 Montera sidaborsten

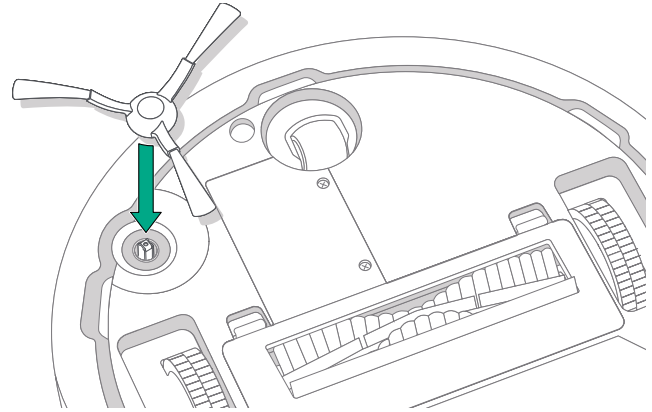

Justera sidaborsten och tryck nedåt tills du hör ett klick.

5 Väck roboten

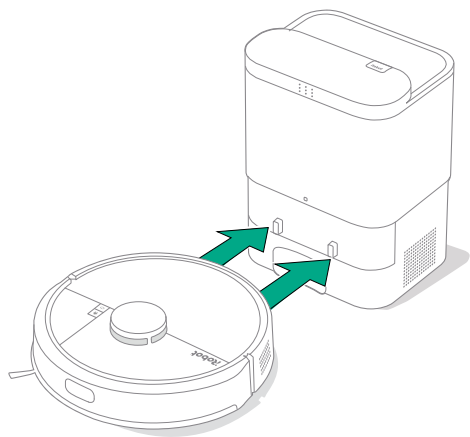

Placera roboten framför dockningsstationen, skjut den sedan mot dockningsstationen och rikta in laddkontakterna i metall. Efter några minuter hörs en ljudsignal som visar att roboten är vaken.



OBS! Roboten är delvis laddad när den levereras, men vi rekommenderar att du laddar roboten i fyra timmar innan du påbörjar den första städningen.

Om du vill ta bort roboten från dockningsstationen drar du den mot dig och lyfter sedan.

6 Ladda ner Roomba® Home-appen

Skanna QR-koden med kameran på din mobila enhet eller sök efter Roomba® Home-appen i appbutiken. Appen vägleder dig genom stegen för att konfigurera roboten. När roboten är konfigurerad i appen kan du

- styra när, var och hur du vill städa
- skapa scheman för automatisk städning
- välja anpassade städningstillningar
- få tillgång till digitala funktioner
- få tips, råd och svar på vanliga frågor.



OBS!
2,4 GHz Wi-Fi måste användas.



VIKTIGT! Läs bifogad säkerhetsinformation innan du använder roboten.

Om roboten Roomba® 105 + dockningsstationen AutoEmpty™

Ovansida

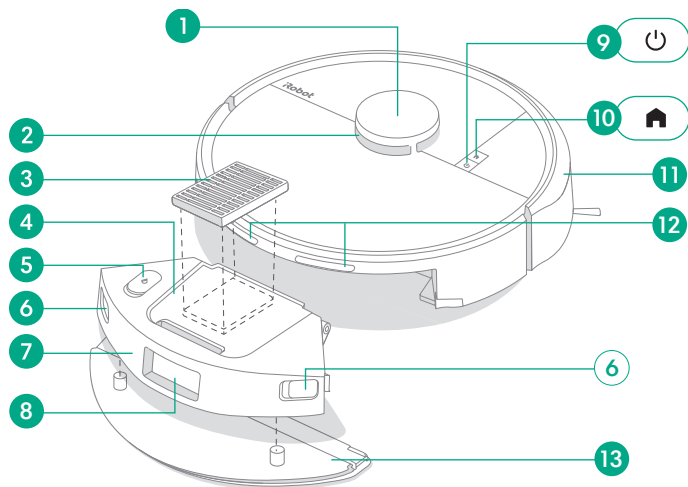

- | | |
|---|------------------|
| 1 Stötfångare för LiDAR-detektorn | 7 Dammbehållare |
| 2 ClearView™ LiDAR | 8 Renslucka |
| 3 Filter | 9 Strömbrytare |
| 4 Lock till dammbehållare | 10 Hemknapp |
| 5 Vattentankslock (endast Combo-modeller) | 11 Stötfångare |
| 6 Dammbehållarspärr | 12 Laddkontakter |

Undersida

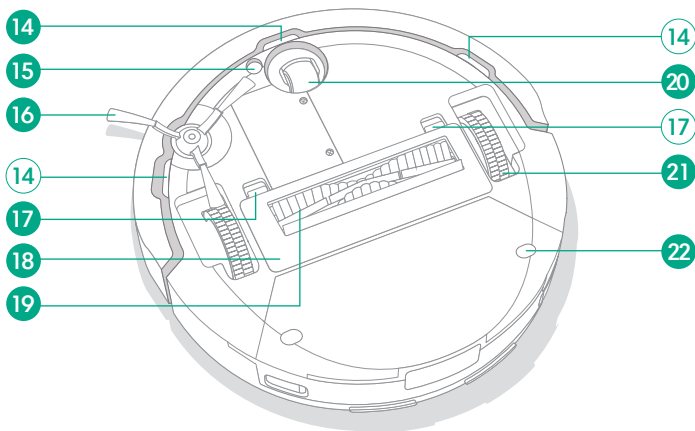

- | | |
|---|---|
| 13 Platta för golvtrasa (endast Combo-modeller) | 18 Borstskydd |
| 14 Kantsensorer | 19 Borste för flera typer av ytor |
| 15 Mattsensor (endast Combo-modeller) | 20 Axelhjul |
| 16 Sidaborste | 21 Hjul |
| 17 Frigörings spärr för borstskyddet | 22 Platta för golvtrasa (endast Combo-modeller) |

Om dockningsstationen AutoEmpty™

Vy framifrån

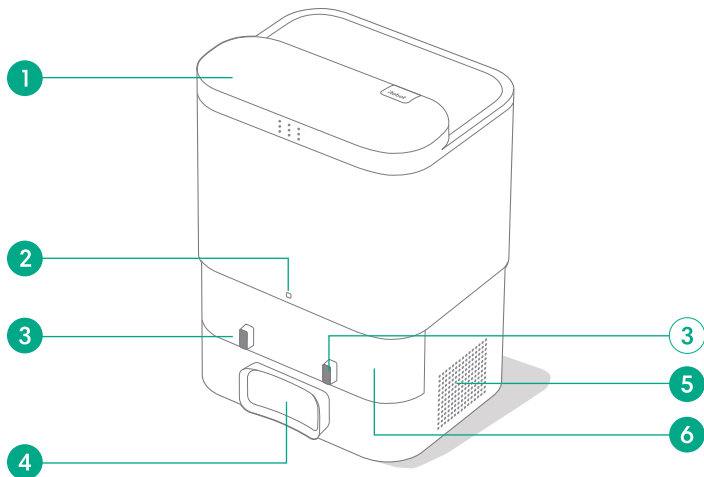

- 1 Behållarlock
- 2 LED-indikator
- 3 Laddkontakt
- 4 Renslucka

- 5 Utloppsventil
- 6 IR-fönster

Ovansida

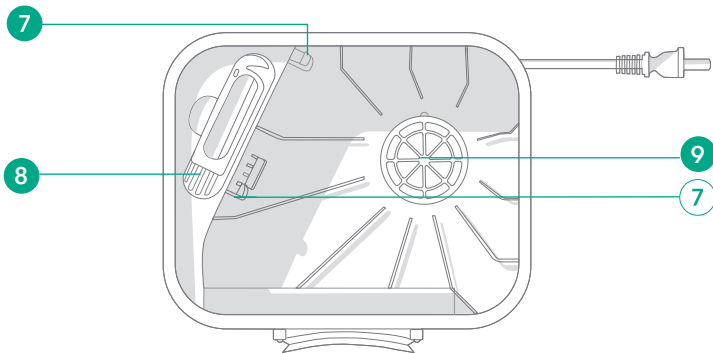

- 7 Styrskenor för påsen
- 8 Rengöringsborste
- 9 Dockningsstationens filter

Laddning

Strömindikatorlampa

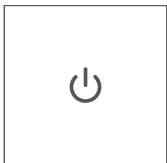

POWER-knapp

Vit – Fulladdad och ansluten

Blinkar vitt – Återgår till dockan för att ladda

Pulserande vitt sken – Laddar (låg batterinivå)

Om användaren försöker starta ett uppdrag BLINKAR knapparna rött och utlöser ett ljud som talar om för användarna att det inte går att starta på grund av låg batterinivå.

Blinkar rött – Låg batterinivå/fel

Dockningsstationens LED-indikator

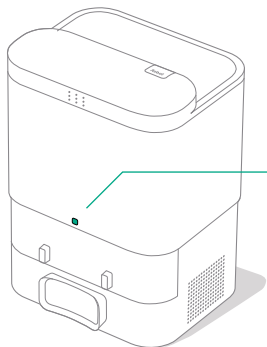

Fast vitt sken: fulladdad, laddar

Pulserande vitt sken: robot i dockningsstation



Blinkande vitt sken: uppdatering pågår

Fast rött sken: påsen är full eller ej installerad

Laddning vid städning

Roboten återvänder till dockningsstationen när den behöver laddas. När roboten är tillräckligt laddad fortsätter den med städningen där den slutade.

Standbyläge

Roboten drar alltid lite ström, även när den står i dockningsstationen. Du kan försätta den i ett ytterligare reducerat strömläge när den inte används genom att trycka på  i 10 sekunder. Tryck kort på  för att avsluta energisparläge.

Förvara din robot

Vid långtidsförvaring kan du stänga av roboten genom att ta bort den från dockningsstationen och hålla in  i tio sekunder. Förvara roboten på en sval och torr plats.

Städning

Knappkontroller



Hemknapp: Tryck för att skicka hem roboten
Tryck när den ska pausa
Tryck när roboten är pausad för att docka
Tryck när dockningen ska avslutas



Strömbrytare: Tryck för att starta/pausa/fortsätta ett jobb
Håll intryckt i tre sekunder för att slå på
Håll intryckt i 10 sekunder för att stänga av



OBS! Vi rekommenderar att du använder Roomba® Home-appen för att styra städningen. Mobilappen kan användas för att städa specifika rum, konfigurera städrutiner och skapa automatiseringar/scheman.

Städmönster

Roboten undersöker och städar ditt hem automatiskt. När städrutinen är avslutad återvänder roboten till dockningsstationen för laddning.



Tips!

- Ta bort kringspridda föremål från golven före städning.
- Använd roboten ofta så att smuts inte hinner samlas på golven.

Efter 90 minuters inaktivitet borta från dockningsstationen kommer roboten automatiskt att avbryta städningen. Om du är osäker på om roboten är klar eller pausad kan du gå till **Roomba® Home-appen** för att kontrollera dess status.

Punktrensning

Tryck på knappen  två gånger för att punktrensa ett särskilt område. När punktrensningen är klar avslutar roboten jobbet. Tryck på  för att skicka tillbaka den till dockningsstationen.

AutoEmpty™

Roboten försöker automatiskt tömma dammbehållaren varje gång den återvänder till AutoEmpty-dockan eller är fysiskt placerad på AutoEmpty-dockan.



OBS! Roomba-robotar är i allmänhet utformade för att användas på de flesta golvtyper för dammsugning. Vi rekommenderar inte att du använder mopplingsfunktioner på obehandlade trägolv och vissa laminat-/vinylplankor på grund av eventuell vattenskada på golvet eller undergolvet. Mer information finns på global.irobot.com.

Endast dammsugning

- 1 Töm dammbehållaren och vattentanken (endast Combo-modeller).

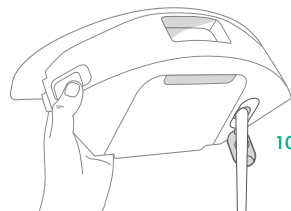

105 Combo AE

- 2 Ta bort plattan för golvtrasan och golvtrasan (endast Combo-modeller).

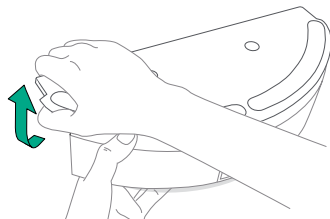

- 3 Starta städning genom att placera roboten på dockningsstationen igen och använd appen eller tryck på .

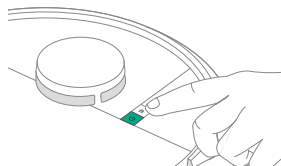

Dammsugning och moppning

(endast Combo-modeller)

När plattan för golvtrasan och golvtrasan är monterade kan roboten dammsuga och moppa samtidigt.

Roboten undviker automatiskt mattor i städninglägena dammsugning och moppning eller endast moppning när vattentanken och golvtrasan är installerade.



VIKTIGT! Tillsätt inte vätskor som varmt vatten, rengöringsmedel eller desinficeringsmedel eftersom det kan skada roboten. Använd endast kallt vatten eller rengöringsmedel som är godkända av iRobot i enlighet med vår supportwebbplats på global.irobot.com.

När du är klar med moppning och dammsugning ska du tömma vattentanken och byta golvtrasan.

- 1 Tryck på dammbehållarspärren för att ta loss dammbehållaren.

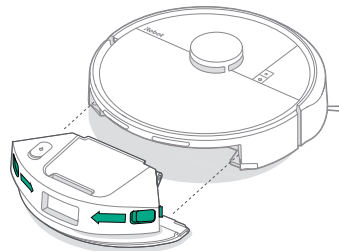

OBS! Vi rekommenderar att dammbehållaren rengörs minst en gång i veckan. Annars kan prestandan på dammsug/moppa försämrans.

2 Ta bort plattan för golvtrasan från behållaren.

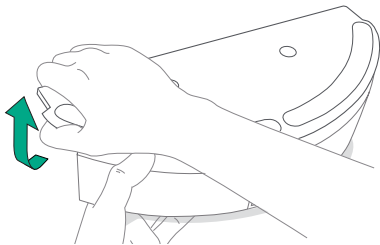

3 Fukta golvtrasan lätt och sätt fast den på plattan.

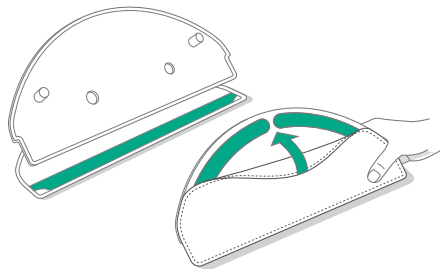

4 Sätt tillbaka plattan för golvtrasan på behållaren.

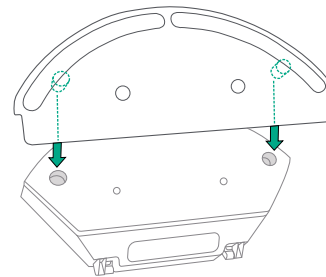

5 Fyll tanken med vatten.

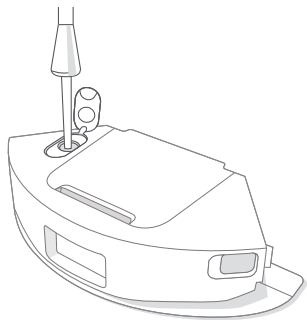

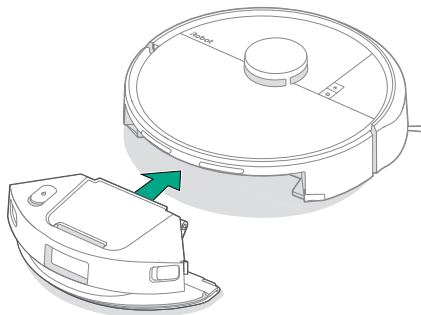

6 Sätt tillbaka dammbehållaren i roboten.



7 Sätt tillbaka roboten på dockningsstationen och använd appen eller robotknapparna för att påbörja städningen.



OBS! Om roboten behöver vatten mitt i ett jobb trycker du på -knappen för att pausa. Ta bort behållaren och tillsätt vatten. Sätt tillbaka behållaren och tryck på -knappen igen för att fortsätta.

Skötsel och underhåll av roboten

Se till att du regelbundet utför följande grundläggande skötsel och underhåll så att roboten kan prestera optimalt. Du hittar fler instruktionsfilmer i Roomba® Home-appen. Om du märker att roboten inte städar upp lika mycket från golvet som vanligt ska du tömma dammbehållaren, rengöra filtret och rengöra borstarna.

Komponent	Underhållsintervall	Utbytesfrekvens*
Dammbehållare	Töm dammbehållaren efter behov	-
Vattentank (endast Combo-modeller)	Töm efter varje jobb	-
Filter	Rengör en gång i veckan (två gånger om du har husdjur)	Var tredje till sjätte månad
Sidborste	Rengör varannan vecka eller vid behov	Var tredje till sjätte månad
Borste för flera typer av ytor	Rengör en gång i veckan	Var sjätte till tolfte månad
Framaxelhjul	Rengör varannan vecka eller vid behov	-
Laddkontakter	Rengör varannan vecka eller vid behov	-
Sensorer	Rengör en gång i månaden eller vid behov	-
Golvtrasa (endast Combo-modeller)	Rengör efter moppning	Var tredje till sjätte månad. Kasseras i hushållssoporna när den inte längre kan användas
Borstskydd	Kontrollera var sjätte månad	Byt ut om de är slitna eller skadade

* Tiden tills det är dags för byte varierar. Byt ut delar när de är synbart slitna. Kontakta iRobots kundtjänst om du tror att du behöver en reservdel.

Rengöra sidborsten

Dra för att ta ut sidborsten. Använd rengöringsborsten till att ta bort eventuellt hår och skräp och montera sedan sidaborsten igen.

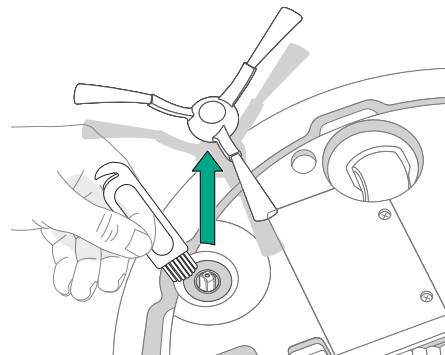

VIKTIGT! Du bör byta sidborsten var tredje till sjätte månad för optimal städeffekt.

Rengöra borsten för flera typer av ytor

- 1 Tryck på borstramens frigörings spärrar och lyft upp och ta bort borstramen.

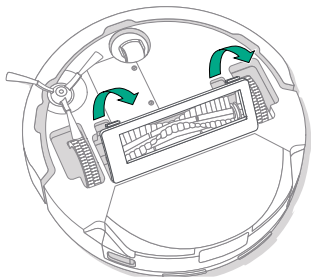

- 2 Ta bort borsten för flera typer av ytor.

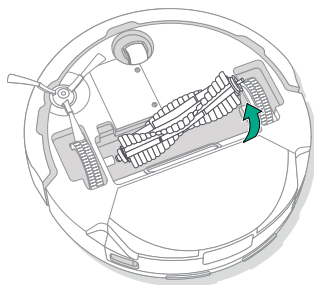

- 3 Borsta bort eventuellt hår och skräp från borsten för flera typer av ytor med rengöringsborsten.

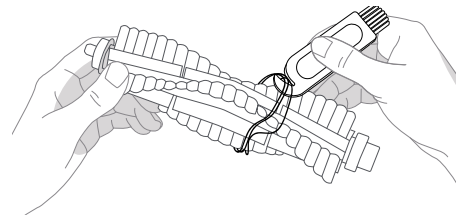

- 4 Sätt tillbaka borsten för flera typer av ytor och borstramen på roboten.

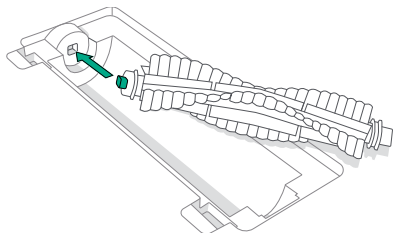

OBS! Instruktioner för hur du rengör borsten för flera typer av ytor finns på global.irobot.com.



VIKTIGT! Vi rekommenderar att huvudborsten byts ut var 6:e till 12:e månad för optimal städningseffekt.

Rengöra framaxelhjulet

Borsta bort hår och skräp från framaxelhjulet med rengöringsborsten.

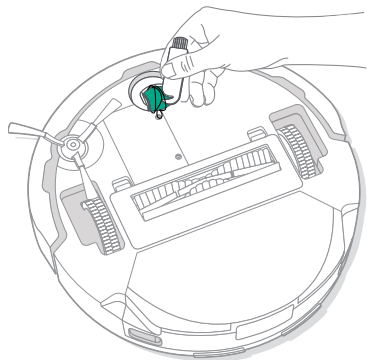

VIKTIGT! Om framhjulet blir fullt av hår och skräp kan golven skadas. Om hjulet inte snurrar fritt efter rengöring kontakta du kundtjänst.

Rengöra laddkontakter och -sensorer

Torka av laddkontakter och sensorer med en ren, torr trasa eller lätt fuktad melaminsvamp.

LADDKONTAKTER

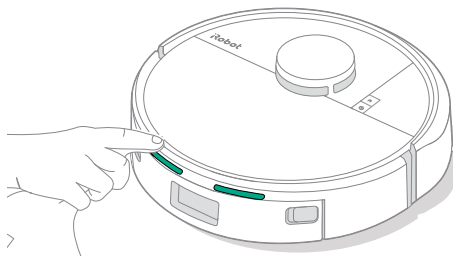

SENSORER

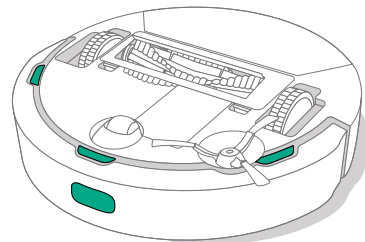

VIKTIGT! Spreja inte rengöringslösning eller vatten på sensorerna eller sensoröppningarna.

Tömma dammbehållaren

- 1 Tryck på dammbehållarspärrens för att ta bort dammbehållaren.

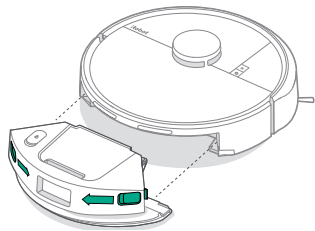

- 2 Öppna luckan för att tömma och rengöra dammbehållaren med rengöringsborsten.



- 3 Sätt tillbaka dammbehållaren i roboten.



VIKTIGT! Du får inte skölja eller blötlägga dammbehållaren.

Rengöra filtret

- 1 Ta bort dammbehållaren. Öppna dammbehållarluckan och ta bort filtret.

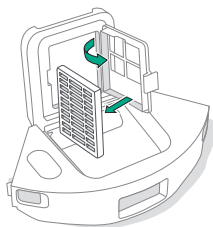

- 2 Borsta bort skräp med rengöringsborsten.

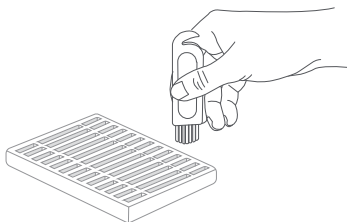

- 3 Torka av dammbehållaren med en ren, torr trasa.
- 4 Sätt tillbaka filtret. Sätt tillbaka dammbehållaren i roboten.

Rengöra golvtrasan

Handtvätta golvtrasan noggrant med kallt vatten och låt den lufttorka.

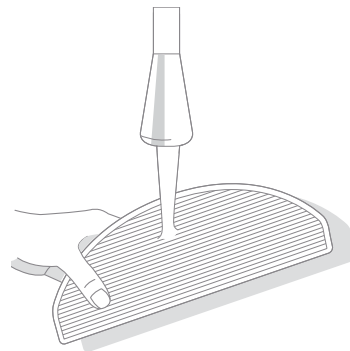

Skötsel och underhåll av din dockningsstation

För att dockningsstationen hela tiden ska prestera på topp behöver du utföra det underhåll som beskrivs på följande sidor.

Komponent	Underhållsintervall	Utbytesfrekvens*
Laddkontakter	En gång i månaden	-
Sensorer	Rengör en gång i månaden	-
IR-fönster	Rengör en gång i månaden	-
Påsar	-	Påsarna måste bytas när LED-indikatorn eller Roomba® Home-appen indikerar att det behövs
Dockningsfilter	En gång i månaden (ta bort skräp från filtret i dockningsstationen)	

* Tiden tills det är dags för byte varierar. Byt ut delar när de är synbart slitna. Kontakta iRobots kundtjänst om du tror att du behöver en reservdel.

Rengöra laddkontakterna och IR-fönstret

Kontrollera delarna för att se till att de är fria från skräp. Torka av med en ren torr trasa.

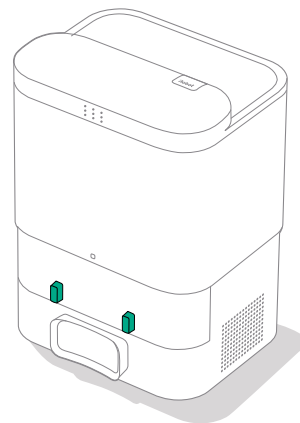

VIKTIGT! Spreja inte rengöringslösning eller vatten på sensorerna eller sensoröppningarna.

Byta påse

- 1 Öppna genom att lyfta upp behållarens lock.

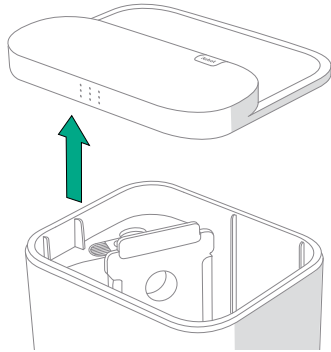

- 2 Dra plastbrickan uppåt för att avlägsna påsen från behållaren.

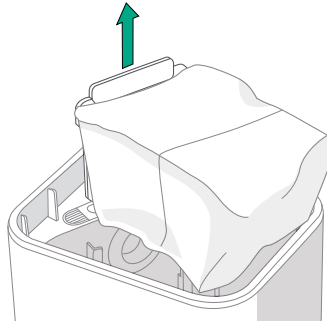

- 3 Sätt i en ny påse genom att skjuta in brickan i styrskenor. Detta förseglar påsen så att damm och skräp inte läcker ut.

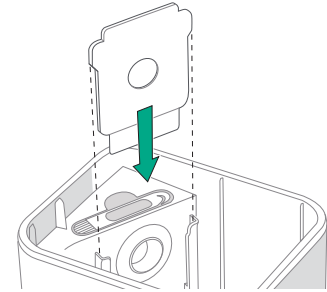

- 4 Tryck ned locket för att säkerställa att det är helt stängt.



VIKTIGT! För att roboten och dockningsstationen ska fortsätta fungera på bästa sätt måste robotens filter rengöras och bytas vid behov.

Ta bort skräp från filtret i dockningsstationen

Kontrollera om fläktskyddet är täckt med ludd eller skräp och torka rent med en ren och torr trasa.

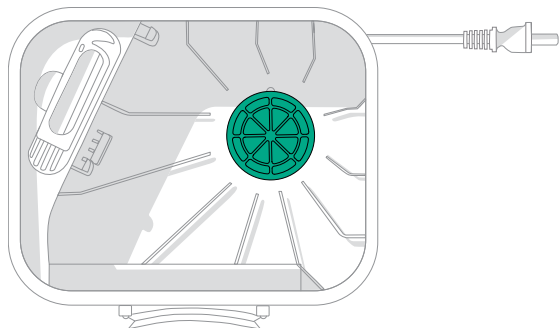



Felsökning

Felsöka roboten

Din robot varnar dig om något är fel med ett röstmeddelande eller en ljudsignal. Roomba® Home-appen ger även aviseringar om problem.

Om du är osäker på om roboten är klar eller pausad använder du appen Roomba® Home för att kontrollera robotens status.



Fabriksåterställning

För att återställa till fabriksinställningarna trycker du på  i fem sekunder och sedan (inom fem sekunder) på  +  i fem sekunder.

BATTERISÄKERHET OCH -TRANSPORT



VARNING! Litiumjonbatterier och produkter som innehåller sådana får endast transporteras enligt strikta regelverk. Om du behöver transportera produkten för underhåll, på resor eller av något annat skäl MÅSTE du följa transportanvisningarna nedan.

- Batteriet MÅSTE vara avstängt före transport.
- Stäng av batteriet genom att ta bort roboten från laddningsstationen och hålla ned knappen  i tio sekunder. Tryck in stötfångaren i tio sekunder medan du håller in -knappen. Alla indikatorer slocknar.
- Förpacka roboten omsorgsfullt före transport.

Om du behöver mer hjälp kan du besöka Roomba® Home-appen, kontakta vår kundtjänst eller besöka global.irobot.com.

Felsöka dockningsstationen

Dockningsstationen indikerar om något är fel via en LED-indikator på behållarens framsida och i Roomba® Home-appen. Om dockningsstationen inte fungerar som förväntat kan du kontrollera Roomba® Home-appen för eventuella fel.

LED-indikator	Vanligt fel	Åtgärd
Fast rött sken	Påsen är full eller saknas	Byt eller sätt i en påse om den är full eller saknas. Var noga med att påsen placeras korrekt. Om problemet kvarstår ska du se till att plocka bort allt skräp från öppningen på robotens undersida och dockningsstationen.

Den här produkten har utrustats med ett värmskydd som skyddar mot skador som orsakas av överhettning. Om skyddet aktiveras stannar motorn. Om detta inträffar drar du ur enhetens kontakt, låter den svalna i 30 minuter, tar bort eventuella hinder från rensluckan och rensslangen och sätter sedan tillbaka enhetens kontakt.



Behöver du mer hjälp? Vi finns här för att hjälpa dig.

Ladda ner Roomba® Home-appen eller gå till global.irobot.com för produktsupport eller kontakta ditt lokala supportcenter. Om du behöver ytterligare hjälp kan du ringa vår kundtjänst på +1 877 855-8593.

Öppettider för iRobots kundtjänst i USA
Måndag till fredag 09.00–21.00 EST
Lördag och söndag 09.00–18.00 EST

Information om säkerhet

Se säkerhetsguiden som medföljde roboten eller besök global.irobot.com



WC# 4857217 vA

iRobot

©2025 iRobot Corporation, 8 Crosby Drive, Bedford, MA 01730 USA. Med ensamrätt. iRobot, Roomba och Roomba Combo är registrerade varumärken som tillhör iRobot Corporation. DustCompactor är ett varumärke som tillhör iRobot Corporation. Wi-Fi och Wi-Fi-logotypen är registrerade varumärken som tillhör Wi-Fi Alliance. Apple och App Store är varumärken som tillhör Apple Inc. och är registrerade i USA och i andra länder. Google Play är ett varumärke som tillhör Google LLC.