

Roomba® 105

Vac

Combo-robot(er) + AutoEmpty™-dock

Brukerhåndbok

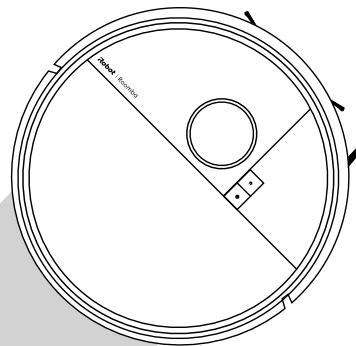

iRobot

Komme i gang

- 1 Fjern beskyttelsesfilmen fra kameraet og skumplastinnsatsene bak støtfangeren

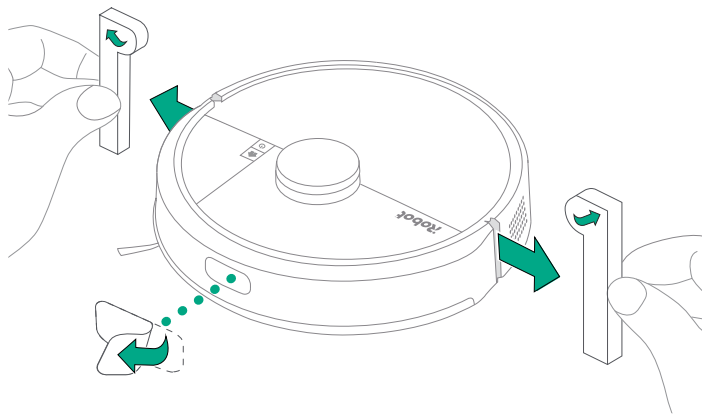

- 2 Plasser docken på en hard gulvflate.

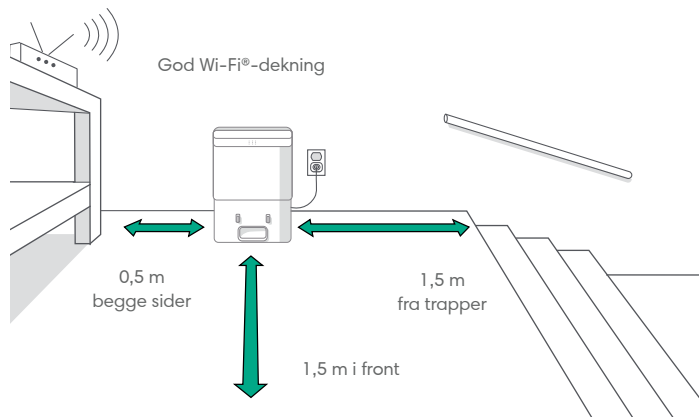

MERK: Ikke plasser den i direkte sollys. For at docking skal fungere best mulig, bør du sørge for at området rundt docken er ryddig.



ADVARSEL: For å unngå at roboten faller ned trapper må du sørge for at docken er plassert minst 1,5 meter unna trappene.

3 Koble til docken

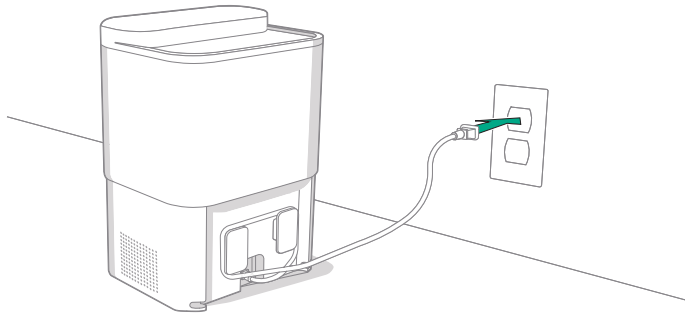

Plugg strømledningen inn i veggen. Samle ledningen slik at den ikke kommer i veien for roboten idet den kommer og går.

4 Sett inn kantfeiebørsten

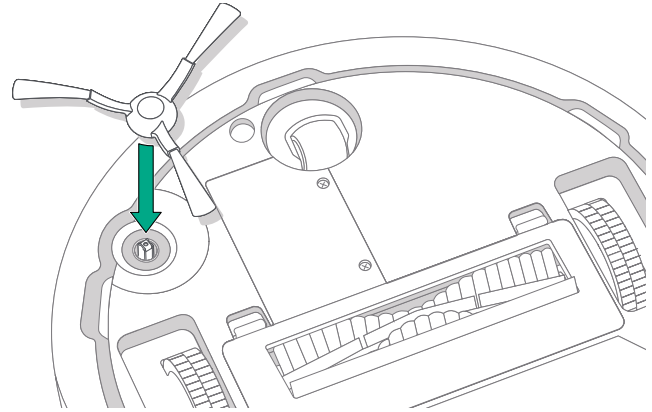

Rett inn kantfeiebørsten og trykk ned til du hører et klikk.

5 Vekk opp roboten

NO

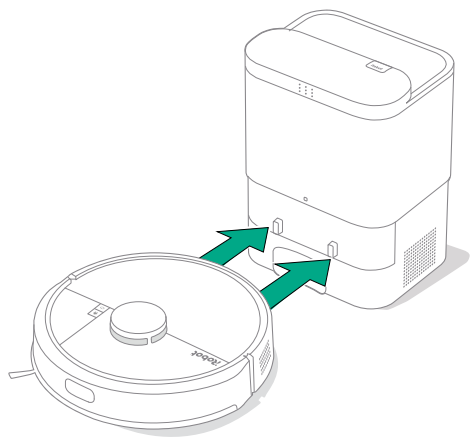

Plasser roboten foran docken, og skyv den deretter mot docken mens du retter inn metallkontaktene. Etter noen minutter vil en lyd fortelle deg at den er våken.



MERK: Roboten din leveres delvis oppladet, men vi anbefaler at du lader roboten i fire timer før du starter den første rengjøringsjobben.

For å fjerne roboten fra docken skyver du roboten mot deg og deretter løfter den.

6 Last ned Roomba® Home-appen

Skann QR-koden med kameraet på mobilenheten din eller finn Roomba® Home-appen i appbutikken din. Appen veileder deg gjennom trinnene for å sette opp roboten din. Når roboten din er satt opp i appen, kan du

- kontrollere når, hvor og hvordan du skal rengjøre
- lage automatiske rengjøringsplaner
- angi egendefinerte preferanser for rengjøring
- låse opp digitale funksjoner
- få tilgang til tips og svar på ofte stilte spørsmål



MERK:
2,4 GHz Wi-Fi må brukes.



VIKTIG: Les vedlagte sikkerhetsinformasjonsveiledning først før du bruker roboten.

Om din Roomba® 105 + AutoEmpty™-robot

Sett ovenfra

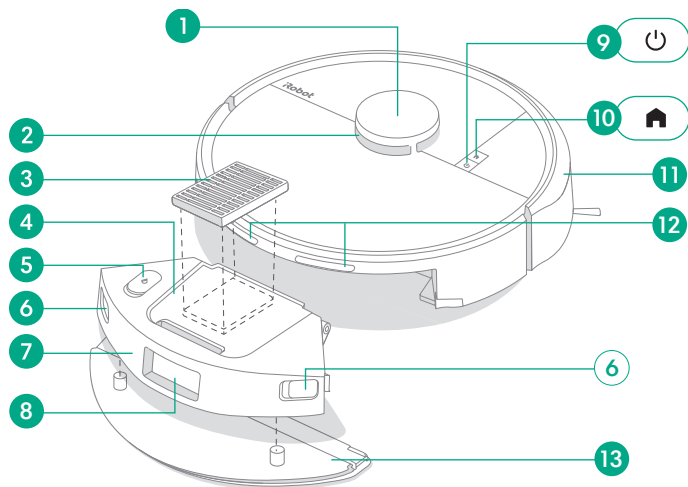

- | | |
|---|------------------------|
| 1 LiDAR-detektorstøtfanger | 7 Støvbeholder |
| 2 ClearView™ LiDAR | 8 Ruskevakueringssport |
| 3 Filter | 9 Strømknapp |
| 4 Beholderlokk | 10 Home-knapp |
| 5 Vanntanklokk
(bare Combo-modeller) | 11 Støtfanger |
| 6 Knapp for frigjøring av støvbeholder | 12 Ladekontakter |

Sett nedenfra

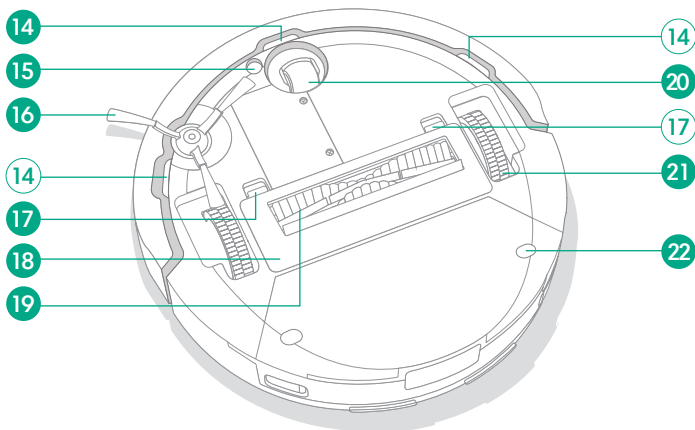

- | | |
|---|---|
| 13 Gulvklutplate
(bare Combo-modeller) | 18 Børstedeksel |
| 14 Avsatssensorer | 19 Børste for flere overflater |
| 15 Teppesensor
(bare Combo-modeller) | 20 Støttehjul |
| 16 Kantfeiebørste | 21 Hjul |
| 17 Frigivelsestapp for børstedeksel | 22 Feste for gulvklutplate
(bare Combo-modeller) |

Om AutoEmpty™ -docken

Sett forfra

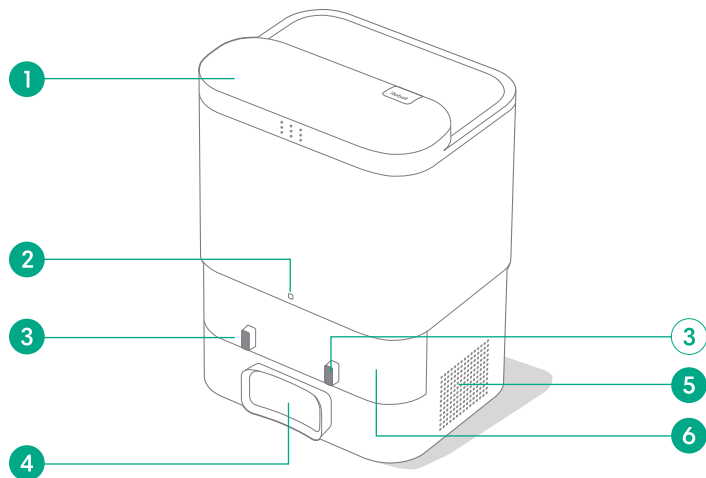

- 1 Beholderlokk
- 2 LED-indikator
- 3 Ladekontakt
- 4 Ruskevakueringssport

- 5 Avtrekksventil
- 6 IR-vindu

Sett ovenfra

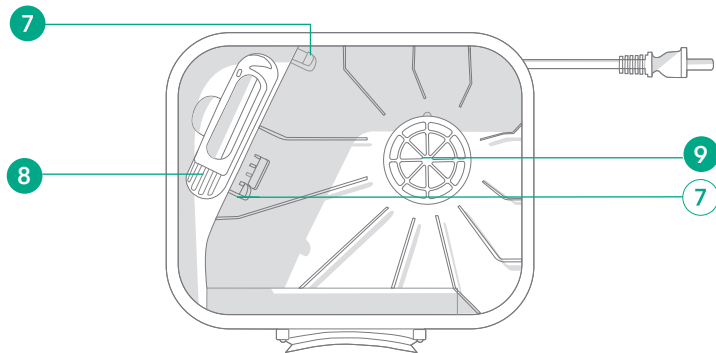

- 7 Poseføringsskiner
- 8 Tilbehør til rengjøringsbørste
- 9 Dock-filter

Lader

Indikator for strømikon

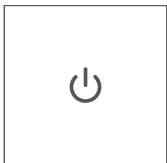

POWER-knapp

Hvit - fulladet og tilkoblet

Blinkende hvitt - gå tilbake til docken for å lade

Pulserende hvit - Lader (lavt batteri) - Hvis brukeren prøver å starte en jobb, BLINKER knappene rødt, og et lydsignal forteller brukerne at den ikke kan starte på grunn av lavt batteri.

Blinker rødt - lavt batteri / feil

LED-indikator for dock

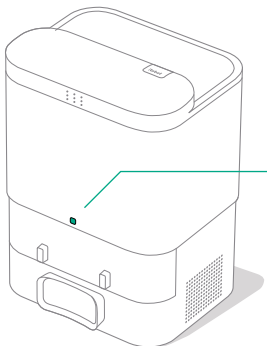

Kontinuerlig hvit: fulladet, lader

Pulserende hvit: robot på dock



Blinkende hvit: oppdatering pågår

Kontinuerlig rødt: posen er full eller ikke på plass

Lading under en rengjøringsplan

Roboten går tilbake til docken når den må lades opp. Når den er tilstrekkelig ladet, gjenopptar den rengjøringsjobben der den slapp.

Hvilemodus

Roboten bruker litt strøm når den er på docken. Du kan sette den i en ytterligere redusert strømtilstand når den ikke er i bruk, ved å holde  inne i ti sekunder. Trykk kort på -knappen for å gå ut av modusen for lavt strømforbruk.

Oppbevare roboten din

For langtidslagring må du slå av roboten ved å fjerne den fra docken og holde  inne i ti sekunder. Oppbevar på et kjølig, tørt sted.

Rengjøring

Knappekontroller

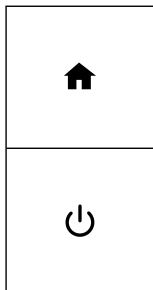

HOME-knapp: Trykk for å sende roboten hjem
Trykk når roboten går, for å sette den på pause
Trykk når roboten er satt på pause, for å docke
Trykk når dockingen skal stoppe

STRØM-knapp: Trykk for starte/pause/fortsette en jobb
Hold inne i tre sekunder for å slå på
Hold inne i ti sekunder for å slå av



MERK: Det anbefales å bruke Roomba® Home-appen for å styre rengjøringen. Mobilappen kan brukes til å planlegge rengjøring av bestemte rom, sette opp rengjøringsplaner og lage automatiseringer/tidsplaner.

Rengjøringsmønster

Roboten din vil automatisk utforske og rengjøre hjemmet ditt i ryddige rader. Ved avsluttet rengjøringsplan, eller når den må lades, returnerer den til docken for å lades.





Tips:

- Fjern overflødig rot fra gulv før rengjøring.
- Bruk roboten din ofte så gulvene dine alltid er rene.

Etter 90 minutters inaktivitet utenfor docken avslutter roboten automatisk rengjøringsjobben sin. Hvis du er usikker på om roboten er ferdig eller satt på pause, går du inn på **Roomba® Home-appen** for å sjekke statusen.

Punktrenngjøring

Trykk på -knappen to ganger for å punktrenngjøre et bestemt område. Etter at punktrenngjøringen er fullført, avslutter roboten jobben. Trykk på  for å sende den tilbake til docken.

AutoEmpty™

Roboten forsøker automatisk å tømme støvbeholderen hver gang den går tilbake til AutoEmpty-docken eller blir fysisk plassert på AutoEmpty-docken.



MERK: Roomba-roboter er generelt designet for å kunne brukes på de fleste gulvtyper. Vi anbefaler ikke å bruke moppefunksjoner på uforslede tregulv og enkelte laminat-/vinylplanker. Dette er på grunn av fare for vannskader på gulv og/eller undergulv. Hvis du vil ha mer informasjon, kan du besøke global.irobot.com.

Kun støvsuging

- 1 Tøm støvbeholderen og vanntanken (bare Combo-modeller).

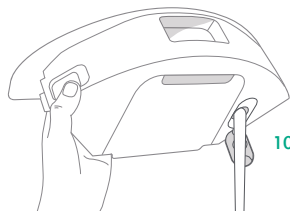

105 Combo AE

- 2 Ta av gulvklutplaten og gulvkluten (bare Combo-modeller).

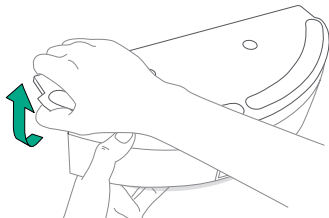

- 3 Når du skal begynne rengjøringen, plasserer du roboten på docken igjen og bruker appen eller trykker på -knappen.

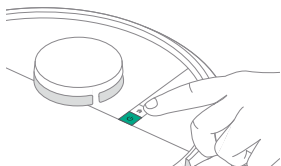

Støvsuging og mopping

(bare Combo-modeller)

Når gulvklutplaten og gulvkluten er installert, kan roboten din både støvsuge og moppe samtidig.

Når vanntank og gulvklut er installert, unngår roboten din automatisk tepper i rengjøringsmodusen for støvsuging + mopping eller kun mopping.



VIKTIG: Ikke tilsett væsker som varmt vann, vaskemiddel eller desinfeksjonsmiddel, da de kan skade roboten. Bruk bare kaldt vann eller iRobot-godkjent rengjøringsmiddel som vist på støttesiden vår på global.irobot.com.

Når du har fullført moppe- og støvsugingsjobben, må du tømme vanntanken og skifte ut gulvkluten.

- 1 Trykk på knappene for frigjøring av beholder for å fjerne støvbeholderen.

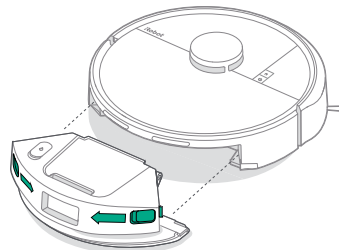

MERK: Det anbefales å rengjøre støvbeholderen minst én gang i uken. Ellers kan ytelsen til støvsugermoppen bli redusert.

2 Fjern gulvklutplaten fra beholderen.

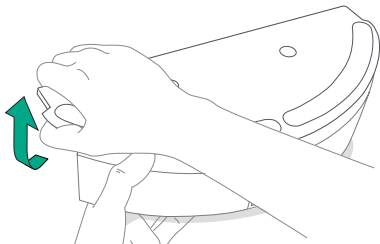

3 Fukt gulvkluten lett, og fest den til gulvklutplaten.

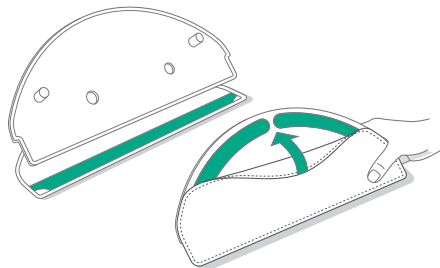

4 Monter gulvklutplaten på støvbeholderen igjen.

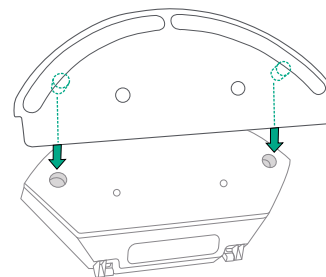

5 Fyll tanken med vann.

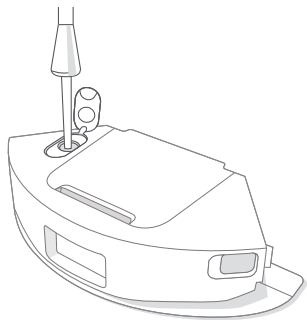

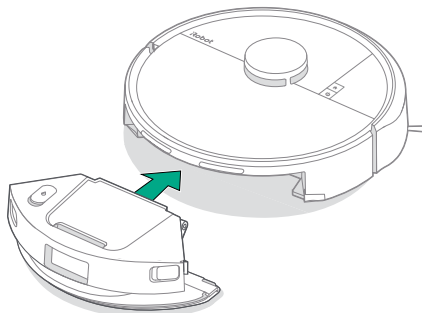

6 Sett støvbeholderen tilbake i roboten.



7 Sett roboten tilbake på docken, og bruk app- eller robotknappene for å starte rengjøringen.



MERK: Hvis roboten din trenger vann midt i en jobb, trykker du på  -knappen for å sette den på pause. Fjern beholderen og tilsett vann. Sett inn beholderen på nytt, og trykk på  -knappen igjen for å fortsette.

Stell og vedlikehold for roboten din

For å holde roboten ved optimal ytelse må du regelmessig utføre følgende grunnleggende stell og vedlikehold. Du kan også se instruksjonsvideoer om vedlikehold i Roomba® Home-appen. Hvis du merker at roboten samler opp mindre støv fra gulvet, tømmer du støvbeholderen og rengjør filteret og børstene.

Del	Vedlikeholdsfrekvens	Utskiftingsfrekvens*
Støvbeholder	Tøm beholderen ved behov	-
Vanntank (bare Combo-modeller)	Tøm etter hver jobb	-
Filter	Rengjør én gang i uken (to ganger i uken hvis du har kjæledyr)	Hver 3.-6. måned
Kantfeiebørste	Rengjør annenhver uke eller etter behov	Hver 3.-6. måned
Børste for flere overflater	Rengjør én gang i uken	Hver 6.-12. måned
Førhjul	Rengjør annenhver uke eller etter behov	-
Ladekontakter	Rengjør annenhver uke eller etter behov	-
Sensorer	Rengjør én gang i måneden eller etter behov	-
Gulvklut (bare Combo-modeller)	Rengjør etter mopping	Hver 3.-6. måned. Kast i husholdningsavfallet når den ikke lenger kan brukes
Børstedeksel	Inspiser hver sjetten måned	Skift hvis den er slitt eller skadet

* Utskiftingshyppighet kan variere. Deler skal byttes ut ved synlig slitasje. Hvis du tror du trenger en reservedel, kontakt iRobot Kundebehandling for mer informasjon.

Rengjøring av kantfeiebørsten

Trekk for å fjerne kantfeiebørsten. Fjern eventuelt hår eller smuss ved hjelp av rengjøringsbørsten, og monter deretter kantfeiebørsten igjen.

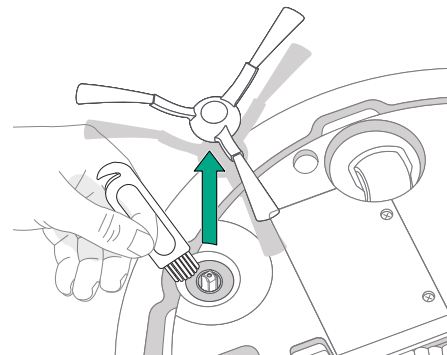

VIKTIG: Det anbefales å bytte ut kantfeiebørsten hver 3.-6. måned for å få optimal rengjøringseffekt.

Rengjøring av børsten for flere overflater

- 1** Trykk på frigivelsestappene for børstedekselet, og løft for å fjerne børstedekselet.

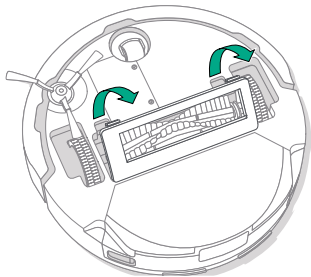

- 2** Rengjøring av børsten for flere overflater.

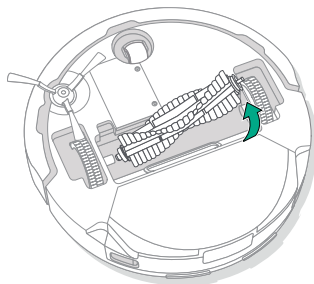

- 3** Fjern eventuelt hårmuss fra børsten for flere overflater ved hjelp av rengjøringsbørsten.

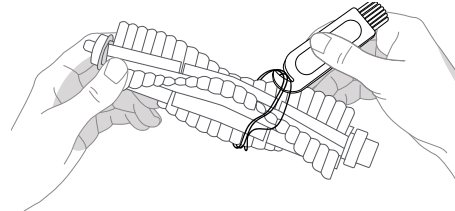

- 4** Sett børsten for flere overflater og børstedekselet på plass i roboten igjen.

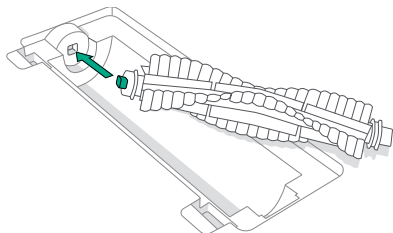

MERK: Hvis du vil ha instruksjoner om hvordan du rengjør børsten for flere overflater, kan du se global.irobot.com



VIKTIG: Det anbefales å bytte ut hovedbørsten hver 6.-12. måned for å få optimal rengjøringseffekt.

Rengjøring av forhjul

Bruk rengjøringsbørsten til å fjerne hår og smuss fra forhjulet.

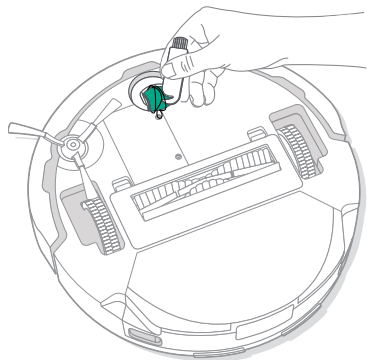

VIKTIG: Et forhjul som er fullt av hår og smuss, kan skade gulvet. Hvis hjulet ditt ikke ruller fritt etter at du har rengjort det, kontakter du Kundebehandling.

Rengjøring av ladekontaktene og sensorene

Tørk av ladekontaktene og sensorene med en ren, tørr klut eller lett fuktet melaminsvamp.

LADEKONTAKTER

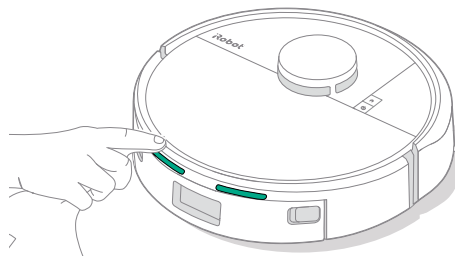

SENSORER

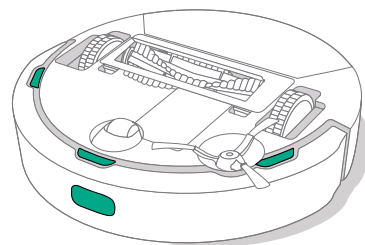

VIKTIG: Ikke spray rengjøringsmidler eller vann på sensorene eller inn i sensoråpningen.

Tømming av støvbeholderen

- 1 Trykk på knappen for frigivelse av beholder for å fjerne støvbeholderen.

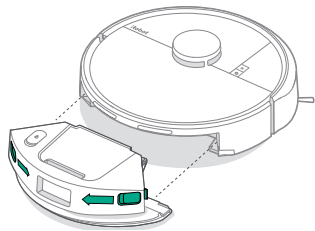

- 2 Åpne døren for å tømme og rengjøre støvbeholderen med rengjøringsbørsten.



- 3 Sett støvbeholderen tilbake i roboten.



VIKTIG: Ikke skylle eller bløtlegg beholderen.

Rengjøring av filteret

- 1 Fjern støvbeholderen. Åpne døren for støvbeholderen, og fjern filteret.

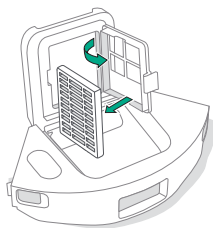

- 2 Fjern smuss med rengjøringsbørsten.

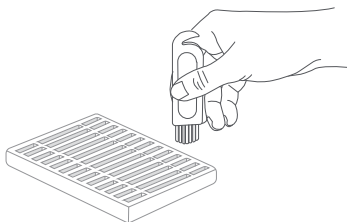

- 3 Tørk av støvbeholderen med en ren klut.
- 4 Sett inn filteret igjen. Sett støvbeholderen tilbake i roboten.

Rengjøring av gulvkluten

Vask gulvkluten grundig for hånd med kaldt vann og la den lufttørke.

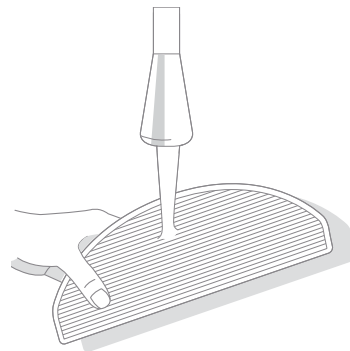

Stell og vedlikehold for docken din

For å holde docken i topp stand må du utføre vedlikeholdsprosedyrene på de neste sidene.

Del	Vedlikeholdsfrekvens	Utskiftingsfrekvens*
Ladekontakter	Én gang i måneden	-
Sensorer	Rengjør én gang i måneden	-
IR-vindu	Rengjør én gang i måneden	-
Poser	-	Posene bør skiftes ut når de er fulle – LED-indikatoren på docken og/eller Roomba® Home-appen gir beskjed om dette
Dock-filter	Én gang i måneden (fjern smuss fra dockfilteret)	

* Utskiftningshyppighet kan variere. Deler skal byttes ut ved synlig slitasje. Hvis du tror du trenger en reservedel, kontakt iRobot Kundebehandling for mer informasjon.

Rengjøring av ladekontaktene og IR-vinduet

Kontroller komponentene for å være sikker på at de er fri for smuss. Tørk med en ren, tørr klut.

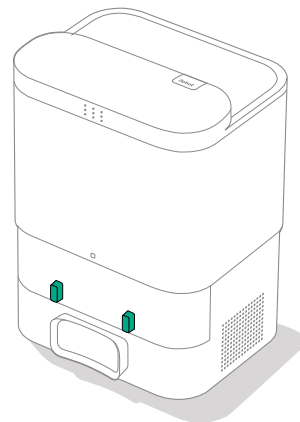

VIKTIG: Ikke spray rengjøringsmidler eller vann på sensorene eller inn i sensoråpningen.

Skifte av posen

- 1 Løft opp på beholderlokket for å åpne.

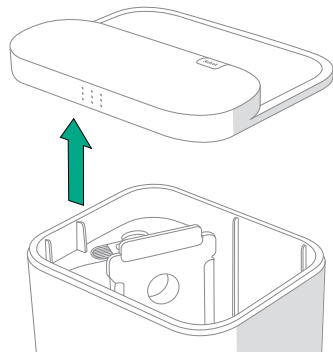

- 2 Trekk opp kortet for å fjerne posen fra beholderen.

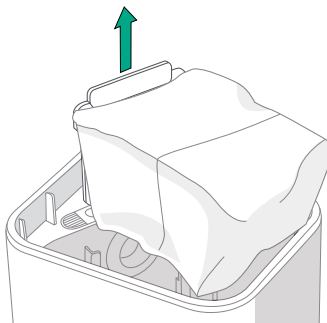

- 3 Sett inn en ny pose ved å skyve kortet inn i føringskinnene. Dette forsegler posen så skitt og smuss ikke kan slippe ut.

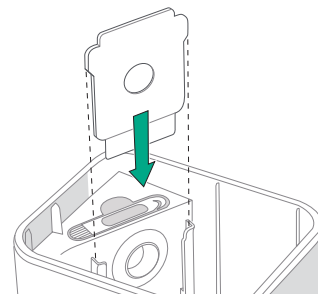

- 4 Trykk ned dekselet og sørg for at det er fullstendig lukket.



VIKTIG: For å oppnå optimal ytelse med roboten din og docken må du rengjøre og/eller bytt ut robotens filter etter behov.

Fjerne smuss fra dock-filteret

Inspiser blåsedekselet for eventuelt støv eller smuss som kan ha bygget seg opp, og tørk med en ren, tørr klut for å fjerne det.

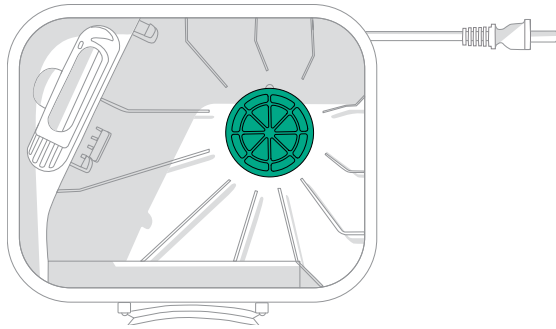

Feilsøking

Feilsøking av roboten

Roboten varsler deg hvis noe er galt med en talemelding eller et lydvarsel. Roomba® Home-appen gir også varsler med trinn for feilsøking av eventuelle problemer.

Hvis du er usikker på om roboten er ferdig eller satt på pause, kan du sjekke Roomba® Home-appen for å kontrollere statusen.



Tilbakestille til fabrikkinnstillinger

For å tilbakestille til fabrikkinnstillingen holder du  inne i fem sekunder og deretter (innen fem sekunder) holder du  +  inne i fem sekunder.

BATTERISIKKERHET OG FRAKT



ADVARSEL: Litium-ion-batterier og produkter som inneholder litium-ion-batterier, er underlagt strenge regler for transport. Hvis du må sende produktet til reparasjon, ta det med på reise eller sende det av noen annen grunn, MÅ du overholde følgende transportinstruksjoner.

- Batteriet MÅ slås av før frakt.
- Slå av batteriet ved å fjerne roboten fra docken og holde -knappen inne i ti sekunder. Trykk på støtfangeren i ti sekunder mens du holder -knappen inne. Alle indikatorer slås deretter av.
- Pakk roboten sikkert for frakt.

Hvis du trenger mer hjelp, kan du gå til Roomba® Home-appen din, kontakte Kundebehandling eller gå til global.irobot.com.

Feilsøking av docken

Docken sier fra om noe er galt. Det skjer ved hjelp av en LED-indikator på forsiden av beholderen og i Roomba® Home-appen. Hvis docken ikke fungerer som forventet, ser du etter feil i Roomba® Home-appen.

LED-indikator	Vanlige feil	Slik fikser du dem
Fast rødt	Posen er full eller mangler	Sett inn ny pose hvis den er full eller mangler. Sørg for at posen er satt inn på en trygg måte. Hvis problemet vedvarer, fjerner du eventuelt smuss fra porten på undersiden av roboten og docken.

Dette produktet er utstyrt med en varmebeskytter som skal beskytte mot skade forårsaket av overoppheting. Hvis beskytteren aktiveres, stopper motoren. Skjer dette må du koble fra enheten, la den kjøle seg ned i 30 minutter, fjerne eventuelle hindringer fra evakueringsporten og evakueringsrøret og deretter koble til enheten igjen.



Trenger du mer hjelp? Vi er her for å hjelpe deg.

Last ned Roomba® Home-appen eller gå til global.irobot.com for å få produktstøtte eller kontakte ditt lokale kundestøttesenter. Trenger du ytterligere assistanse i USA og Canada, ring kundebehandlingsteamet i USA på (877) 855-8593.

Åpningstider for iRobot Kundebehandling i USA
Mandag til fredag, kl. 09.00 — 21.00 Eastern Time
Lørdag og søndag kl. 09.00 — 18.00 Eastern Time

Sikkerhetsinformasjon

Se sikkerhetsveiledningen som fulgte med roboten, eller besøk global.irobot.com



WC# 4857313 vA

iRobot

©2025 iRobot Corporation, 8 Crosby Drive, Bedford, MA 01730 USA. Med enerett. iRobot og Roomba Combo er registrerte varemerker for iRobot Corporation. DustCompact(TM) er et varemerke for iRobot Corporation. Wi-Fi og Wi-Fi-logoen er registrerte varemerker for Wi-Fi Alliance. Apple og App Store er varemerker for Apple, Inc., registrert i USA og andre land. Google Play er et varemerke for Google LLC.