

Roomba® 205 DustCompactor™

Vac | **Combo** robot

Brugsanvisning

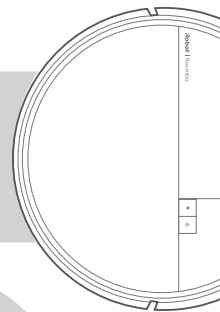

iRobot

Kom godt i gang

1 Fjern beskyttelsesfilmen fra kameraet og skumindlæggene bag støddæmperen

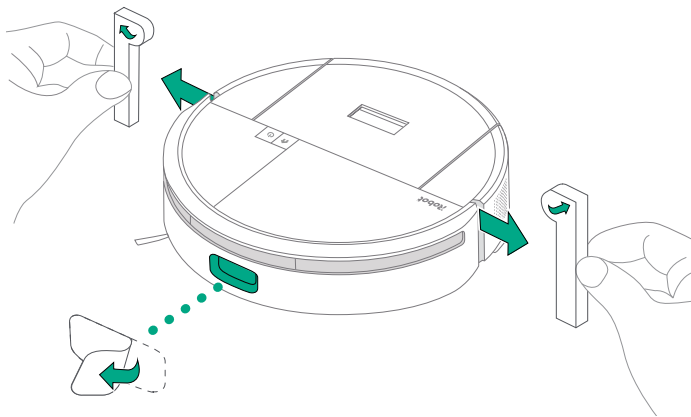

2 Placer docken på en hård gulvoverflade

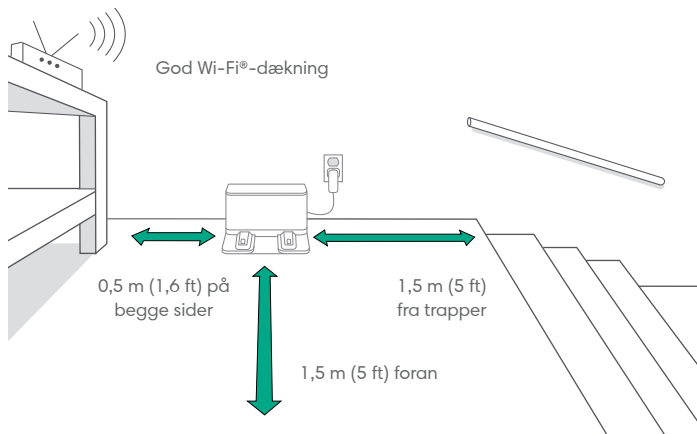

BEMÆRK: Placer den ikke i direkte sollys. Sørg for, at området omkring docken er fri for forhindringer for at forbedre docking-ydelsestilstanden.



ADVARSEL: Du kan undgå, at din robot falder ned ad trapper ved at sikre, at den placeres med minimum 1,5 meters afstand til trapper.

3 Sæt dockens stik i stikkontakten

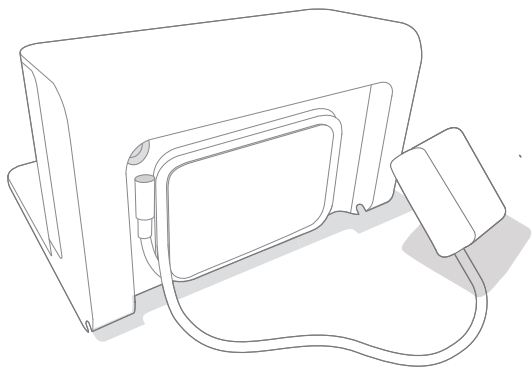

Sæt strømkablet i en stikkontakt. Vikl ledningen sammen, så den ikke kommer i vejen for robotten, når den kommer og går.

4 Installer sidebørsten

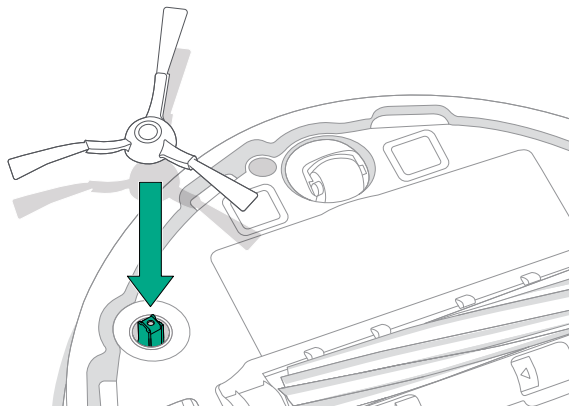

Juster sidebørsten, og hold den nede, indtil du hører et klik.

5 Væk robotten

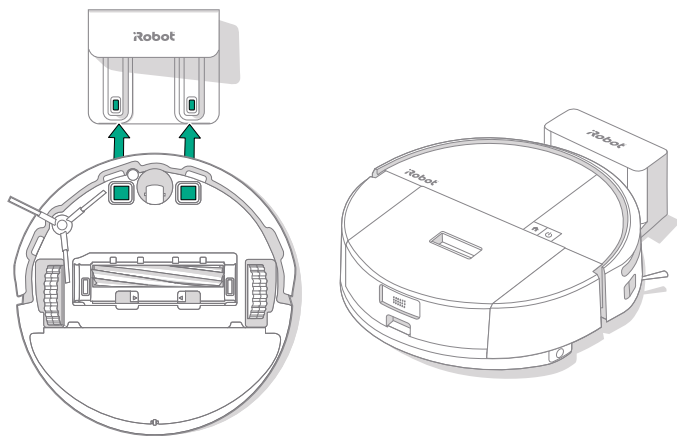

Placer robotten foran docken, og skub den derefter mod docken, så metalopladningskontakterne flugter. Efter et par minutter fortæller en lyd dig, at den er vågen.



BEMÆRK: Din robot leveres delvis opladet, men vi anbefaler, at du oplader robotten i 4 timer, inden du påbegynder den første rengøring.

6 Download Roomba® Home-appen

Scan QR-koden med kameraet på din mobile enhed, eller find Roomba® Home-appen i din app store. Appen vil guide dig gennem trinnene til opsætning af din robot. Når din robot er konfigureret i appen, kan du:

- Kontrollere, hvor, hvornår og hvordan din rengøring foregår
- Oprette automatiske rengøringsplaner
- Konfigurere tilpassede rengøringsindstillinger
- Låse op for digitale funktioner
- Få adgang til tips, tricks og svar på ofte stillede spørgsmål



VIGTIGT: Læs den vedlagte vejledning med sikkerhedsoplysninger først, før du bruger din robot.

Om din Roomba® 205 DustCompactor™ Robot

Set oppefra

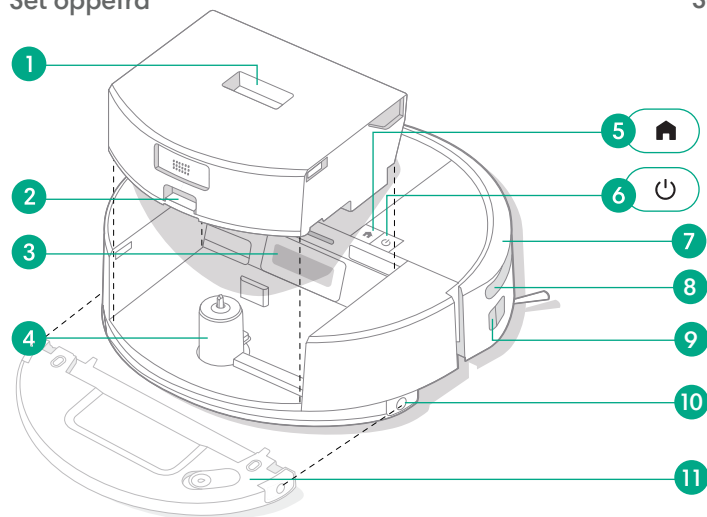

- 1 Udløserknap til støvbeholder
- 2 Udløserknap til støvbeholderlåg
- 3 Støvbeholderport
- 4 Støvkompresorarm
- 5 Startknap
- 6 Tænd/sluk-knap
- 7 Støddæmper
- 8 ClearView™ LiDAR
- 9 Infrarød sidesensor
- 10 Udløserknap til vandbeholder (kun Combo-modeller)
- 11 Vandbeholder (kun Combo-modeller)

Set nedefra

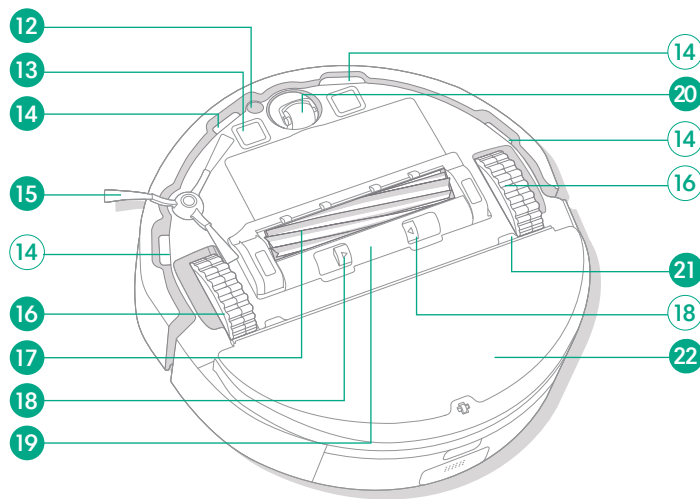

- 12 Tæppesensor (kun Combo-modeller)
- 13 Opladningskontakter
- 14 Trappesensorer
- 15 Sidebørste
- 16 Hjul
- 17 Multi-Surface børste
- 18 Udløserknap til børstedæksel
- 19 Børstedæksel
- 20 Styrehjul
- 21 Holder til rengøringskluden som tilbehør (kun Combo-modeller)
- 22 Rengøringsklud (kun Combo-modeller)

Om din Roomba® 205 DustCompactor™ Robot

DustCompactor™-støvbeholder

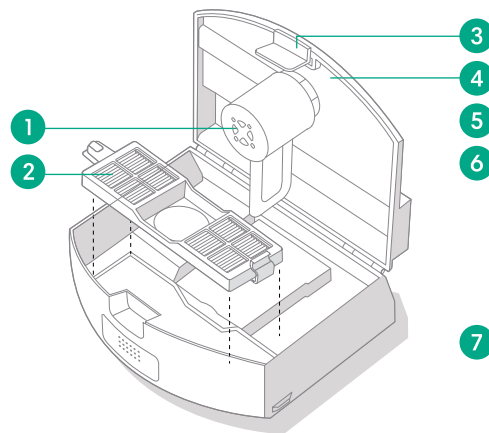

DustCompactor™-støvbeholder

- 1 Komprimeringsarm
- 2 Filter
- 3 Udløserknop til støvbeholderlåg
- 4 Støvbeholderlåg

Vandtank (kun Combo-modeller)

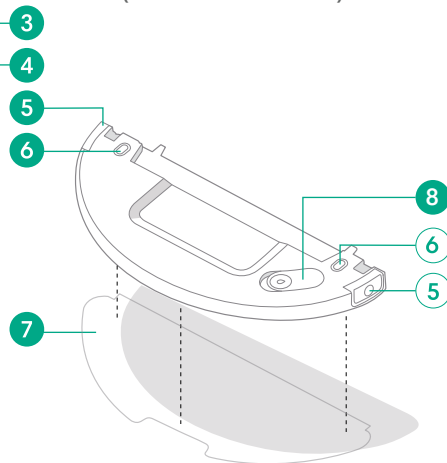

Vandtank

- 5 Udløserknop til vandbeholder
- 6 Elektrodeplader
- 7 Rengøringsklud
- 8 Låg til vandbeholder

Dock (Anbring mod en væg)

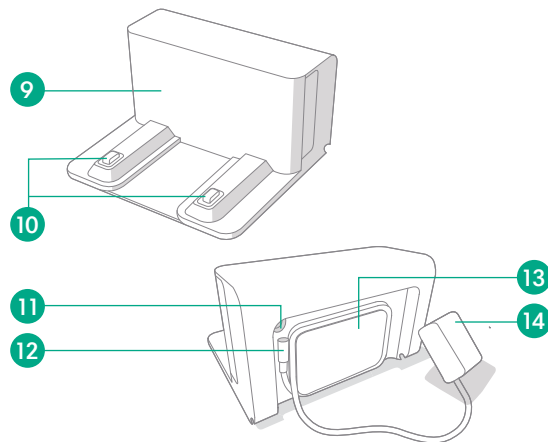

Dock

- 9 IR-vindue
- 10 Opladningskontakter
- 11 Strømport

12 Ledningsbeslag

- 13 Ledningsoprul
- 14 Stik



BEMÆRK: Vandbeholderen kan indeholde en lille mængde overskydende vand som følge af kvalitetskontrol. Dette er helt normalt.



BEMÆRK: DustCompactor™-støvbeholderen skal installeres til både tilstanden støvsugning samt tilstanden støvsugning og gulvmopning, da støvsugeren og gulvmoppen ellers ikke kan tændes.

Opladning

Lampe på tænd/sluk-ikon

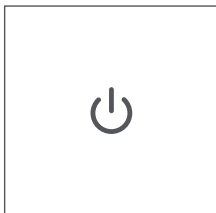

Tænd/sluk-knap

Hvid – Fuldt opladet og forbundet

Blinkende hvid – Vend tilbage til dock for at oplade

Pulserende hvid – Oplader (lavt batteriniveau)

Hvis brugeren prøver at starte en mission, vil knapperne BLINKE rødt og udløse en lydbesked, som giver brugeren besked på, at den ikke kan starte grundet lavt batteriniveau.

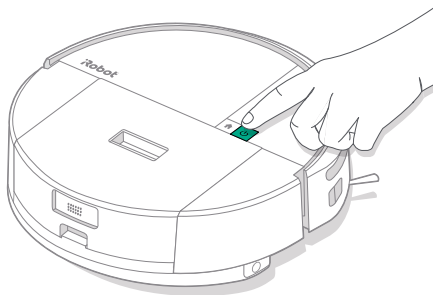

Blinkende Rød – Lavt batteriniveau/Fejl



Opladning under rengøring

Robotten vender tilbage til docken, når den har brug for opladning. Når den er tilstrækkeligt opladet, genoptager robotten rengøringen der, hvor den er kommet til.

Standbytilstand

Din robot har et beskedent strømforbrug, når den er i docken. Du kan sætte den i en mere strømbesparende tilstand, når den ikke er i brug, ved at holde  nede i 10 sekunder. Afslut den energibesparende tilstand ved kortvarigt at trykke på knappen .

Opbevaring af robotten

Ved længere opbevaring bør du slukke din robot ved at fjerne den fra docken og holde  nede i 10 sekunder. Opbevar et køligt og tørt sted.

Rengøring

Styreknapper

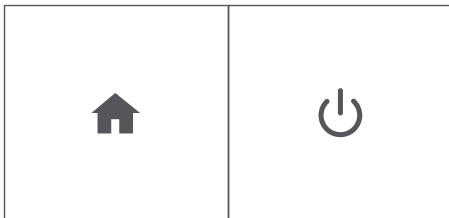

Startknap: Tryk for at sende robotten hjem

Tryk, når den er i gang, for at sætte på pause

Tryk, når den er sat på pause, for at docke

Tryk, når den dockes, for at stoppe rengøringen.

Tænd/sluk-knap: Tryk for at starte/pause/genoptage et rengøringsjob

Hold nede i 3 sekunder for at tænde

Hold nede i 10 sekunder for at slukke

Rengøringsmønster

Din robot udforsker og rengør dit hjem automatisk i lige linjer. Efter en rengøringsrutine, eller når den har brug for at lade op, vender den tilbage til docken.



Tips:

- Fjern eventuelle forhindringer fra gulvet før rengøringen.
- Anvend robotten hyppigt for at holde dine gulve rene og velplejede.

Efter 90 minutters inaktivitet væk fra docken vil din robot automatisk afslutte sin rengøring. Hvis du ikke er sikker på, om robotten er færdig eller på pause, kan du tjekke robotens status i **Roomba® Home-appen**.

Spot-rengøring

Tryk på knappen  to gange for at spotrengøre et bestemt område.

Når spot-rengøring er fuldført, afslutter din robot jobbet.

Tryk på  for at sende den tilbage til docken.



BEMÆRK: Det anbefales på det kraftigste at bruge Roomba® Home-appen til rengøringskontrol. Mobilappen kan bruges til at rengøre bestemte rum, konfigurere rengøringsrutiner og oprette automatiseringer/tidsplaner.



BEMÆRK: Roomba®-robotter er generelt designet til brug på de fleste gulvtypen til støvsugning. Vi anbefaler ikke brug af moppefunktioner på hårde gulve uden dækfarve og visse laminat-/vinylplanker på grund af potentiel vandskade på gulvbelægningen og/eller undergulvet. Du kan finde flere oplysninger på global.irobot.com.

Kun støvsugning

- 1 Hvis DustCompactor™-støvsugerens beholder er fuld, skal den tømmes, før der startes en ny rengøring.

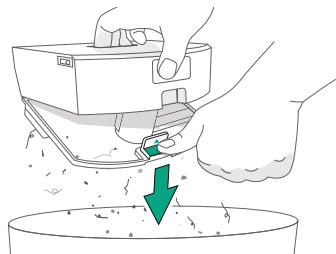

- 2 Fjern vandbeholderen og rengøringskluden ved at trykke på udløserknapperne til vandbeholder på begge sider af robotten for at glide ud.

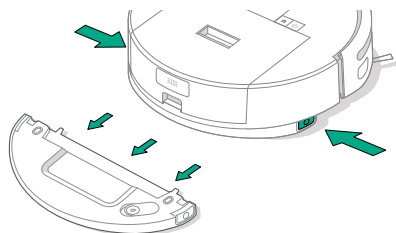

- 3 For at starte rengøringen skal du sætte robotten tilbage i docken og bruge appen eller trykke på knappen .

***** **VIGTIGT:** Regelmæssig rengøring af DustCompactor™-støvsugerens beholder kan forhindre, at der samler sig snævs. Ellers kan ydeevnen for støvsugeren og gulvmoppen blive reduceret.

Støvsugning og gulvmopning

(kun Combo-modeller)

Din robot kan både støvsuge og moppe samtidig, når vandbeholderen og rengøringskluden er monteret.

Din robot vil automatisk undgå tæpper i rengøringstilstande med støvsugning + gulvmopning eller kun gulvmopning, når vandbeholderen og rengøringskluden er monteret.

***** **VIGTIGT:** Tilsæt ikke væsker som varmt vand, rengøringsmiddel eller desinfektionsmiddel, da de kan beskadige robotten. Brug kun koldt vand eller et iRobot®-godkendt rengøringsmiddel som vist på vores supportwebsted på global.irobot.com.

Når støvsugning og gulvmopning er færdig, skal du huske at tømme vandbeholderen og udskifte rengøringskluden.

- 1 Tør rengøringskluden langs vandbeholderens åbning, og sæt kluden fast på velcro'en.

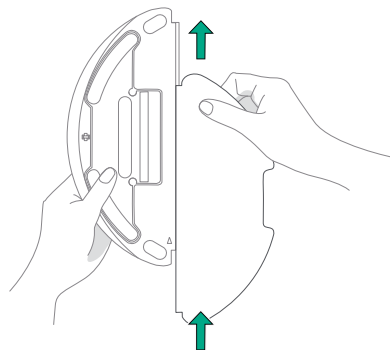

- 2 Fyld beholderen med vand ved at åbne beholderens låg, fyld beholderen med vand og sætte låget på igen.

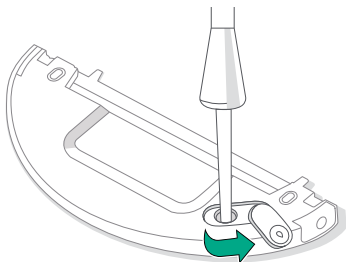



FORSIGTIG: Vandbeholderen må ikke skylles eller lægges i blød. For at undgå tæring og skader må der ikke anvendes rengøringsmidler, desinfektionsmidler, faste rengøringsmidler eller andre rengøringsmidler i vandbeholderen.

FORSIGTIG: Hæld ikke varmt vand i vandbeholderen, da det kan føre til, at beholderen bliver deform.

- 3 Geninstaller vandbeholder. Skub vandbeholderen horisontalt ind i bunden af robotten, så den klikker på plads.



BEMÆRK: Hvis robotten har brug for vand midt i et job, skal du trykke på knappen  eller trykke på PAUSE i mobilappen for at holde pause. Fjern beholderen, tilføj vand, og geninstaller beholderen. Tryk på knappen  eller på GENOPTAG i appen for at genoptage.

- 4 Sæt robotten tilbage på docken, og brug appen eller knappen  til at starte rengøringen.

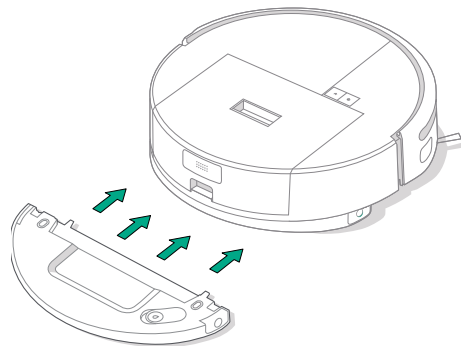

BEMÆRK: Før brug skal vandbeholderens elektrodeplader tørres af med en tør klud.

Pleje og vedligeholdelse af din robot

For at opretholde din robots optimale ydeevne skal du med jævne mellemrum udføre følgende grundlæggende pleje og vedligeholdelse. Der er flere instruktionsvideoer i Roomba® Home-appen. Hvis du bemærker, at din robot samler mindre snavs op fra gulvet, skal du tømme støvbeholderen, rense filteret og rengøre børsterne.

Del	Vedligeholdelsesfrekvens	Udskiftningsfrekvens*
DustCompactor™-støvbeholder	Tøm beholderen efter behov	-
Vandbeholder (kun Combo-modeller)	Tøm efter hver opgave	-
Filter	Rengør en gang om ugen (to gange om ugen, hvis du har kæledyr)	Hver 3.-6. måned
Sidebørste	Rengør en gang hver anden uge eller efter behov	Hver 3.-6. måned
Multi-Surface børste	Rengør en gang om ugen	Hver 6.-12. måned
Forreste styrehjul	Rengør en gang hver anden uge eller efter behov	-
Opladningskontakter	Rengør en gang hver anden uge eller efter behov	-
Sensorer	Rengør en gang om måneden eller efter behov	-
Rengøringsklud (kun Combo-modeller)	Rengør efter gulvmopning	Hver 3.-6. måned. Bortskaffes som husholdningsaffald, når den ikke længere kan bruges.
Børstedæksel	Kontrollér hver 6. måned	Erstat, hvis den er slidt eller beskadiget

* Udskiftningsfrekvensen kan variere. Delene skal udskiftes, hvis der ses synligt slid. Hvis du mener at have brug for en reservedel, skal du kontakte iRobot® Kundeservice for yderligere information.

Rengøring af sidebørsten

Træk for at fjerne sidebørsten. Fjern hår og snavs med rengøringsbørsten, og sæt derefter sidebørsten på igen.

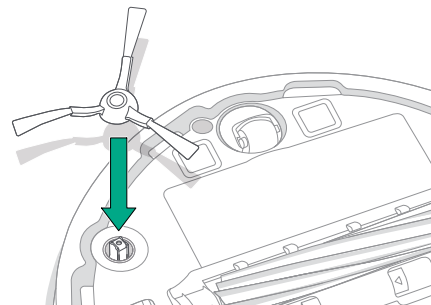

VIGTIGT: Det anbefales at udskifte sidebørsten hver 3.-6. måned for at opnå en optimal rengøring.

Rengøring af Multi-Surface børste

- 1 Tryk på udløserknapperne til børstedækslet, og løft for at fjerne børstedækslet.

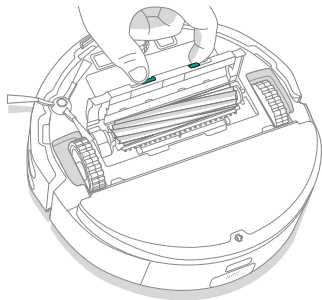

- 2 Fjern Multi-Surface børsten.

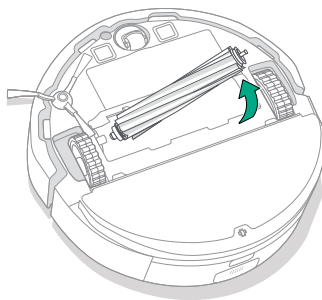

- 3 Fjern hår og snavs fra rengøringsbørsten.

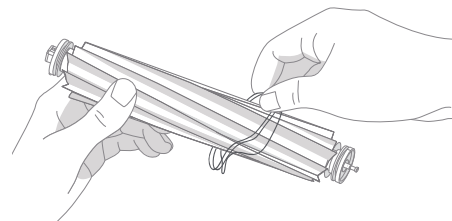

- 4 Genmonter Multi-Surface børsten og børstedækslet i robotten.

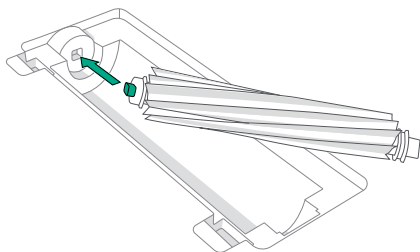

BEMÆRK: Besøg global.irobot.com for at få vejledning i at udføre en dybere rengøring af Multi-Surface børsten



VIGTIGT: Det anbefales at udskifte hovedbørsten hver 6.-12. måned for at opnå en optimal rengøring.

Renngøring af det forreste styrehjul

- 1 Træk styrehjulet op for at fjerne det.

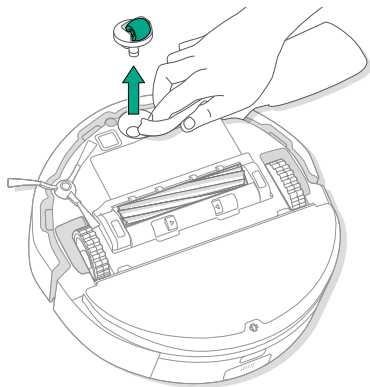

- 2 Fjern hår og snavs fra det forreste styrehjul og styrehjulets hulrum.

- 3 Geninstaller styrehjulet



VIGTIGT: Hvis et forhjul er tilstoppet af hår og snavs, kan det beskadige gulvet. Hvis hjulet ikke roterer frit, efter du har rengjort det, bedes du kontakte kundeservice.

Renngøring af opladningskontakter og sensorer

Tør opladningskontakterne og sensorerne af med en ren, tør klud eller et stykke rent, let fugtet melaminskum.

OPLADNINGSKONTAKTER

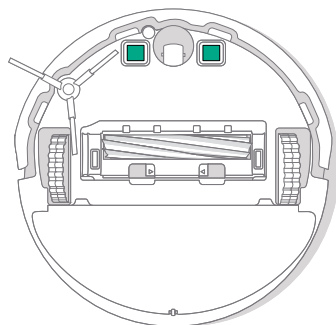

SENSORER

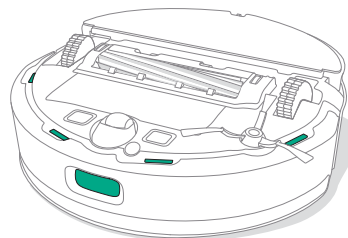

VIGTIGT: Undlad at sprøjte rengøringsmiddel eller vand direkte på sensorerne eller ind i sensoråbninger.

Tømning af DustCompactor™-støvbeholderen og rengøring af filteret

- 1** Tryk på udløserknappen til DustCompactor™-støvbeholderen for at fjerne den.

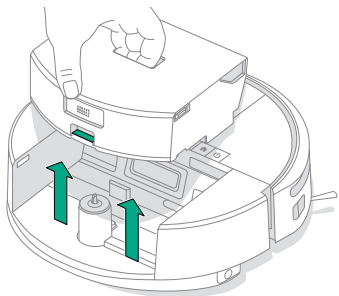

- 4** Fjern filteret ved at knibe om knappen og trække filteret ud.

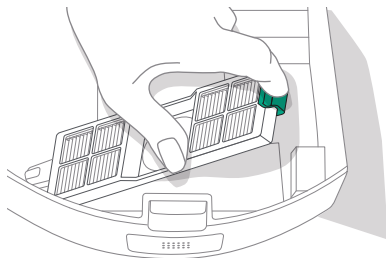

- 2** Sørg for, at beholderen står oprejst, hold den over skraldespanden, og tryk på udløserknappen for at åbne beholderen.

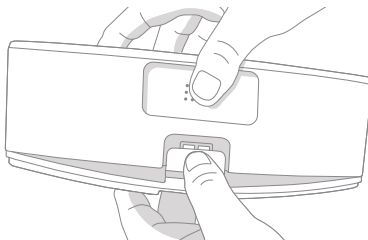

- 5** Fjern snavs ved at banke filteret mod din skraldespand.

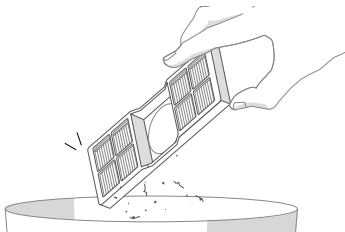

- 3** Tøm indholdet i skraldespanden.

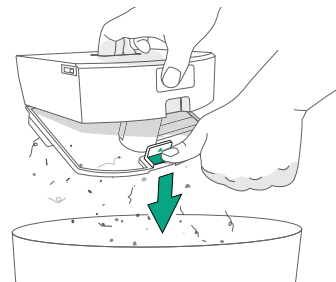

- 6** Tør støvbeholderen af med en ren klud.

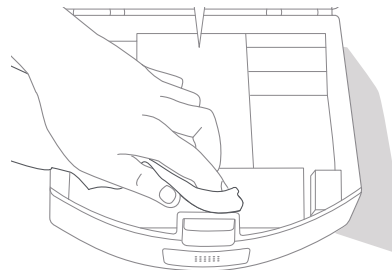

7 Sæt filteret i igen.

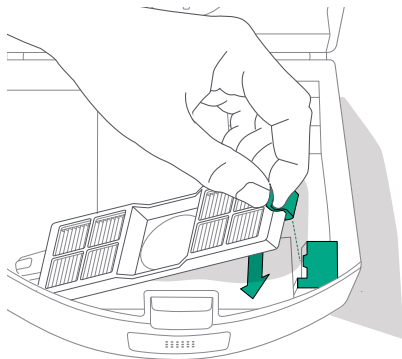

8 Luk beholderen forsvarligt ved at lukke låsen og sikre, at alle sider er lukkede

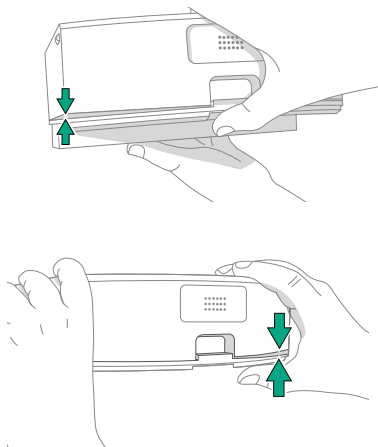

9 Sæt støvbeholderen tilbage i robotten.

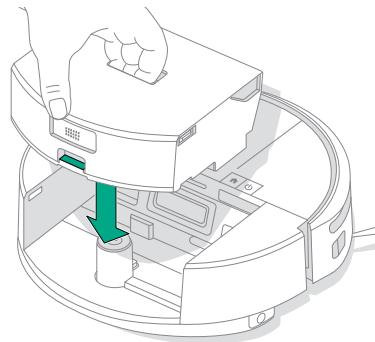

VIGTIGT: Klem alle eventuelle åbninger omkring lågets omkreds. Der kræves en korrekt lukning af beholderen for at opnå optimal drift.

Renngøring af vandbeholderen (kun Combo-modeller)

- 1 Tryk og hold nede på vandbeholderens udløserknapper, og skub dem derefter ud fra bunden af støvsugerens og gulvmoppen som vist.

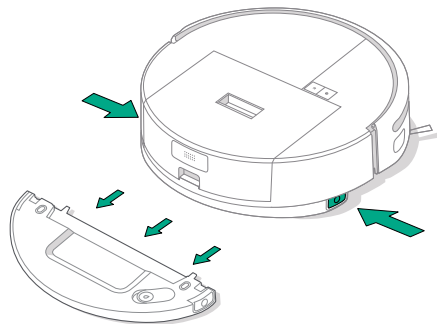

- 2 Tøm det gamle vand, og skyl med rent vand.
- 3 Tør beholderen udvendigt, inden den sættes i robotten igen

BEMÆRK: Hvis du bruger rengøringsmiddel til at rengøre beholderen, må du kun bruge opvaskemiddel, og du skal sørge for at skylle grundigt, før du bruger den sammen med robotten igen. Sæbe kan beskadige robotten under brug

BEMÆRK: Efter gulvmopning skal du straks fjerne vandbeholderen, tømme eventuelt overskydende vand samt rengøre og tørre rengøringskluden for at undgå lugt og skimmel.

Vask af rengøringskluden

Vask rengøringskluden grundigt i hånden med koldt vand, og lad den lufttørre.

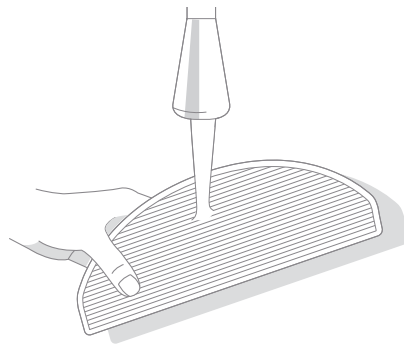

Pleje og vedligeholdelse af din dock

For at sikre, at din dock kører ved optimal ydeevne, skal du udføre procedurerne på de følgende sider.

Del	Vedligeholdelsesfrekvens	Udskiftningsfrekvens*
Opladningskontakter	Rengør en gang om måneden	-
IR-vindue	Rengør en gang om måneden	-

* Udskiftningsfrekvensen kan variere. Delene skal udskiftes, hvis der ses synligt slid. Hvis du mener at have brug for en reservedel, skal du kontakte iRobot® Kundeservice for yderligere information.

Rengøring af opladningskontakter og IR-vindue

Efterse komponenterne for at sikre, at de er fri for snavs. Tør af med en ren, tør klud.

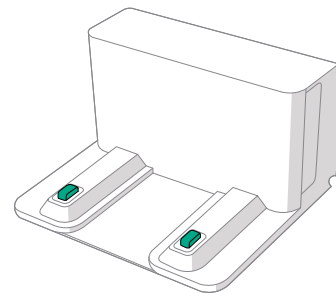

VIGTIGT: Undlad at sprøjte rengøringsmiddel eller vand direkte på sensorerne eller ind i sensoråbninger.

Fejlfinding

Fejlfinding af din robot

Din robot advarer dig, hvis der er noget galt med en stemmebesked eller en lydalarm. Roomba® Home-appen sender også meddelelser med trin til at finde løsninger på eventuelle problemer.

Hvis du ikke er sikker på, om robotten er færdig eller på pause, kan du tjekke robotens status i Roomba® Home-appen.



Fabriksindstilling

Tryk på  i 5 sekunder for at nulstille til fabriksindstillingen, og tryk derefter på  +  i 5 sekunder (inden for 5 sekunder).

BATTERISIKKERHED OG TRANSPORT



ADVARSEL: Litiumionbatterier og produkter, der indeholder litiumionbatterier, er underlagt strenge transportregler. Hvis du har behov for at sende dette produkt på grund af serviceeftersyn, rejse eller af andre årsager, SKAL du følge nedenstående forsendelsesinstrukser.

- Batteriet SKAL slukkes inden forsendelse.
- Sluk batteriet ved at fjerne robotten fra docken og holde knappen  nede i 10 sekunder. Tryk støddæmperen ind i 10 sekunder, mens knappen  holdes nede. Alle indikatorerne slukkes derefter.
- Emballér robotten sikkert inden transport.

Hvis du har behov for mere hjælp, kan du gå til din Roomba® Home-app, kontakte vores kundeservice eller besøge global.irobot.com.

Fejlfinding på din dock

Hvis docken ikke fungerer som forventet, kan du kontrollere Roomba® Home-appen for fejl.



Har du brug for mere hjælp? Vi er her for at hjælpe.

Download Roomba® Home-appen eller besøg global.irobot.com for at få hjælp til dit produkt eller for at kontakte dit lokale supportcenter. Hvis du har behov for mere hjælp i USA og Canada, kan du ringe til vores kundeservice i USA på (877) 855-8593.

Åbningstider hos iRobot® Kundeservice i USA

Mandag til fredag, kl. 9.00-21.00 lokal tid

Lørdag og søndag, kl. 9.00-18.00 lokal tid

Sikkerhedsoplysninger

Se sikkerhedsvejledningen, der fulgte med din robot, eller besøg global.irobot.com



WC# 4857209 vA

iRobot

©2025 iRobot Corporation, 8 Crosby Drive, Bedford, MA 01730 USA. Alle rettigheder forbeholdes.
iRobot, Roomba, DustCompactor og Roomba Combo er registrerede varemærker tilhørende iRobot Corporation. Wi-Fi og Wi-Fi-logoet er registrerede varemærker tilhørende Wi-Fi Alliance.
Apple og App Store er varemærker tilhørende Apple, Inc., som er registreret i USA og i andre lande.
Google Play er et varemærke tilhørende Google LLC.