

GB/DE  
FR/ES/DK

MEMBANTU®

COCO MATTRESS GUIDE  
GEBRAUCHSANLEITUNG  
FÜR COCO-MATRATZE  
MANUEL D'UTILISATION DU  
**SUSPENSION POUR PLAFOND**  
MANUAL PARA LA  
**SUSPENSIÓN DEL TECH**  
MANUAL TIL AFSTIVNINGSMADRAS



Please read the manual online for further information. Scan the QR code or visit [membantustore.com](http://membantustore.com)

**IMPORTANT! READ CAREFULLY AND  
KEEP FOR FUTURE REFERENCE.**

**WICHTIG! BITTE SORGFÄLTIG LESEN  
UND FÜR SPÄTERES NACHLESEN  
UNBEDINGT AUFBEWAHREN.**

**IMPORTANT! À LIRE  
ATTENTIVEMENTET À CONSERVER  
POUR RÉFÉRENCE ULTÉRIEURE.**

**IMPORTANTE! LEER  
ATENTAMENTE Y CONSERVAR PARA  
FUTURAS REFERENCIAS.**

**VIGTIGT! LÆS OMHYGGELIGT OG  
GEM TIL FREMTIDIG BRUG.**

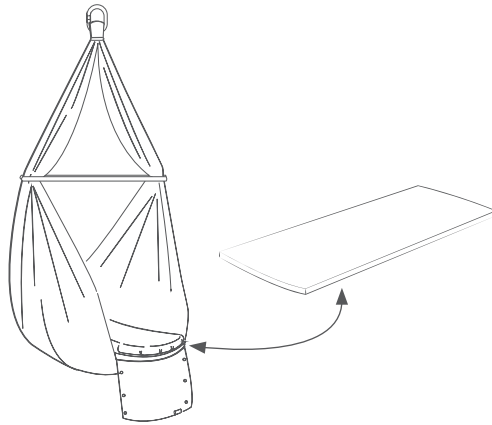

EN

The Coco mattress Stiffener can be placed under the primary mattress of the Baby Hammock to provide more space for your baby and better neck movement possibilities for your baby.

We recommend using the reinforcement mattress from around 3 months of age or when your baby can hold their head up on their own. If your baby tends to spit up a lot, the reinforcement mattress can be introduced earlier. We advise keeping an eye on your baby when using the Baby Hammock.

DE

Die Verstärkungsmatratze kann unter die primäre Matratze der Federwiege gelegt werden, um mehr Platz für Ihr Baby zu schaffen und eine bessere Bewegungsmöglichkeit für den Nacken Ihres Babys zu gewährleisten.

Wir empfehlen, die Verstärkungsmatratze ab einem Alter von etwa 3 Monaten oder wenn Ihr Baby seinen Kopf alleine halten kann, zu verwenden. Wenn Ihr Baby dazu neigt, viel zu spucken, kann die Verstärkungsmatratze früher eingeführt werden. Wir empfehlen, Ihr Baby im Auge zu behalten, wenn die Wiege verwendet wird.

FR

ce à votre bébé et une meilleure mobilité du cou de votre bébé.

Nous recommandons d'utiliser le matelas de renfort à partir d'environ 3 mois, ou lorsque votre bébé peut tenir sa tête seul. Si votre bébé a tendance à régurgiter beaucoup, le matelas de renfort peut être introduit plus tôt. Nous vous conseillons de garder un œil sur votre bébé lorsque le berceau est utilisé.

ES

El colchón de refuerzo se puede colocar debajo del colchón principal de la cuna para proporcionar más espacio para tu bebé y una mejor movilidad para el cuello de tu bebé.

Recomendamos usar el colchón de refuerzo a partir de los 3 meses de edad o cuando tu bebé pueda sostener su cabeza por sí mismo. Si tu bebé tiende a regurgitar mucho, el colchón de refuerzo se puede introducir antes. Recomendamos estar atento a tu bebé cuando se utilice la cuna.

DK

Afstivningsmadrassen er lavet af kokosfibre omsluttet af økologisk bomuld. Den skal placeres under slyngevuggens primære madras for at give mere plads i vuggen til din baby samt og giver dermed bedre bevægelsesmulighed for din babys nakke.

Vi anbefaler afstivningsmadrassen fra omkring 3 måneder, eller når din baby selv kan holde sit hoved. Har din baby tendens til at gylpe meget, kan afstivningsmadrassen introduceres tidligere. Vi anbefaler man holde øje med sin baby, når slyngevuggen anvendes.

Madrassen kan tørres af med en let fugtet klud. Luft gerne madrassen hver 14. dags i tørt vejr.

## **Coco Mattress Stiffener**

MANUFACTURER | **MEMBANTU ApS**

Smedevangen 4 | 3540 Lyngby | Denmark | CVR DK39332140

[www.membantustore.com](http://www.membantustore.com) • [info@membantustore.com](mailto:info@membantustore.com)