

# 4K

Brugsanvisning DK:2-18  
Bruksanvisning NO:19-32  
Bruksanvisning SE:33-47  
Käyttöohjeet FI:48-63





ADVARSLER.....	4
MONTERING.....	7
DIGITAL TOUCH DISPLAY .....	14
FEJLFINDING .....	16
RENGØRING OG VEDLIGEHOLD.....	16
REKLAMATIONSRET OG SERVICE.....	18

## Tillykke med købet af dit nye produkt!

Læs denne brugsanvisning grundigt, så du er sikker på at få mest muligt ud af din 4K.

Se også vores hjemmeside for tips og ideer – og brug et øjeblik på at downloade vores gratis app, som er fyldt med smagfulde opskrifter samt brugsvejledninger.



[Everdurebyheston.com.au](http://Everdurebyheston.com.au)



Scan her for at komme i gang

## Advarsler



**BETJEN IKKE** DETTE APPARAT, FØR DU HAR LÆST BRUGSANVISNINGEN

**PLACER IKKE** GENSTANDE PÅ ELLER OP AD DETTE APPARAT

**OPBEVAR IKKE** KEMIKALIER, BRÆNDBARE MATERIALER ELLER SPRAYDÅSER NÆR DETTE APPARAT

**BRUG IKKE** DETTE APPARAT INDENDØRS

**TÆND IKKE** APPARATET, NÅR LÅGET ER LUKKET



### VIGTIGE SIKKERHEDSINSTRUKTIONER

\_ Fyld ikke mere end 1 kg fast brændsel i apparatet. For meget brændsel i brændkammeret kan ødelægge maden / eller forårsage produktskade.

\_ Denne kulgrill er UDELUKKENDE BEREGNET TIL UDENDØRS BRUG. Dette apparat må IKKE anvendes indendørs.

\_ Læs disse instruktioner inden brug af apparatet for din egen sikkerhed og for korrekt og optimal anvendelse af produktet.

\_ Under visse omstændigheder kan elektriske apparater udgøre personfare. Afbryd strømmen til apparatet inden rengøring eller vedligeholdelse. Når apparatet ikke er i brug, skal strømforsyningen afbrydes, og kablet skal trækkes helt ind.

\_ Dette apparat må kun bruges af børn fra 8 år og opefter samt personer med nedsatte fysiske, sensoriske eller mentale evner eller manglende erfaring og viden, hvis de holdes under opsyn og instrueres i brugen af apparater af en ansvarlig voksen, så de forstår de tilknyttede risici. Børn må ikke lege med apparatet. Rengøring og vedligeholdelse må ikke foretages af børn, medmindre de er under opsyn.

\_ Børn eller kæledyr bør ikke være i nærheden af apparatet under drift, optænding eller nedkøling. Sørg for at børn og dyr holdes på afstand af grillen, når den er i brug. ADVARSEL! Hold børn og kæledyr på afstand af apparatet.

\_ Sørg for, at alle elektriske forbindelser er sikre, tørre og beskyttede mod fugt, før du betjener dette apparat. Afbryd ikke strømforsyningen med våde hænder. Træk aldrig i ledningen, men i selve stikket. Hiv ikke for hårdt i stikket.

\_ Hvis strømkablet er beskadiget, skal det udskiftes af en autoriseret tekniker for at undgå person- og produktskade. Garantien dækker ikke, hvis strømkablet udskiftes af en uautoriseret person.

\_ Rul altid strømkablet helt ud, når apparatet er i brug (hvis ledningen er helt eller delvist rullet sammen indeni apparatet, kan den overophede og beskadiges). Undgå at bøje eller belaste ledningen, når den trækkes ud. Hvis brugen af en forlængerledning ikke kan undgås, brug da altid en af god kvalitet (lav modstand), der er egnet til det miljø, hvor tilberedningen finder sted, og brug den kortest mulige længde, for at reducere ethvert effekttab.

\_ Brug ikke dette apparat med en programmeringsenhed, timer eller nogen anden enhed, der tænder apparatet automatisk, da dette indebærer en brandrisiko, hvis apparatet dækkes til eller placeres forkert.

\_ Da kul kan gløde i meget lang tid efter brug, skal asken efter madlavning fjernes med forsigtighed. Det anbefales at bruge en brandsikker beholder (af metal eller keramik) til at opsamle asken, før den overhældes med vand og bortskaffes korrekt.

Denne grill er beregnet til at stå på metal fod med 4 ben. Sørg for, at underlaget er jævnt og stærkt, når grillen står placeret på metal fod. Hvis grillen placeres direkte på underlaget uden metal fod, skal det sikres, at underlaget tåler en temperatur på 80 °C over den omgivende temperatur.

### **\_Cool-to-touch\* erklæring**

Denne 4K er bygget med sikkerhed in mente. Isoleringsmaterialet og konstruktionen af de dobbelte vægge reducerer drastisk, at strålevarmen når igennem til grillens yderside – **op til en maksimum ovntemperatur på 220 °C med låget lukket i højst 2 timer.**



Låget og området omkring topventileringen er VARME (ikke cool-to-touch) – udvis ekstrem forsigtighed, når du håndterer apparatet i længere tid. Vi anbefaler altid brugen af varmebeskyttende grillhandsker, når du laver mad på din 4K-grill.

\*Maks. temperatur for berøringsflader eksklusive låg og topventileringsområde er 60 °C over den omgivende temperatur.

\_ Hold altid brændbare materialer, fx nylonbeklædning, på afstand af grillen, når den er i brug.

\_ Brug ikke dette apparat til andre formål end det tilsigtede, som er beskrevet i denne brugsanvisning. I tilfælde af fedtbrand, skal fødevarerne fjernes (om muligt), og ilden skal brænde ud af sig selv. Det meste fedt vil hurtigt brænde ud, når det rammer trækullene, men regelmæssig rengøring efter brug vil reducere ophobning af brændbare fedt- og madrester, som kan medføre fedtbrand.

**Fedtbrande kan forebygges ved omhyggeligt at rengøre varmeskjoldet og indsatsen omkring det elektriske varmelegeme og det indvendige kabinet. Lad ikke aske ophobe sig inde i kabinettet – rengør efter hver brug.**

\_ Hold grillen beskyttet mod stærk vind, hvor det er muligt. Da tilberedning med trækul kan variere i tid og intensitet, anbefales det, at grillen ikke efterlades uden opsyn i mere end 5 minutter ad gangen under tilberedning.

\_ Dette apparat må ikke monteres eller bruges i køretøjer eller andre transportmidler (båd, trailer, m.v.).

\_ Opbevar eller brug ikke dette apparat i saltholdige omgivelser (tæt på havet) eller i områder med ætsende dampe eller væsker (fx fra en swimmingpool), da disse kemikalier kan forårsage, at apparatets materialer nedbrydes (dækkes ikke af garantien). Rengøring med jævne mellemrum og afdækning med et Everdure by Heston Blumenthal-cover kan hjælpe til at reducere dette.

\_ ADVARSEL! Tilgængelige dele bliver varme i brug – udvis forsigtighed, når du håndterer apparatet.

\_ Afbrænding af trækul og andet fast brændsel producerer den giftige gasart kullite, som kan være dødbringende! Brug derfor aldrig dette apparat indendørs og stil det først væk, når det er helt afkølet.

\_ Undgå at anvende fast brændsel, som er imprægneret med brandfremmende materialer, eller at påfylde tændvæske eller andre brandfremmende materialer og væsker. Dette apparat er kun designet til elektrisk tænding af fast brændsel. ADVARSEL! Brug af brandfremmende materialer kan forårsage alvorlig person- og/eller produktskade.

\_ ADVARSEL! Brug ikke sprit, benzin eller optændingsblokke til optænding eller genantændelse!

\_ Den elektriske tænding er indstillet til 7 minutter. Når den er i gang, opvarmes og antændes trækullene ovenover den. Når timeren er færdig, må den ikke startes igen, da varmen fra varmelegemet vil forstyrre trækullenes naturlige foraskning. Hvis ovnen når en temperatur på 300 °C, slukkes varmelegemet automatisk for at undgå overophedning.

\_ Ovnen er beregnet til at bruge kul ved madlavning. Varmeproduktion og tidsforbrug kan variere meget alt afhængig af typen af brændsel samt vejforholdene.

\_ Lad altid det faste brændsel brænde naturligt ud efter tilberedning. Brug ikke væsker eller andet til at slukke trækullene med, mens de stadig ligger i grillen. Flyt ikke apparatet, mens kullene stadig brænder, da varm aske, kulpartikler, uforbrændt brændsel samt varmt fedt og olie fra tilberedningen kan spildes. Brug ikke lavasten eller nogen form for ikke-brændbare produkter i brændkammeret. Det anbefales at bruge naturlige, faste trækul.

\_ Fast brændsel varierer meget i brændetid, varmeproduktion, størrelse og forbrænding. Vær altid opmærksom på dine omgivelser og potentielle brandfare, som forårsages af gnister eller stænk med brændsel. Smid aldrig fast brændsel eller varm aske i områder, hvor de kan blive tråds på eller udgøre en brandfare. Smid aldrig uforbrændt fast brændsel eller aske ud, før det er helt slukket. Grillen skal opstilles på et sikkert, vandret underlag inden brug. Vi anbefaler at bruge 100 % naturlige, faste trækul i denne grill.

\_ Forhør dig altid hos de lokale myndigheder mht. lokale brandsikkerhedsrestriktioner ved udendørs tilberedning, inden du bruger dette produkt.

\_ Sørg for, at grillen ikke står i nærheden af brændbare materialer. Lav ikke mad under bygningsudhæng eller træer med lavthængende grene. Bemærk, at fast brændsel producerer varierende mængder røg. Grillen skal opstilles under hensyntagen til disse faktorer.

\_ Vi anbefaler, at du løbende vedligeholder din grill og holder den i god stand. Følg anvisningerne for rengøring- og vedligeholdelse i denne brugsvejledning. Overholdes instruktionerne ikke, ugyldiggøres garantien.

Behold disse instruktioner, købebevis samt andre vigtige dokumenter omhandlende dette produkt som reference i fremtiden. Grundet fortsat produktudvikling forbeholder Everdure by Heston Blumenthal sig retten til uden videre at ændre specifikationer eller udseende på produktet uden oplysning herom.



Tilslutning:

220V – 240V - 50-60Hz

Output 1450 W

Længde (mm) 700

Vidde (mm) 550

Højde (mm) 1150 (på metalfod)

## Montering

### EMBALLAGE

Fjern al emballage og tag grillen ud af emballagen.











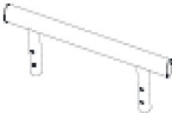







Fjern al karton og emballage indeni grillen.

Produktet skal bringes til miljømæssig sikker genanvendelse i henhold til gældende lokale love og regler.



**ADVARSEL: Skal samles af 2 personer**

### DELE

01. Grillen x 1 stk. 	02. Håndtag til låg x 1 stk. 	03. skrue til håndtag x 4 	04. Unbrakonøgle x 1 
05. Metafod x 1 	06. Kulspand x 1 	07. Kulrist x 1 	08. Varmelegemebeslag x 2 
09. Varmeskjold x 1 	10. Håndtag til kulspand x 1 	11. Vandbeholder x 1 	12. Grillriste i støbejern x 2 
13. Høje grillriste x 2 	14. Pizzasten x 1 	15. Spydholder x 1 	16. Stegetermometer til kød x 4 
17. Ben x 4 	18. Bolt (sekskantet) M6 12 mm x 16 	19. Kuitang x 1 	20. Tang (til håndtering af grillriste) x 1 

**Trin 1**

Vend benstøtten på hovedet (05) og fastgør benene til benstøtten – brug boltene (18).

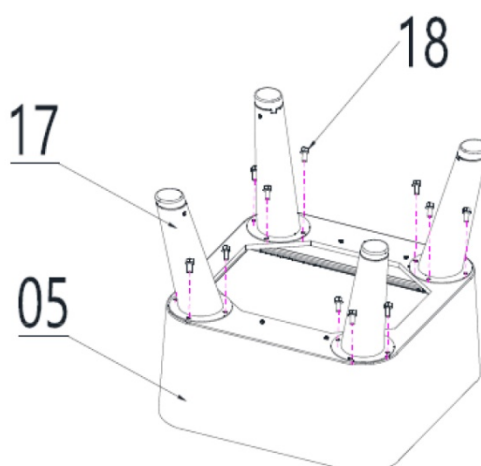

**Trin 2**

Åbn skuffen i benstøtten og stil skydelåsen på 'unlocked' (ulåst).

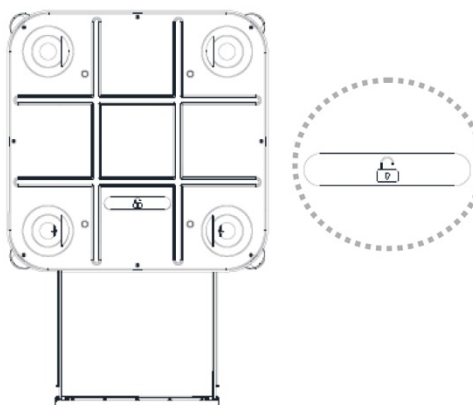

**Trin 3**

Placer håndtaget (02) i position på grillens låg. Brug unbrakonøglen (04) til at stramme de fire skruer (03).

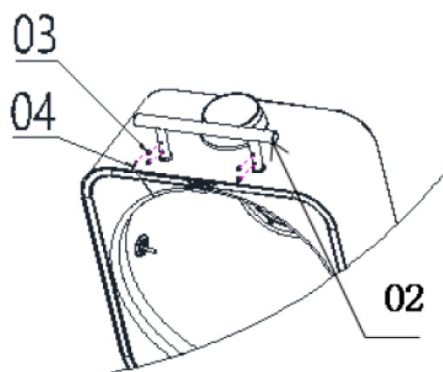

**Trin 4**

Placer basen (01) på benstøtten og stil skydelåsen på 'locked' (2-personer)

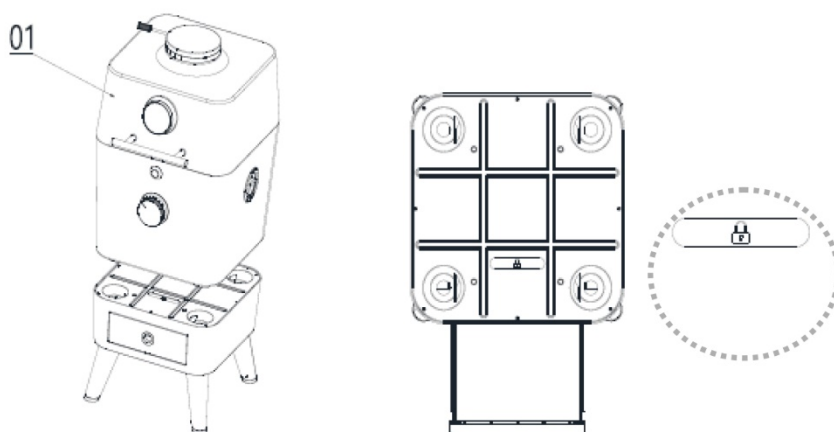

### Trin 5

Monter varmelegemebeslaget. Sørg for først at fjerne alt plastikemballage.

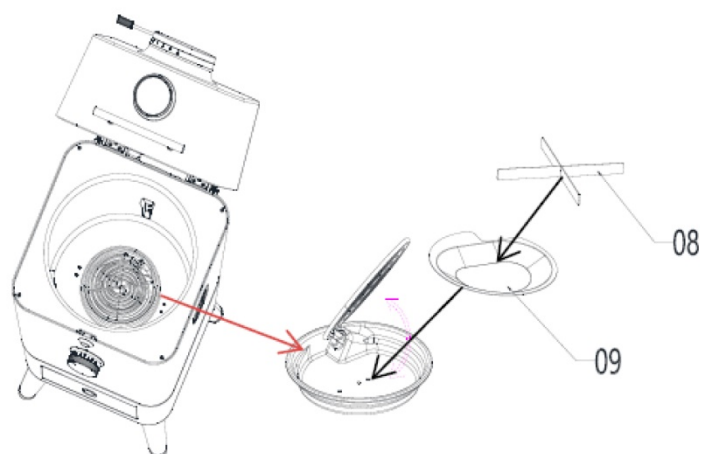

### Trin 6

Placer kulspanden (06) midt i grillen. Sørg for, at rillerne på spanden flugter med rillerne inde i ovnen. Placer kulristen (07) i hullet ovenover varmelegemebeslaget. Placer vandbeholderen (11) inde i kulspanden. Benyt håndtaget til kulspanden (10), når du løfter spanden (NB. Fjern håndtaget, når produktet er i brug).

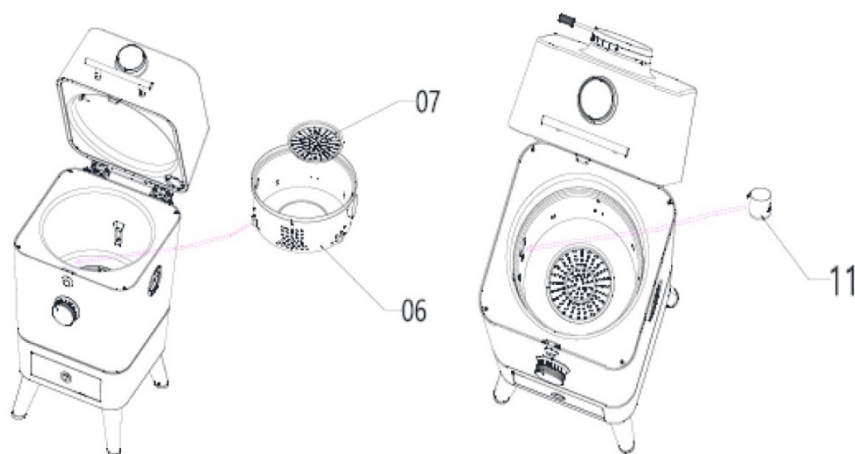

**Trin 7**

Placer de to grillriste i støbejern (12) eller de to høje grillriste (13) eller én af hver ovenpå kulspanden. Vælg den løsning, der passer dig bedst.

Sørg for, at grillristene er placeret stabilt og vandret. Grillen er udstyret med en tang (20) til nem håndtering af grillriste.

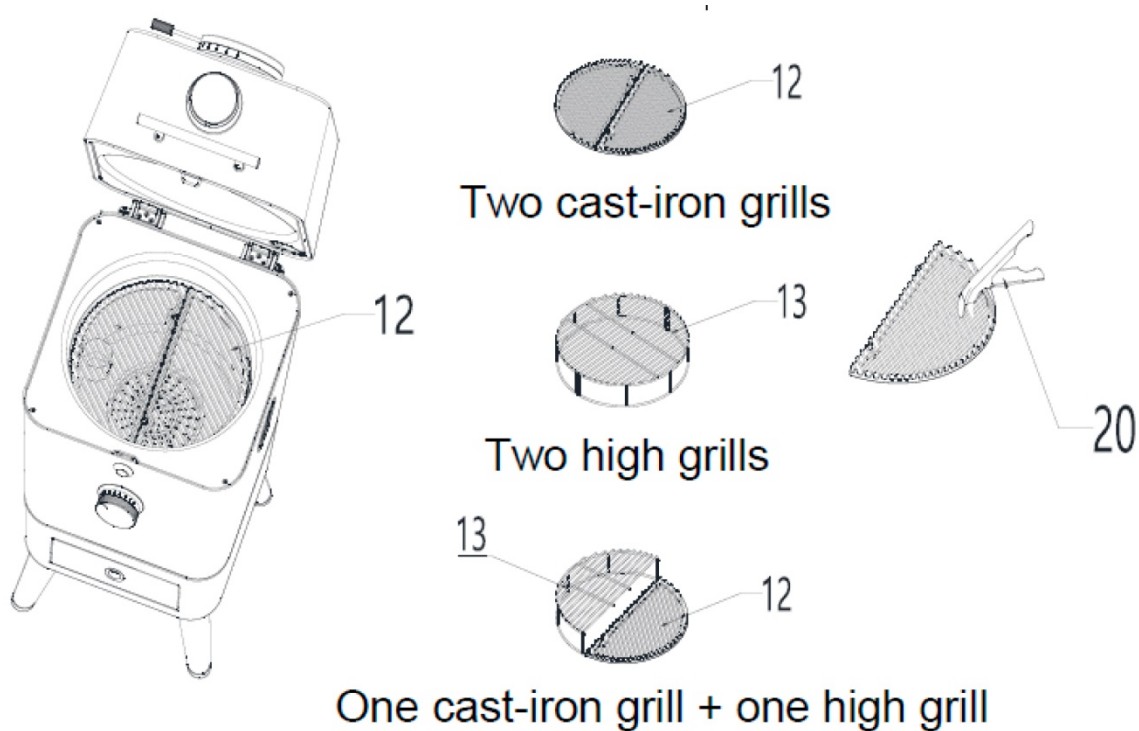

### Trin 8

Pizzastenen (14) kan opbevares på bagbeslaget, når den ikke er i brug. Pizzastenen kan bruges som en varmfordeler under tilberedning. Placer den på grillen – og ikke direkte på kullet. Der kan også hænges redskaber op på grillens bagside. Tryk opad og træk ud for at tilgå hængezonerne.

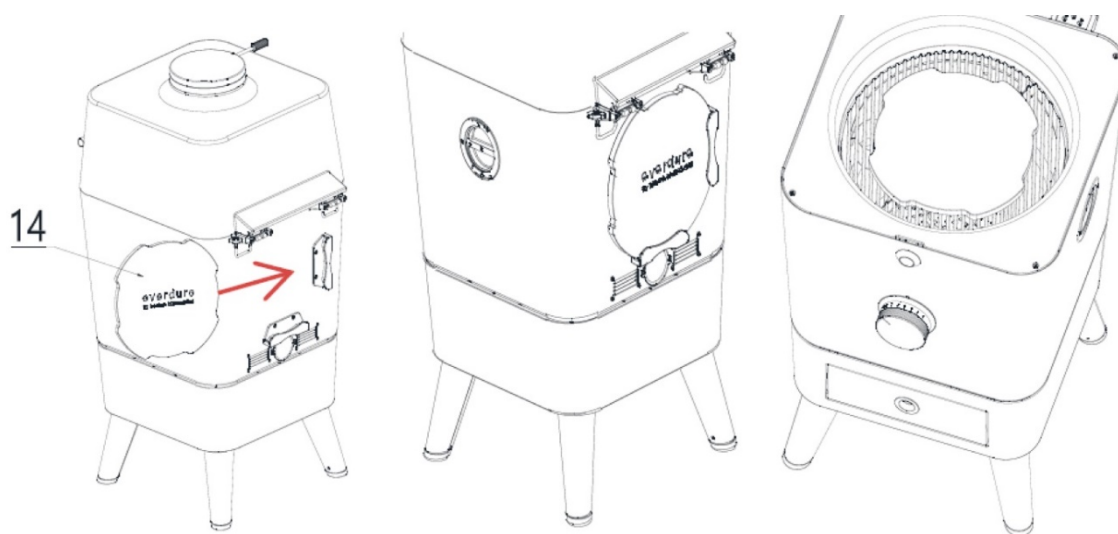

### Trin 9

I det nederste højre hjørne på grillens låg er der et punkt, som er beregnet til stegetermometret. Stegetermometrene (16) kan indsættes direkte i kødet eller sammen med beslaget til stegetermometret (15) for at registrere grillens temperatur. **Stegetermometre tåler ikke maskinopvask!**

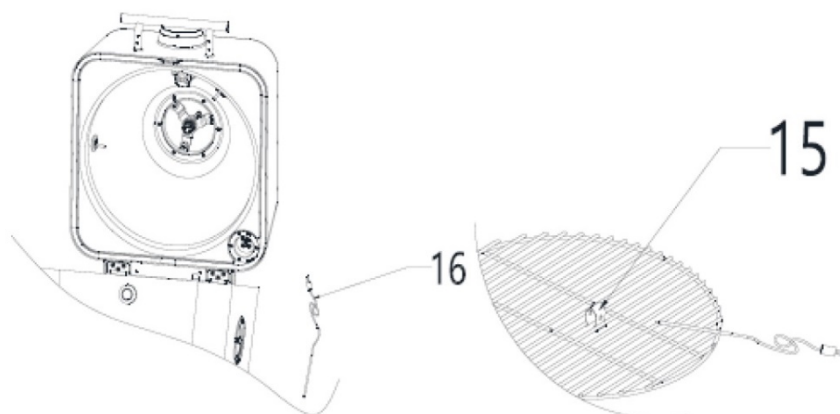

Trin 10

På højre side af basen er der et vindue til brændsel. Denne smarte feature gør det muligt at tilføre brændsel ved at gøre brug af kultangen (19).

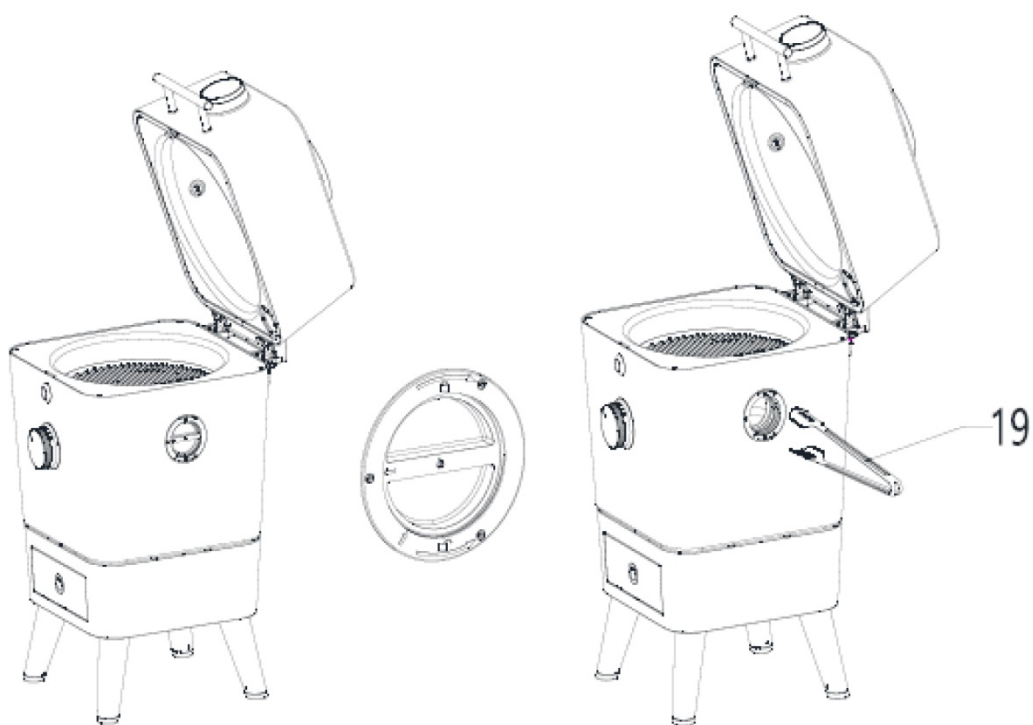

**Bemærk:** Grillen har en åben/lukke-funktion med gevind.  
Husk at den skal være lukket korrekt for at undgå forkert airflow.

## Digital Touch Display

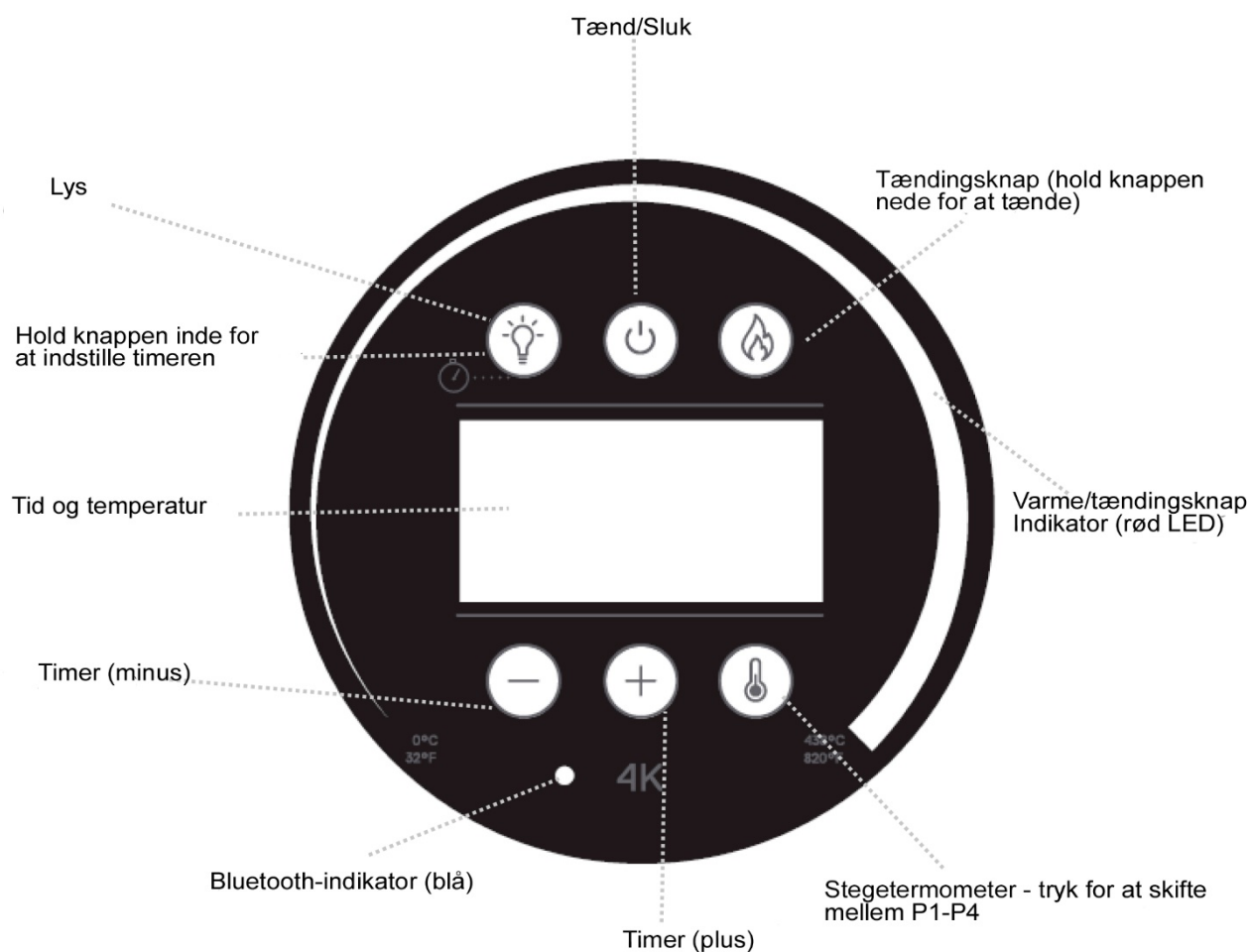

### Antænding af kul

Tænd for apparatet. Hold tændingsknappen nede i 3 sekunder. Knappen vil lyse op, og der lyder et 'bip'. Varmeelementet (1400W) kører for fuld kraft i 7 minutter.

Ovntemperaturen vises og vil skifte mellem antændingstid og ovntemperatur. Når antændings-cyklussen er færdig vil endnu et 'bip' signalere, at antændingstiden er færdig. Lyset bagved antændingsknappen slukker.

LED-panel: Under antænding vil LED-panelet vise den forløbne tid. Når antændings-cyklussen er færdig vil LED-panelet vise den aktuelle temperatur i forhold til maksimumtemperaturen.

### Stegetermometer-display

Stegetermometerknappen vil automatisk finde valget mellem P1-P4, alt afhængig af hvor mange termometre, der indsættes. Displayet vil vise navnet på det første stegetermometer, der tilsluttes, og indikatoren vil lyse. Displayet viser temperaturen på det først tilsluttede stegetermometer i 10 sekunder. Hvis der er inaktivitet i de næste 10 sekunder, vil displayet gå tilbage til at vise ovntemperaturen (og antændingstiden, hvis dette indgår i den pågældende cyklus).

### Indstilling af timer

Hold lys-knappen inde i 3 sekunder; displayet begynder at blinke. Hold +/- plus- eller minus-knappen nede for at indstille timer. Tryk kort på knappen for at indstille minutter. Tryk endnu engang på knappen for at bekræfte/fastsætte indstillingen. Displayet vil skifte mellem timeren (nedtælling) og ovntemperaturen.

### Sluk

Tryk og hold inde på Tænd/Sluk-knappen i 3 sekunder for at slukke displayet.

### Ændre temperaturdisplayet fra Celsius til Fahrenheit:

Hold stegetermometer-knappen inde i 3 sekunder.

### Udskift elpæren

Elpæren sidder i grillens låg.

- 1) Afbryd strømmen til grillen
- 2) Skru dækslet til elpæren af (mod uret)
- 3) Træk forsigtigt pæren ud

Specifikationer for elpæren:

10W  
12V  
300 °C  
G4 Halogen

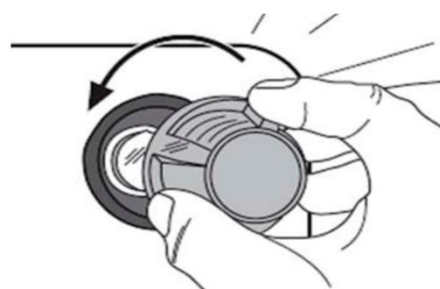

### Fejlmeldinger

E1: Fejlmelding stegetermometer, indvendig grill-låg

E2: Fejlmelding stegetermometer, indvendig grill-låg

E3: Fejlmelding stegetermometer P1, lydalarm i 1 minut

E4: Fejlmelding stegetermometer P2, lydalarm i 1 minut

E5: Fejlmelding stegetermometer P3, lydalarm i 1 minut

E6: Fejlmelding stegetermometer P4, lydalarm i 1 minut

Ved behov for service, udfyld da venligst skemaet her: [www.witt.dk](http://www.witt.dk)

## Fejlfinding

Problem	Løsning
Strømmen er afbrudt	Kontrollér, at LED-displayet virker ved at trykke på knappen. Tjek om ledningen er tilsluttet, og at der er tændt for strømmen. Tjek at den udtrækkelige strømledning ikke er blevet trukket for langt ud (dette kan afbryde strømmen). Ved behov for service, udfyld da venligst skemaet her: <a href="http://www.witt.dk">www.witt.dk</a>
Grillen kobler HFI/HPFI ud	Hvis grillens elektriske dele udsættes for fugt/vand kan det medføre, at HFI/HPFI kobler ud. Forsøg ikke at reparere apparatet selv. Ved behov for service, udfyld da venligst skemaet her: <a href="http://www.witt.dk">www.witt.dk</a>
Det er vanskeligt at aflæse displayet i sollys	Din 4K bør ikke benyttes i direkte sol. Displayet er udstyret med refleksfri (matteret) glas. Vi anbefaler at placere din 4K i skygge, beskyttet mod vind og regn. Vi anbefaler at downloade appen, som vil transmittere data til din mobilenhed via Bluetooth
Bluetooth-forbindelsen er svag eller forsvinder helt	Genindstil din enhed og opdater firmware. Sørg for, at din 4K er placeret et sted uden blokeringer. Hold dig indenfor en afstand på maksimalt 10 meter fra apparatet, for at opnå det bedste resultat. Ved behov for service, udfyld da venligst skemaet her: <a href="http://www.witt.dk">www.witt.dk</a>
Ovnen overopheder hele tiden	4K er bygget til at holde på varmen og kræver kun en lille mængde kul for at nå en temperatur på +250 °C. Vi anbefaler at starte med en mængde kul på 200-300 g. At bruge for meget kul, vil være spild af tid og penge og kan resultere i produktskade og/eller ødelagt mad.
Stegetermometrene virker ikke	Stegetermometrene må ikke komme i opvaskemaskinen! Stegetermometrene er ikke vandtætte og må ikke nedsænkes i vand. Ved behov for service, udfyld da venligst skemaet her: <a href="http://www.witt.dk">www.witt.dk</a>
Det tager lang tid at antænde kullet	Sørg for at opbevare kullet på et tørt sted. Fugtigt kul tager længere tid om at antænde. Vi anbefaler kulstykker for at opnå det bedste resultat. Grillbriketter kan også anvendes, men kan tage længere tid at antænde på grund af de ikke-brændbare materialer inde i kullet.
Ødelagt del	Ved behov for service, udfyld da venligst skemaet her: <a href="http://www.witt.dk">www.witt.dk</a>

## Rengøring og vedligehold

### RENGØRING



**ADVARSEL:** Før du rengør din 4K, skal du sikre dig, at apparatet er afkølet og er sikkert at røre ved, samt at strømforsyningen er afbrudt.

#### Udvendig rengøring:

Malede/lakerede overflader kan rengøres med et mildt rengøringsmiddel og en ren klud. Det anbefales først at teste rengøringsmidlet på en lille og ikke synlig del af apparatet.

**BRUG ALDRIG** skurende eller ætsende rengøringsmidler, da det vil skade apparatet.

**BRUG ALDRIG** fortynder eller lignende opløsningsmidler til rengøring, og **HÆLD ALDRIG** koldt vand på varme overflader.

#### Grillriste:

Efter tilberedning og imens grillen stadig er varm, tør grillristene af med en fugtig klud. Smør grillen før og efter brug. Vi anbefaler planteolie/rapsole.

Selvom grillristene tåler maskinopvask, anbefaler vi det ikke, eftersom langvarig rengøring i opvaskemaskine vil slide på grillens belægning og derved forringe produktet i utide.

#### Kulzone / brændkammer:



Overflader kan være varme. Brug altid varmebeskyttende grillhandsker ved håndtering!

Brændkammeret kan rengøres ved hjælp af vand, et mildt rengøringsmiddel og en børste.

100 % naturlige kulstykker er godt til haven og kan bortskaffes naturligt. Kulbriketter er ikke naturlige og bør bortskaffes på ansvarlig vis i en affaldsbeholder.



Smid aldrig varm aske væk!

#### Topspjæld

Denne del vil med tiden blive mørk på grund af røgen fra kullene. Vi anbefaler at rengøre det indvendige af topspjældet med en lille flaskerenser og det udvendige med en fugtig mikrofiberklud.

#### OPBEVARING

Når apparatet ikke er i brug, kan grillen opbevares udendørs, men skal være under dække (f.eks. overdækket terrasse som beskytter mod regn) og stå med cover. Vi anbefaler 4K Premium Cover (HBC4COVERL), som vil beskytte mod UV-stråler og regn. Rengør altid grillen inden opbevaring.

#### FORSIGTIG

**Afbryd altid strømforsyningen efter brug, lad ikke grillen være tilsluttet strømforsyningen i en længere periode.**

## REKLAMATIONSRET OG SERVICE

### VIGTIGT

Der ydes reklamationsret på fabrikations- og materialefejl på dit nye produkt i henhold til oversigten nedenfor, gældende fra den dokumenterede købsdato. Reklamationsretten omfatter materialer, arbejdsløsn og kørsel. Ved henvendelse om service bør du oplyse produktets navn og serienummer. Disse oplysninger findes på typeskiltet. Skriv evt. oplysningerne ned her i brugsanvisningen, så du har dem ved hånden. Det gør det lettere for serviceteknikeren at finde de rigtige reservedele.

### VORES REKLAMATIONSRET

5 år: Brændkammer og udvendigt kabinet

2 år: Dele i rustfrit stål, motor, varmelegeme. Rustfrit stål skal behandles med syrefri olie 2 gange om året.

2 år: Maling. Dog ikke hvis malingen er skadet af slag / ridser.

1 år: Alle øvrige dele

Produktet skal gøres tilgængeligt for teknikeren inden servicebesøget. Reklamationsretten dækker produktet i den stand, kunden fik det udleveret. Teknikerens arbejde er omfattet af arbejdsmiljølovgivningens regler, som afgør, hvad teknikeren må under servicebesøget, fx i forhold til tunge løft.

### REKLAMATIONSRETEN DÆKKER IKKE:

1. Fejl og skader, som ikke skyldes fabrikations- og materialefejl.
2. Normalt rimeligt slid (f.eks. overfladerust på grillen, på tilberedningsplader og misfarvning af brændere pga. varme mm.).
3. Angreb fra insekter eller skadedyr.
4. Hvis anvisningerne i brugsanvisningen ikke er fulgt (inkl. vedligeholdelse).
5. Hvis ikke installationen er sket som anvist.
6. Hvis ikke-faglærte har installeret eller repareret produktet.
7. Ridser og skade på produktet som følge af levering, installation eller montering.
8. Krav mht. produktets overfladebelægninger på grund af hændelige skader eller forkert/mangelfuld vedligeholdelse.

### TRANSPORTSKADER

En transportskade, der konstateres ved forhandlerens levering hos kunden, er udelukkende en sag mellem kunden og forhandleren. I tilfælde, hvor kunden selv har stået for transporten af produktet, påtager leverandøren sig ingen forpligtelse i forbindelse med evt. transportskade. Evt. transportskader skal anmeldes omgående og senest 24 timer efter, at varen er leveret. I modsat fald vil kundens krav blive afvist.

### UBEGRUNDEDE SERVICEBESØG

Hvis man tilkalder en servicemontør, og det viser sig, at man selv kunne have rettet fejlen, ved fx at følge anvisningerne her i brugsvejledningen eller ved at skifte en sikring i sikringsskabet, påhviler det kunden selv at betale for servicebesøget.

### ERHVERVSKØB

Erhvervskøb er ethvert køb af apparater, der ikke skal bruges i en privat husholdning, men anvendes til erhverv eller erhvervs lignende formål (restaurant, café, kantine etc.) eller bruges til udlejning eller anden anvendelse, der omfatter flere brugere. I forbindelse med erhvervskøb ydes ingen garanti, da dette produkt udelukkende er beregnet til almindelig husholdning.



ADVARSEL.....	21
MONTERING.....	23
DIGITAL TOUCH DISPLAY .....	29
FEILSØK.....	30
REKLAMASJONSRETT OG SERVICE .....	32

## Gratulerer med kjøpet av ditt nye produkt!

Les denne bruksanvisning grundig, så du er sikker på at få mest mulig ut av din 4K.

Se også vår hjemmeside for tips og ideer – og bruk et øyeblikk på å laste ned vår gratis app, som er fylt med smakfulle oppskrifter samt bruksanvisninger.

[Everdurebyheston.com.au](http://Everdurebyheston.com.au)



Scan her for å komme i gang

## ADVARSEL



**IKKE BETJEN** GRILLEN FØR DU HAR LEST BRUKSANVISNINGEN

**IKKE PLOSSER** GJENSTANDER PÅ ELLER MOT GRILLEN

**IKKE OPPBEVAR** KJEMIKALIER, BRENNBARE MATERIALER ELLER SPRAYBOKSER NÆR GRILLEN

**IKKE BRUK** GRILLEN INNENDØRS

**IKKE TENN** GRILLEN NÅR LOKKET ER LUKKET



### VIKTIGE SIKKERHETSINSTRUKSJONER

- Ikke fyll mere enn 1 kg fast brensel i grillen. For mye brensel i brennkammeret kan ødelegge maten / eller forårsake produktskade.
  - Denne kullgrillen er UTELUKKENDE BEREGNET TIL UTENDØRS BRUK. Denne grillen må IKKE brukes innendørs.
  - Les disse instruksjonene før bruk av grillen for din egen sikkerhet og for korrekt og optimal bruk av grillen.
  - Under visse omstendigheter kan elektriske apparater utgjøre personfare. Avbryt strømtilførselen til apparatet før rengjøring eller vedlikehold. Når apparatet ikke er i bruk, skal strømforsyningen brytes, og kabelen skal trekkes helt inn.
  - Dette apparatet må kun brukes av barn fra 8 år og oppover samt personer med nedsatte fysiske, sensoriske eller mentale evner eller manglende erfaring og kunnskap, hvis de holdes under oppsyn og instrueres i bruken av apparater av en ansvarlig voksen, så de forstår de involverte farene. Barn må ikke leke med apparatet. Rengjøring og vedlikehold må ikke foretas av barn, dersom de ikke er under oppsyn.
  - Barn eller kjæledyr bør ikke være i nærheten av grillen under drift, opptenning eller nedkjøling. Sørg for at barn og dyr holdes på avstand fra grillen når den er i bruk. ADVARSEL! Hold barn og kjæledyr på avstand fra grillen.
  - Sørg for at alle elektriske forbindelser er sikre, tørre og beskyttet mot fukt, før du betjener grillen. Avbryt ikke strømforsyningen med våte hender. Trekk aldri i ledningen, men i selve støpslet. Ikke dra for hardt i støpslet.
  - Hvis strømkabelen er skadet, må den skiftes av en autorisert tekniker for å unngå person- og produktskade. Garantien dekker ikke, hvis strømkabelen skiftes av en uautorisert person.
  - Rull alltid strømkabelen helt ut, når grillen er i bruk (hvis ledningen er helt eller delvis rullet sammen inni grillen, kan den overopphetes og skades). Unngå å bøye eller belaste ledningen når den trekkes ut. Hvis bruk av skjøteledning ikke kan unngås, bruk da alltid en av god kvalitet (lav motstand), som er egnet til det miljøet hvor tilberedningen finner sted, og bruk den kortest mulige lengden, for å redusere effekttap.
  - Ikke bruk grillen med en programmeringsenhet, timer eller en annen enhet som tenner grillen automatisk, da dette innebærer en brannfare, hvis grillen dekkes til eller plasseres feil.
  - Siden kull kan gløde i svært lang tid etter bruk, skal asken etter matlaging fjernes med forsiktighet. Det anbefales å bruke en brannsikker beholder (av metall eller keramikk) for å samle sammen asken, før det helles vann på den og kastes på en sikker måte.
- Denne grillen er beregnet for at stå på en metallfot med 4 ben. Sørg for at underlaget er jevnt og stabilt når grillen står plassert på metallfoten. Hvis grillen plasseres direkte på underlaget uten metallfot, må det sikres at underlaget tåler en temperatur på 80 °C over omgivelsens temperatur.

### – Cool-to-touch\* erklæring

Denne 4K er bygget med fokus på sikkerhet. Isoleringsmaterialet og konstruksjonen av de dobbelte veggene reduserer drastisk at strålevarmen når gjennom til grillens ytterside – **opp til en maks ovnstemperatur på 220 °C med lokket lukket i høyst 2 timer.**

Lokket og området rundt toppventileringen er VARME (ikke cool-to-touch) – utvis ekstrem forsiktighet når du håndterer grillen i lengere tid. Vi anbefaler alltid bruk av varmebeskyttende grillhansker når du lager mat på din 4K-grill.



\*Maks. temperatur for berøringsflater eksklusive lokk og toppventileringsområdet er 60 °C over omgivelsenes temperatur.

- Hold alltid brennbare materialer, som for eksempel nylonbekledning, på avstand fra grillen når den er i bruk.
  - Bruk ikke dette apparat til andre formål enn det tilsiktede, som er beskrevet i denne bruksanvisningen. Dersom det oppstår en fettbrann, skal matvarene fjernes (om mulig), og ilden skal brenne ut av seg selv. Det meste av fett vil raskt brenne ut, når det oppstår i kullet, men regelmessig rengjøring etter bruk vil redusere opphopning av brennbar fett- og matrester, som kan medføre fettbrann.  
**Fettbrann kan forebygges ved omhyggelig rengjøring av varmeskjoldet og innsatsen rundt det elektriske varmelegemet og det innvendige kabinettet. La ikke aske hope seg opp inne i kabinettet** – rengjør etter hver bruk.
  - Hold grillen beskyttet mod sterk vind, hvor det er mulig. Da tilberedning med trekull kan variere i tid og intensitet, anbefales det at grillen ikke etterlates uten oppsyn i mere enn 5 minutter av gangen under tilberedning.
  - Grillen må ikke monteres eller brukes i kjøretøy eller andre transportmidler (båt, trailer, m.m.).
  - Oppbevar eller bruk ikke grillen i saltholdige omgivelser (tett på havet) eller i områder med etsende damp eller væsker (for eksempel fra et svømmebasseng), da disse kjemikaliene kan forårsake at grillens materialer ødelegges (dekkes ikke av garantien). Rengjøring med jevne mellomrom og tildekking med et Everdure by Heston Blumenthal-cover kan hjelpe til med å redusere dette.
  - ADVARSEL! Tilgjengelige deler blir varme ved bruk – vær forsiktig når du håndterer grillen.
  - Brenning av trekull og annet fast brensel produserer den giftige gassen karbonmonoksid, som kan være dødelig! Bruk derfor aldri grillen innendørs og still den bort først når den er helt avkjølt.
  - Unngå å bruke fast brensel som er impregnert med brannfremmende materialer, eller å fylle tennvæske eller andre brannfremmende materialer og væsker. Grillen er kun designet til elektrisk tenning av fast brensel. ADVARSEL! Bruk av brannfremmende materialer kan forårsake alvorlig person- og/eller produktskade.
  - ADVARSEL! Bruk ikke sprit, bensin eller opptenningsblokker til opptenning eller re-tenning!
  - Den elektriske tenningen er innstilt på 7 minutter. Når den er i gang, oppvarmes og antennes trekullene over den. Når timeren er ferdig, må den ikke startes igjen, da varmen fra varmelegemet vil forstyrre trekullenes naturlige danning av aske. Hvis ovnen når en temperatur på 300 °C, slukkes varmelegemet automatisk for å unngå overoppheting.
  - Ovnen er beregnet til å bruke kull ved matlaging. Varmeproduksjon og tidsforbruk kan variere mye alt avhengig av typen av brensel samt værforholdene.
  - La alltid det faste brenselet brenne naturlig ut etter tilberedning. Bruk ikke væsker eller annet til å slukke trekullene med, mens de fremdeles ligger i grillen. Flytt ikke grillen mens kullene fremdeles brenner, da varm aske, kullpartikler, ikke ferdig forbrent brensel samt varmt fett og olje fra tilberedningen kan søles. Bruk ikke lavastein eller noen form for ikke-brennbare produkter i brennkammeret. Det anbefales å bruke naturlig, fast trekull.
  - Fast brensel varierer veldig i brennetid, varmeproduksjon, størrelse og forbrenning. Vær alltid oppmerksom på dine omgivelser og potensiell brannfare, som forårsakes av gnister eller søl med brensel. Kast aldri fast brensel eller varm aske i områder hvor de kan bli tråkket på eller utgjøre en brannfare. Kast aldri ikke ferdig brent fast brensel eller aske, før det er helt slukket. Grillen skal settes opp på et sikkert, vannrett underlag før bruk. Vi anbefaler å bruke 100 % naturlig, fast trekull i denne grillen.
  - Forhør deg alltid hos de lokale myndighetene med hensyn til lokale brannsikkerhetsrestriksjonene ved utendørs tilberedning, før du bruker dette produktet.
  - Sørg for at grillen ikke står i nærheten av brennbare materialer. Lag ikke mat under bygningsutheng eller trær med lavthengende grener. Bemerk, at fast brensel produserer varierende mengder røyk. Grillen skal settes opp med hensyn til disse faktorene.
  - Vi anbefaler at du løpende vedlikeholder din grill og holder den i god stand. Følg anvisningene for rengjøring- og vedlikehold i denne bruksanvisningen. Overholdes ikke instruksjonene, blir garantien ugyldig.
- Behold disse instruksjonene, kjøpsbeviset samt andre viktige dokumenter omhandlende dette produktet som referanse i fremtiden. Grunnet fortsatt produktutvikling forbeholder Everdure by Heston Blumenthal seg retten til uten videre å endre spesifikasjoner eller utseende på produktet uten å informere om dette.

Tilkobling:

220V – 240V ~ 50-60Hz

Output 1450 W

Lengde (mm) 700

Vidde (mm) 550

Høyde (mm) 1150 (på metallfot)

## Montering

### EMBALLASJE

Fjern all emballasje og ta grillen ut av emballasjen.











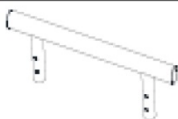



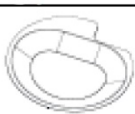

Fjern all papp og emballasje inni grillen.

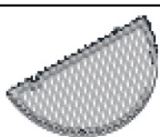
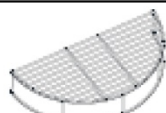

Produktet skal leveres inn til sikker gjenbruk i henhold til gjeldende lokale love og regler.



**ADVARSEL: Skal settes sammen av 2 personer**

01. Grillen x 1 stk 	02. Håndtak til lokk x 1 stk. 	03. Skruer til håndtak x 4 	04. Unbrakonøkkel x 1 
05. Metallfot x 1 	06. Kullspann x 1 	07. Kullrist x 1 	08. Varmelegemebeslag x 2 
09. Varmeskjold x 1 	10. Håndtak til kullspann x 1 	11. Vannbeholder x 1 	12. Grillrister i støpejern x 2 
13. Høye grillrister x 2 	14. Pizzastein x 1 	15. Spyholder x 1 	16. Steketermometer til kjøtt x 4 
17. Ben x 4 	18. Bolt (sekskantet) M6* 12 mm x 16 	19. Kulltang x 1 	20. Tang (til håndtering av grillrister) x 1 

**Trinn 1**

Vend benstøtten på hodet (05) og fest bena til benstøtten – bruk boltene (18).

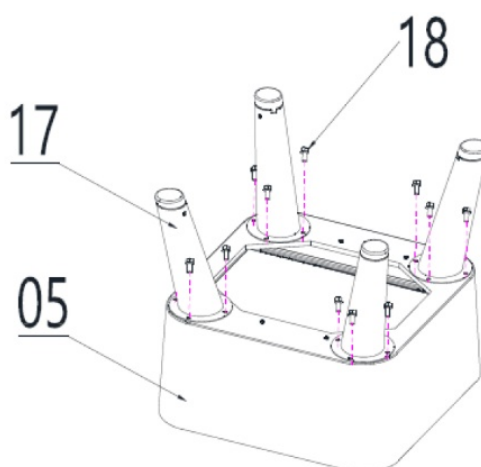

**Trinn 2**

Åpne skuffen i benstøtten og still skyvelåsen på «unlocked» (ulåst).

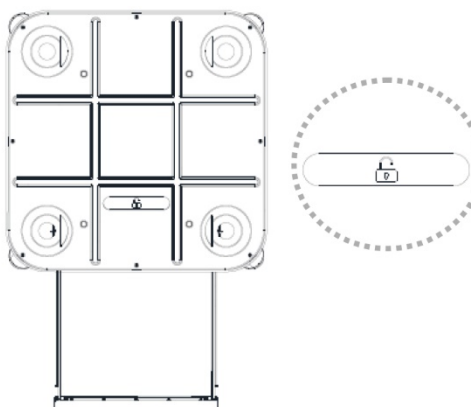

**Trinn 3**

Plasser håndtaket (02) i posisjon på grillens lokk. Bruk unbrakonøkkelen (04) til å stramme de fire skruene (03).

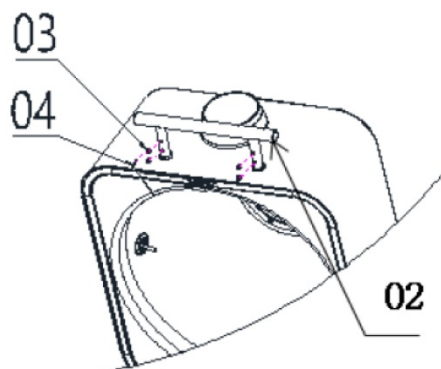

**Trinn 4**

Plasser basen (01) på benstøtten og still skyvelåsen på «locked» (2-personer)

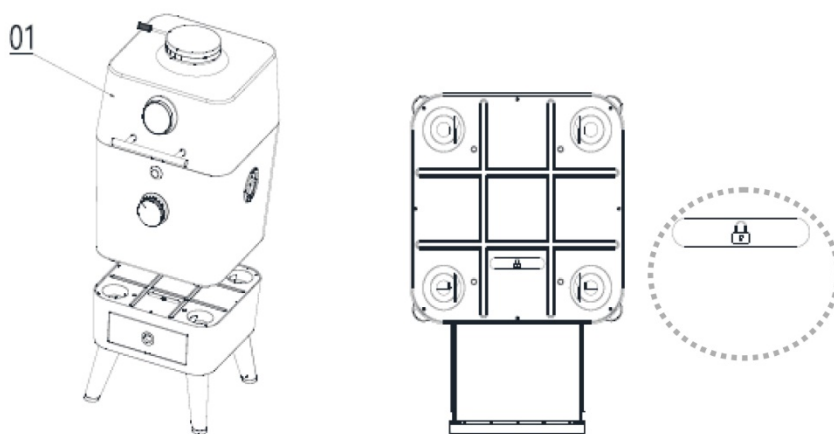

**Trinn 5**

Monter varmelegemebeslaget. Sørg for først å fjerne all plastemballasje.

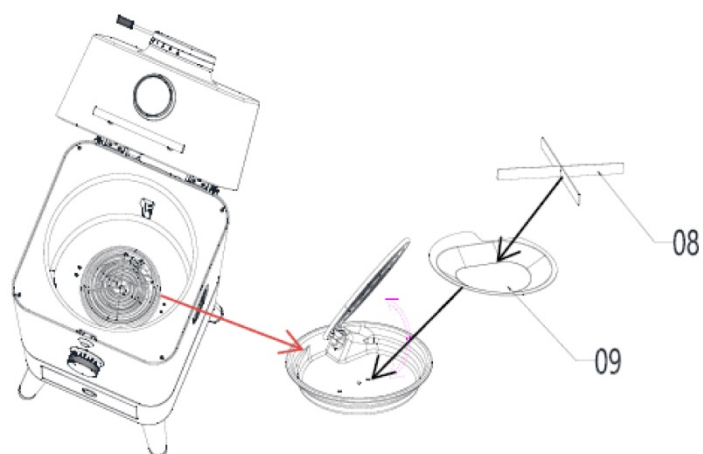

### Trinn 6

Plasser kullspannet (06) midt i grillen. Sørg for at rillene på spannet flukter med rillene inne i ovnen. Plasser kullristen (07) i hullet over varmelegemebeslaget. Plasser vannbeholderen (11) inne i kullspannet. Benytt håndtaket til kullspannet (10), når du løfter spannet (NB. Fjern håndtaket, når produktet er i bruk).

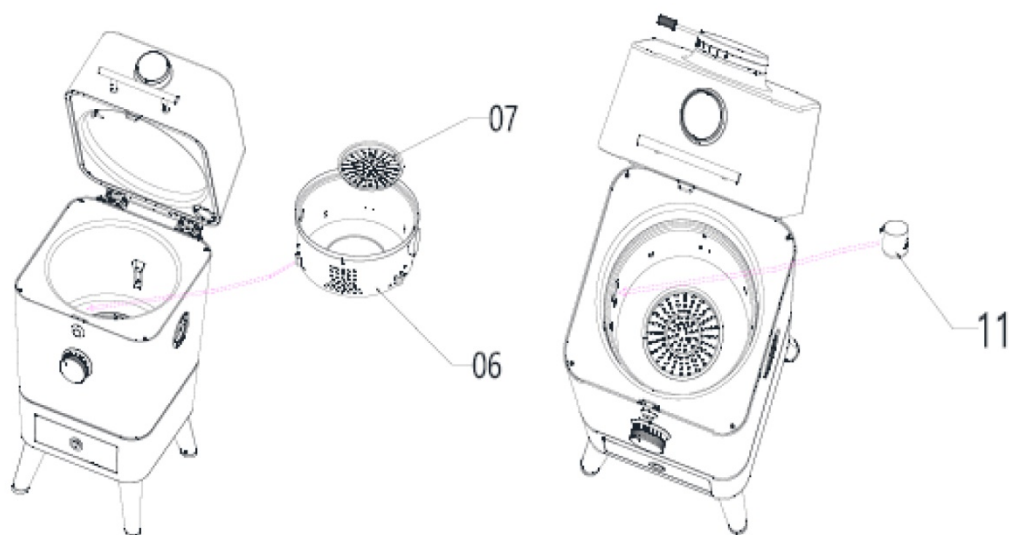

### Trinn 7

Plasser de to grillristene i støpejern (12) eller de to høye grillristene (13) eller en av hver oppå kullspannet. Velg den løsningen som passer deg best.

Sørg for at grillristene er plassert stabilt og vannrett. Grillen er utstyrt med en tang (20) til enkel håndtering av grillristene.

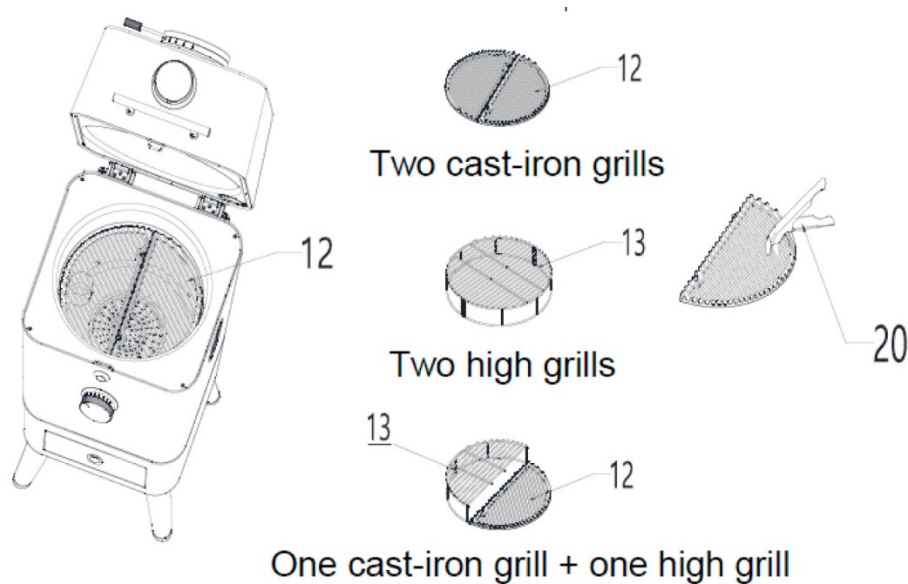

Trinn 8

Pizzasteinen (14) kan oppbevares på bakbeslaget, når den ikke er i bruk. Pizzasteinen kan brukes som en varmfordeler under tilberedning. Plasser den på grillen – og ikke direkte på kullet. Det kan også henges redskap opp på grillens bakside. Trykk oppover og trekk ut for å komme til hengesonene.

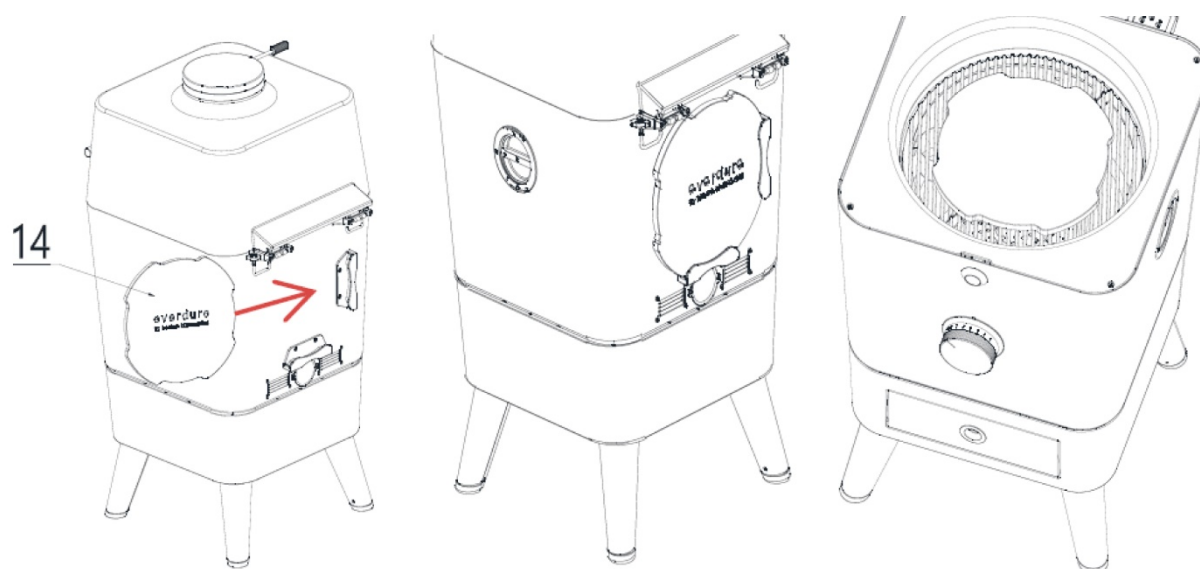

Trinn 9

I det nederste høyre hjørnet på grillens lokk er det et punkt, som er beregnet til steketermometret. Steketermometrene (16) kan settes direkte i kjøttet eller sammen med beslaget til steketermometret (15) for å registrere grillens temperatur. **Steketermometre tåler ikke maskinoppvask!**

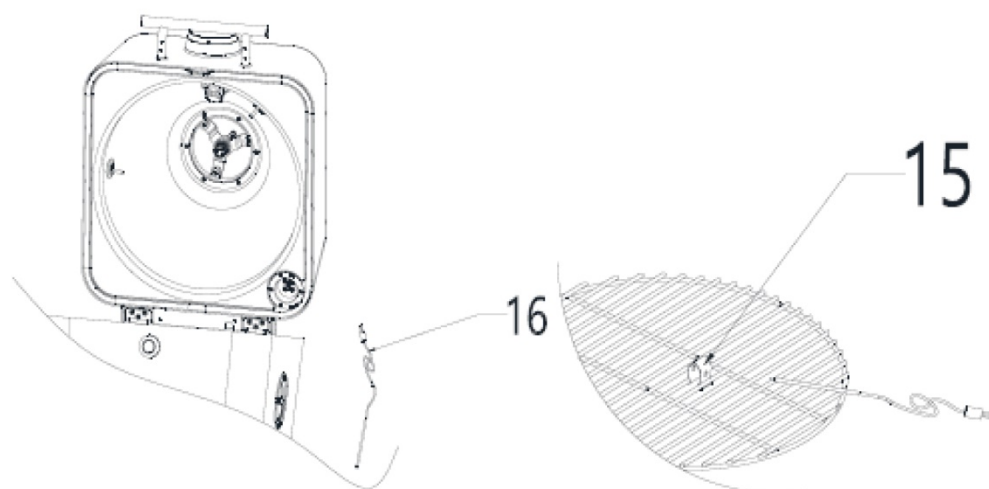

### Trinn 10

På høyre side av basen er det et vindu til brensel. Denne smarte funksjonen gjør det mulig å tilføre brensel ved å bruke kulltangen (19).

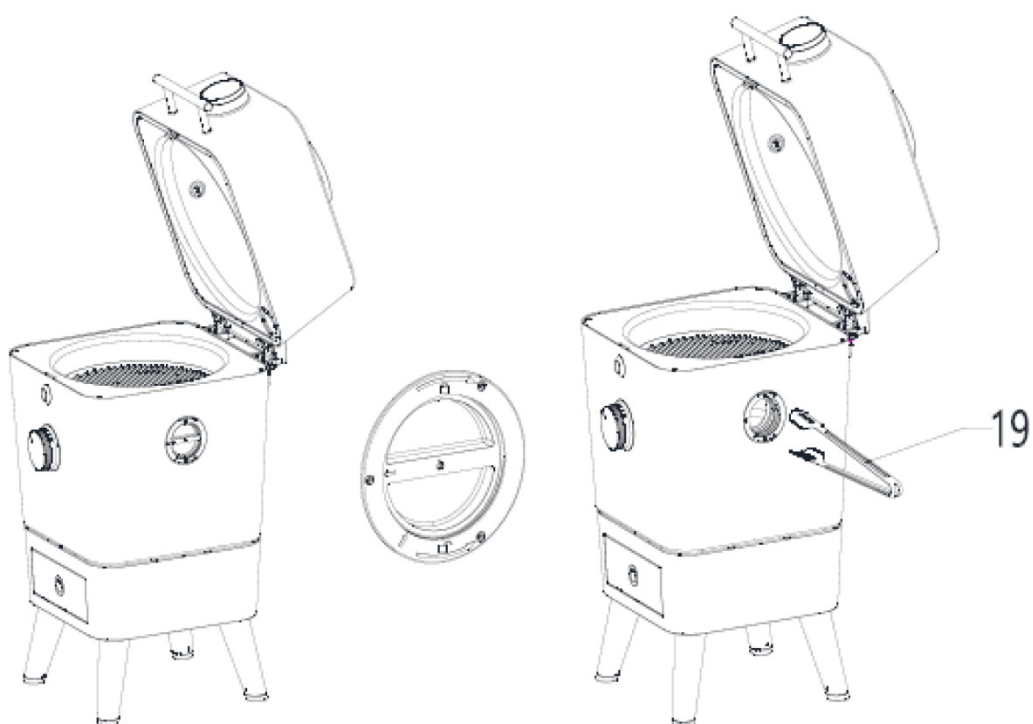

**Merk:** Grillen har en åpne/lukke-funksjon med gjenger.

Husk at den må være korrekt lukket for å unngå feil airflow

## Digital Touch Display

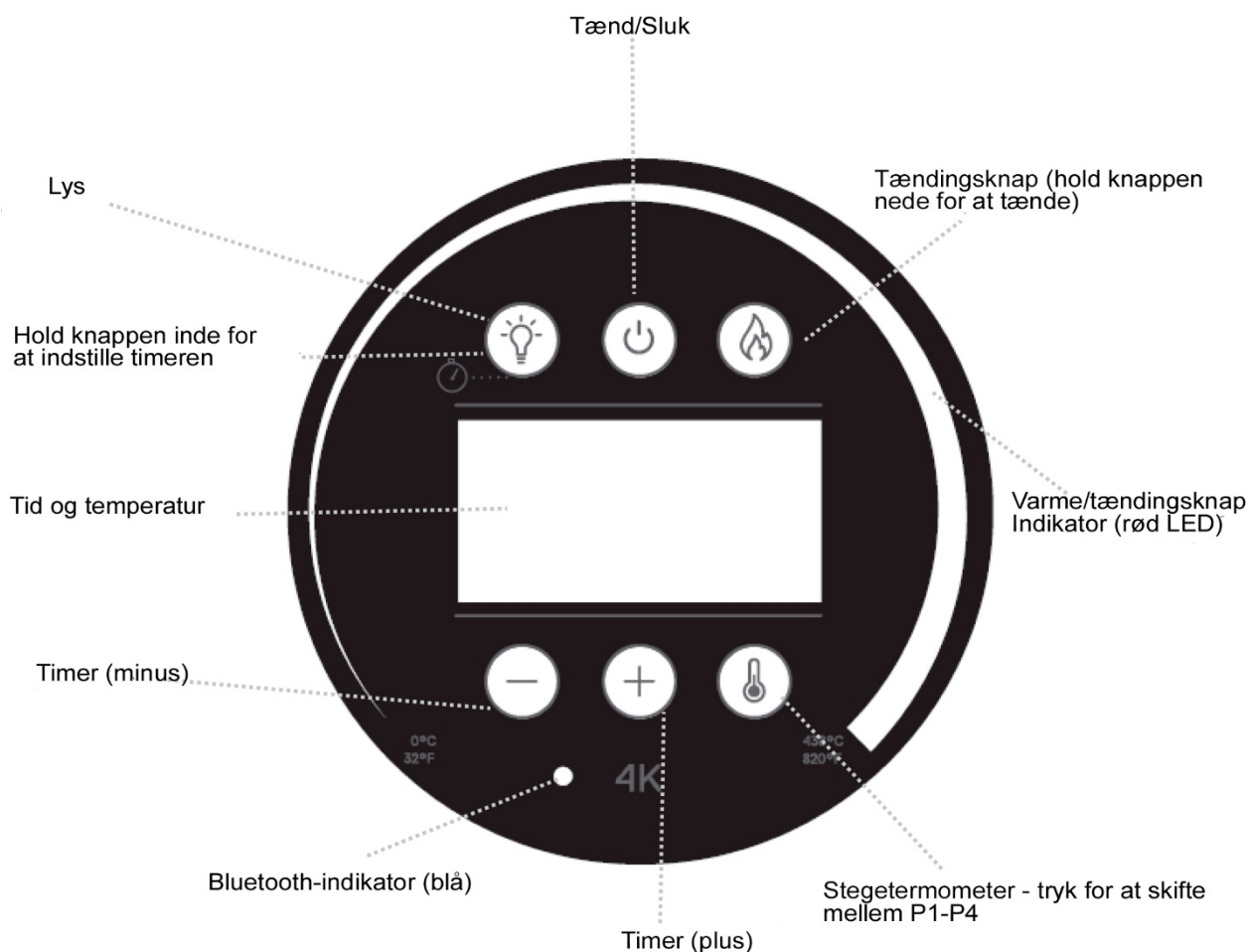

### Antenning av kul

Tenn grillen. Hold tenningsknappen nede i 3 sekunder. Knappen vil lyse opp, og det lyder et «bip». Varmeelementet (1400W) kjører for full kraft i 7 minutter.

Ovnstemperaturen vises og vil skifte mellom antenningstid og ovnstemperatur. Når antennings-syklusen er ferdig vil enda et «bip» signalisere at antenningstiden er ferdig. Lyset bak antenningsknappen slukker.

LED-panel: Under antenning vil LED-panelet vise medgått tid. Når antennings-syklusen er ferdig vil LED-panelet vise den aktuelle temperaturen i forhold til maksimumstemperaturen.

### Steketermometer-display

Steketermometerknappen vil automatisk finne valget mellom P1-P4, alt avhengig av hvor mange termometre som settes inn. Displayet vil vise navnet på det første steketermometeret som tilkobles, og indikatoren vil lyse. Displayet viser temperaturen på det først tilkoblede steketermometeret i 10 sekunder. Hvis det er inaktivitet i de neste 10 sekundene, vil displayet gå tilbake til å vise ovnstemperaturen (og antenningstiden, hvis dette inngår i den gjeldende syklusen).

### Innstilling av timer

Hold lys-knappen inne i 3 sekunder; displayet begynner å blinke. Hold +/- pluss- eller minus-knappen nede for å stille inn timer. Trykk kort på knappen for å stille inn minutter. Trykk enda engang på knappen for å bekrefte/fastsette innstillingen. Displayet vil skifte mellom timeren (nedtelling) og ovnstemperaturen.

## Slukk

Trykk og hold inne på På/Av-knappen i 3 sekunder for å slukke displayet.

## Endre temperaturdisplayet fra Celsius til Fahrenheit:

Hold steketermometer-knappen inne i 3 sekunder.

## Skift lyspæren

Lyspæren sitter i grillens lokk.

- 1) Avbryt strømtilførselen til grillen
- 2) Skru av dekslet til lyspæren (mot klokken)
- 3) Trekk pæren forsiktig pæren ut

Spesifikasjoner for lyspæren:

10W  
12V  
300 °C  
G4 Halogen

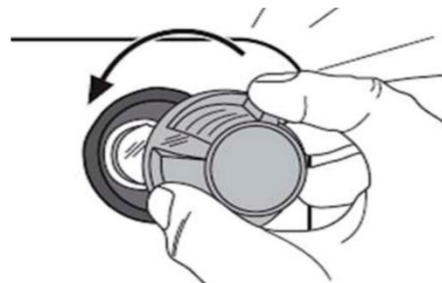

## Feilmeldinger

E1: Feilmelding steketermometer, innvendig grill-lokk

E2: Feilmelding steketermometer, innvendig grill-lokk

E3: Feilmelding steketermometer P1, lydalarm i 1 minutt

E4: Feilmelding steketermometer P2, lydalarm i 1 minutt

E5: Feilmelding steketermometer P3, lydalarm i 1 minutt

E6: Feilmelding steketermometer P4, lydalarm i 1 minutt

Vennligst fyll ut skjemaet på: [www.witt.no](http://www.witt.no) ved behov for service.

## Feilsøk

Problem	Løsning
Strømmen er brutt	Kontroller, at LED-displayet virker ved å trykke på knappen. Sjekk om ledningen er tilsluttet, og at strømmen er på. Sjekk at den uttrekkbare strømledningen ikke er blitt trukket for langt ut (dette kan avbryte strømmen). Ved behov for service, fyll da vennligst ut skjemaet her: <a href="http://www.witt.no">www.witt.no</a>
Grillen kobler ut HFI/HPFI	Hvis grillens elektriske deler utsettes for fukt/vann kan det medføre at HFI/HPFI kobler ut. Ikke forsøk å reparere apparatet selv. Ved behov for service, fyll da vennligst ut skjemaet her: <a href="http://www.witt.no">www.witt.no</a>
Det er vanskelig å avlese displayet i sollys	Din 4K bør ikke benyttes i direkte sol. Displayet er utstyrt med refleksfri (matt) glass. Vi anbefaler å plassere din 4K i skygge, beskyttet mod vind og regn. Vi anbefaler å laste ned appen, som vil overføre data til din mobilenhet via Bluetooth
Bluetooth-forbindelsen er svak eller forsvinner helt	Restart din enhet og oppdater firmware. Sørg for at din 4K er plassert et sted uten blokkeringer. Hold deg innenfor en avstand på maksimalt 10 meter fra apparatet, for å oppnå det beste resultatet. Ved behov for service, fyll da vennligst ut skjemaet her: <a href="http://www.witt.no">www.witt.no</a>
Ovnen overoppheter hele tiden	4K er bygget for å holde på varmen og krever kun en liten mengde kull for å nå en temperatur på +250 °C. Vi anbefaler å starte med en mengde kull på 200-300 g. Å bruke for mye kull, vil være sløsing med tid og penger og kan resultere i produktskade og/eller ødelagt mat.
Steketermometrene virker ikke	Steketermometrene må ikke vaskes i oppvaskmaskinen! Steketermometrene er ikke vanntette og må ikke senkes i vann.

	Ved behov for service, fyll da vennligst ut skjemaet her: <a href="http://www.witt.no">www.witt.no</a>
Det tar lang tid å antenne kullet	Sørg for å oppbevare kullet på et tørt sted. Fuktig kull trenger lengere tid for å antenne. Vi anbefaler kullbiter for å oppnå det beste resultatet. Grillbriketter kan også brukes, men kan ta lengere tid å antenne på grunn av at de ikke-brennbare materialene inne i kullet.
Ødelagt del	Ved behov for service, fyll da vennligst ut skjemaet her: <a href="http://www.witt.no">www.witt.no</a>

## RENGJØRING



**ADVARSEL:** Før du rengjør din 4K, skal du forsikre deg om at grillen er avkjølt og er sikker å røre, samt at strømforsyningen er brutt.

### Utvendig rengjøring:

Malte/lakkerte overflater kan rengjøres med et mildt rengjøringsmiddel og en ren klut. Det anbefales først å teste rengjøringsmidlet på en liten og ikke synlig del av grillen.

**BRUK ALDRI** skurende eller etsende rengjøringsmidler, da det vil skade grillen.

**BRUK ALDRI** tynner eller lignende løsningsmidler til rengjøring, og **HELL ALDRI** kaldt vann på varme overflater.

### Grillrister:

Etter tilberedning og mens grillen stadig er varm, tørk av grillristene med en fuktig klut. Smør grillen før og etter bruk. Vi anbefaler planteolje/rapsolje.

Selv om grillristene tåler maskinoppvask, anbefaler vi det ikke, ettersom langvarig rengjøring i oppvaskemaskin vil slite på grillens belegg og derved unødig forringe produktet.

### Kullsonne / brennkammer:



Overflater kan være varme. Bruk alltid varmebeskyttende grillhansker ved håndtering!

Brennkammeret kan rengjøres med vann, et mildt rengjøringsmiddel og en børste.

100 % naturlige kullbiter er gjør godt for hagen og kan kastes der naturlig. Kullbriketter er ikke naturlige og bør kastes på ansvarlig vis i en avfallsbeholder.



Kast aldri varm aske!

### Toppsjøl

Denne delen vil med tiden bli mørk på grunn av røyken fra kullet. Vi anbefaler å rengjøre det innvendige av toppsjelet med en liten flaskerenser og det utvendige med en fuktig mikrofiberklut.

## OPPBEVARING

Når apparatet ikke er i bruk, kan grillen oppbevares utendørs, men skal være under dekke (f.eks. overdekket terrasse som beskytter mot regn) og stå med cover. Vi anbefaler 4K Premium Cover (HBC4COVERL), som vil beskytte mod UV-stråler og regn. Rengjør alltid grillen før oppbevaring.

## FORSIKTIG

**Avbryt alltid strømforsyningen etter bruk, la ikke grillen være tilkoblet strømforsyningen i en lengere periode.**

## REKLAMASJONSRETT OG SERVICE

### VIKTIG

Det gis reklamasjonsrett på fabrikkasjons- og materialfeil på ditt nye produkt i henhold til oversikten nedenfor, gjeldende fra den dokumenterte kjøpsdato. Reklamasjonsretten omfatter materialer, arbeidslønn og transport. Ved henvendelse om service bør du opplyse om produktets navn og serienummer. Disse opplysningene finnes på typeskiltet. Skriv evt. opplysningene ned her i bruksanvisningen, så du har dem for hånden. Det gjør det lettere for serviceteknikeren å finne de riktige reservedelene.

### VÅR REKLAMASJONSRETT

5 år: Brennkammer og utvendig kabinett

2 år: Deler i rustfritt stål, motor, varmelegeme. Rustfritt stål skal behandles med syrefri olje 2 ganger i året.

2 år: Maling, men ikke hvis malingen er skadet av slag / riper.

1 år: Alle øvrige deler

Produktet skal gjøres tilgjengelig for teknikeren før servicebesøket. Reklamasjonsretten dekker produktet i den stand kunden fikk det utlevert. Teknikerens arbeide er omfattet av arbeidsmiljølovgivningens regler, som avgjør hva teknikeren kan gjøre under servicebesøket, for eksempel i forhold til tunge løft.

### REKLAMASJONSRETTE DEKKER IKKE:

1. Feil og skader, som ikke skyldes fabrikkasjons- og materialfeil.
2. Normalt rimelig slitasje (f.eks. overflaterust på grillen, på tilberedningsplater og misfarging av brennere pga. varme mm.).
3. Angrep fra insekter eller skadedyr.
4. Hvis anvisningene i bruksanvisningen ikke er fulgt (inkl. vedlikehold).
5. Hvis ikke installasjonen er gjort som anvist.
6. Hvis ikke-faglærte har installert eller reparert produktet.
7. Riper og skade på produktet som følge av levering, installasjon eller montering.
8. Krav med henhold til produktets overflatebelegg på grunn av tilfeldige skader eller feil/mangelfullt vedlikehold.

### TRANSPORTSKADER

En transportskade som konstateres ved forhandlerens levering hos kunden, er utelukkende en sak mellom kunden og forhandleren. I tilfeller hvor kunden selv har stått for transporten av produktet, påtar leverandøren seg ingen forpliktelse i forbindelse med evt. transportskade. Evt. transportskader skal meldes omgående og senest 24 timer etter at varen er levert. I motsatt fall vil kundens krav bli avvist.

### UBEGRUNNEDE SERVICEBESØK

Hvis man tilkaller en servicemontør, og det viser seg at man selv kunne rettet feilen, ved for eksempel å følge anvisningene her i bruksanvisningen eller ved å skifte en sikring i sikringsskapet, påhviler det kunden selv å betale for servicebesøket.

### NÆRINGSSKJØP

Næringskjøp er ethvert innkjøp av apparater som ikke skal brukes i en privat husholdning, men brukes i næring eller næringslignende formål (restaurant, café, kantine etc.) eller brukes til utleie eller annen bruk som omfatter flere brukere. I forbindelse med proffkjøp gis det ingen garanti, da dette produktet utelukkende er beregnet til vanlige husholdninger.



VARNINGS .....	35
MONTERING.....	37
DIGITAL TOUCH DISPLAY .....	44
FELSÖKNING .....	45
REKLAMATIONSRÄTT OCH SERVICE.....	47

## Grattis till köpet av din nya produkt!

Läs denna bruksanvisningen noga, så att du är säker på att få ut så mycket som möjligt av din 4K.

Se också vår hemsida för tips och idéer – och spendera några minuter på att ladda ner vår gratis app, som är fylld med smakfulla recept samt användarvägledning.

[Everdurebyheston.com.au](http://Everdurebyheston.com.au)



Skanna här för att komma igång

## Varnings



**ANVÄND INTE DENNA APPARAT, INNAN DU HAR LÄST BRUKSANVISNINGEN**

**PLACERA INTE FÖREMÅL PÅ ELLER MOT DENNA APPARAT**

**FÖRVARA INTE KEMIKALIER, BRÄNNBARA MATERIAL ELLER SPRAYBURKAR NÄRA DENNA APPARAT**

**ANVÄND INTE DENNA APPARAT INOMHUS**

**TÄND INTE APPARATEN, MED LOCKET STÄNGT**



### VIKTIGA SÄKERHETSINSTRUKTIONER

\_ Lägg inte i mer än 1 kg fast bränsle i apparaten. För mycket bränsle i brandkammaren kan förstöra maten / eller orsaka produktskada.

\_ Denna kolgrill är ENDAST AVSEDD FÖR ANVÄNDNING UTOMHUS. Denna apparat får INTE användas inomhus.

\_ Läs dessa instruktioner innan du använder apparaten för din egen säkerhet och för korrekt och optimal användning av produkten.

\_ Under vissa omständigheter kan elektriska apparaten utgöra personfara. Bryt strömmen till apparaten innan rengöring eller underhåll. När apparaten inte används, ska strömförsyningen brytas, och sladden ska dras in helt och hållet.

\_ Denna apparat får endast användas av barn från 8 år och uppåt samt personer med nedsatt fysisk, sensorisk eller mental förmåga eller bristande erfarenhet och kunskap, om de hålls under uppsyn och instrueras i användandet av apparaten av en ansvarig vuxen person, så att de förstår tillhörande risker. Barn får inte leka med apparaten. Rengöring och underhåll får inte utföras av barn, om de inte är under uppsyn.

\_ Barn eller husdjur bör inte vara i närheten av apparaten under drift, vid upptändning eller nedkylning. Se till, att barn och djur hålls på avstånd från grillen, när den används. VARNING! Håll barn och husdjur på avstånd från apparaten.

\_ Se till, att alla elektriska förbindelser är säkra, torra och skyddade mot fukt, innan du använder denna apparat. Bryt inte strömmen med våta händer. Dra aldrig i sladden, utan i själva kontakten.

\_ Om strömsladden är skadad, ska den bytas ut av en auktoriserad tekniker för att undvika person- och produktskada. Garantin täcker inte, om strömsladden byts ut av en icke auktoriserad person.

\_ Rulla alltid ut strömsladden helt, när apparaten används (om sladden lämnas helt eller delvis rullad inuti apparaten, kan den överupphetas och skadas). Undvik att böja och belasta sladden, när den dras ut. Om man inte kan undvika att använda en förlängningssladd, använd då alltid en av god kvalitet (lågt motstånd), som är avsedd för den miljö, där tillberedningen äger rum, och använd den kortast möjliga längden, för att minska eventuella effekt effektförluster.

\_ Använd inte denna apparat med en programmeringsenhet, timer eller någon annan enhet, som tänder apparaten automatiskt, då detta innebär en brandrisk, om apparaten täcks över eller placeras felaktigt.

\_ Eftersom kol kan glöda i mycket lång tid efter användning, ska askan efter matlagning avlägsnas med försiktighet. Det rekommenderas att använda en brandsäker behållare (av metall eller keramik) för att samla upp askan, innan man håller över vatten och bortskaffar på korrekt sätt.

Denna grill är avsedd att stå på metallfot med 4 ben. Se till, att underlaget är jämnt och starkt, när grillen står placerad på metallfoten. Om grillen placeras direkt på underlaget utan metallfot, ska det säkerställas, att underlaget tåler en temperatur på 80 °C över den omgivande temperaturen.

\_ **Cool-to-touch\*** redogörelse



Denna 4K är byggd med säkerheten i åtanke. Isoleringsmaterialet och konstruktionen av de dubbla väggarna minskar drastiskt, att strålvärmen når igenom till grillens utsida – **upp till en maximum ugnstemperatur på 220 °C med locket stängt i högst 2 timmar.**

Locket och området omkring toppventilationen är VARMA (inte cool-to-touch) – var försiktig när du hanterar apparaten under längre tid. Vi rekommenderar alltid att du använder värmeskyddande grillhandskar, när du lagar mat på din 4K-grill.

\*Max. temperatur för beröringsytor exklusive lock och toppventilationsområde är 60 °C över den omgivande temperaturen.

\_ Håll alltid brännbara material, t ex nylonkläder, på avstånd från grillen, när den används.

\_ Använd inte denna apparat till något annat än det avsedda, som beskrivs i denna bruksanvisning. I händelse av fettbrand, ska matvarorna avlägsnas (om möjligt), och låt elden brinna ut av sig själv. Det mesta av fett kommer snabbt att brinna ut, när det träffar träkolet, men regelbunden rengöring efter användning reducerar ansamling av brännbara fett- och matrester, som kan medföra fettbrand. **Fettbränder kan förebyggas genom noggrann rengöring av värmeskölden och insatsen omkring det elektriska värmeaggregatet och det invändiga kabinettet**– rengör efter varje användning.

\_ Håll grillen skyddad mot stark vind, om det är möjligt. Eftersom tillberedning med träkol kan variera i tid och intensitet, rekommenderas det att inte lämna grillen utan uppsyn i mer än 5 minuter åt gången under tillberedning.

\_ Denna apparat får inte monteras eller användas i fordon eller andra transportmedel (båt, trailer, m.m.).

\_ Förvara eller använd inte denna apparat i salthaltiga omgivningar (nära havet) eller i omgivningar med frätande ånga eller vätskor (t ex från en swimmingpool), eftersom dessa kemikalier kan orsaka, att apparatens material bryts ner (täcks inte av garantin). Rengöring med jämna mellanrum och övertäckning med ett Everdure by Heston Blumenthal-skydd kan hjälpa till att minska risken.

\_ **WARNING!** Tillgängliga delar blir varma under användning – var försiktig när du hanterar apparaten.

\_ Förbränning av träkol och andra fasta bränslen avger den giftiga gasen kolmonoxid, som kan vara dödlig! Använd därför aldrig denna apparat inomhus och ställ den inte till förvaring förrän den har svalnat helt.

\_ Undvik att använda fast bränsle, som är impregnerat med brandnärande material, eller att använda tändvätska eller andra brandnärande material och vätskor. Denna apparat är endast utformad för elektrisk tändning av fast bränsle. **WARNING!** Användande av brandnärande material kan orsaka allvarliga person- och produktskador.

\_ **WARNING!** Använd inte sprit, bensin eller antändningsblock för tändning eller återantändning!

\_ Den elektriska tändningen är inställd på 7 minuter. När den är igång, värms träkolet upp och antänds. När timern är klar, får den inte startas igen, eftersom värmen från värmeaggregatet kommer att störa träkolets naturliga föraskning. Om ugnen når en temperatur på 300 °C, släcks värmeaggregatet automatiskt för att undvika överupphettning.

\_ Ugnen är avsedd att använda kol vid tillagning. Värmeproduktion och tidsförbrukning kan variera mycket beroende på typen av bränsle samt väderförhållandena.

\_ Låt alltid det fasta bränslet brinna ut naturligt efter tillagning. Använd inte vätskor eller annat för att släcka träkolet med, medan de fortfarande ligger i grillen. Flytta inte apparaten, medan träkolet fortfarande brinner, då varm aska, kolpartiklar, oförbränt bränsle samt varmt fett och olja från tillagningen kan spillas. Använd inte lavasten eller någon form av icke brännbara produkter i brandkammaren. Det rekommenderas att använda naturligt och fast träkol.

\_ Fast bränsle varierar mycket i brinntid, värmeproduktion, storlek och förbränning. Var alltid uppmärksam på din omgivning och potentiell brandfara, som orsakas av gnistor eller stänk med bränsle. Släng aldrig fast bränsle eller varm aska i områden, där de kan trampas på eller utgöra en brandfara. Kasta aldrig oförbränt fast bränsle eller aska, innan det är helt släckt. Grillen ska ställas på ett säkert, vågrätt underlag innan användning. Vi rekommenderar att använda 100 % naturligt, fast träkol i denna grill.

\_ Förhör dig alltid hos de lokala myndigheterna med hänsyn till lokala brandsäkerhetsinstruktioner vid utomhustillagning, innan du använder denna produkt.

\_ Se till, att grillen inte står i närheten av brännbara material. Laga inte mat under byggnadsöverhäng eller träd med lågt hängande grenar. Observera, att fast bränsle avger varierande mängder rök. Grillen ska ställas upp med hänsyn tagen till dessa faktorer.

\_ Vi rekommenderar, att du löpande underhåller din grill och håller den i gott skick. Följ anvisningarna för rengöring och underhåll i denna bruksanvisning. Om inte instruktionerna följs, bortfaller garantin.

Spara dessa instruktioner, inköpsbevis samt andra viktiga dokument för denna produkt som referens i framtiden. På grund av fortsatt produktutveckling förbehåller Everdure by Heston Blumenthal sig rätten till att utan vidare ändra specifikationer eller utseende på produkten utan information om detta.

Anslutning:

220V – 240V ~ 50-60Hz

Output 1450 W

Längd (mm) 700

Bredd (mm) 550

Höjd (mm) 1150 (på metalfot)

## Montering

### EMBALLAGE











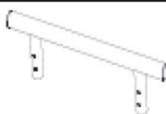





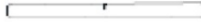

Avlägsna allt emballage och ta ut grillen ur transportförpackningen.

Avlägsna all kartong och emballage inuti grillen.

Produkten ska tas till miljövänlig återvinning i enlighet med gällande lokala lagar och förordningar.



**VARNING: Ska monteras av 2 personer**

01. Grillen x 1 stk 	02. Handtag till lock x 1 stk 	03. Skruvar till handtag x 4 	04. Insexnyckel x 1 
05. Metalfot x 1 	06. Kolbehållare x 1 	07. Kolgaller x 1 	08. Värmeaggregatbeslag x 2 
09. Värmesköld x 1 	10. Handtag till kolbehållare x 1 	11. Vattenbehållare x 1 	12. Grillgaller i gjutjärn x 2 
13. Höga grillgaller x 2 	14. Pizzasten x 1 	15. Spethållare x 1 	16. Stektermometer till kött x 4 
17. Ben x 4 	18. Bult (sexkantig) M6* 12 mm x 16 	19. Koltång x 1 	20. Tång (till hantering av grillgaller) x 1 

**Steg 1**

Vänd upp och ner på benstöden (05) och sätt fast benen i benstödet – använd bultarna (18).

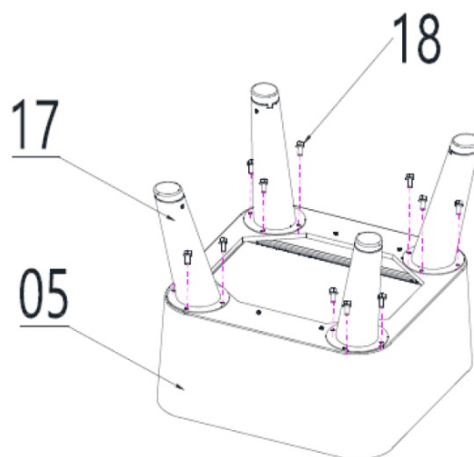

**Steg 2**

Öppna lådan i benstödet och ställ skjutlåset på "unlocked" (olåst).

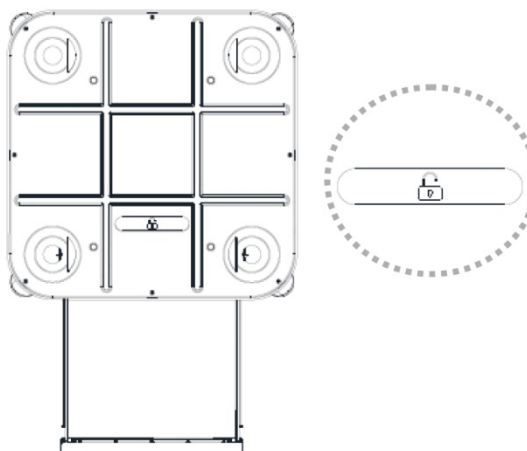

**Steg 3**

Placera handtaget (02) i position på grillens låg. Använd insexnyckeln (04) för att dra åt de fyra skruvarna (03).

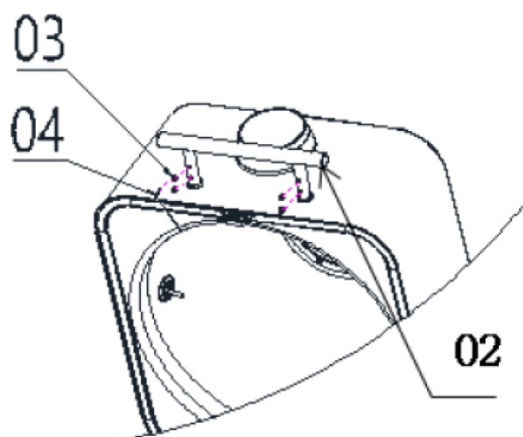

**Steg 4**

Placera basen (01) på benstödet och ställ skjutlåset på "locked" (2-personer)

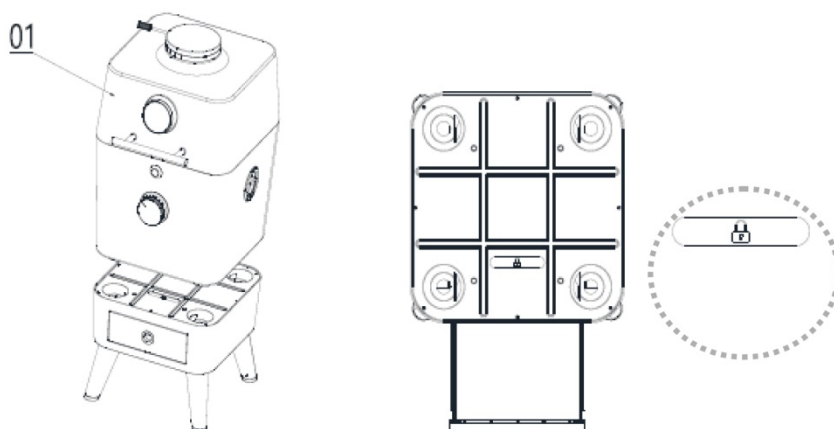

### Steg 5

Montera värmeaggregatbeslaget. Se till, att först avlägsna allt plastemballage.

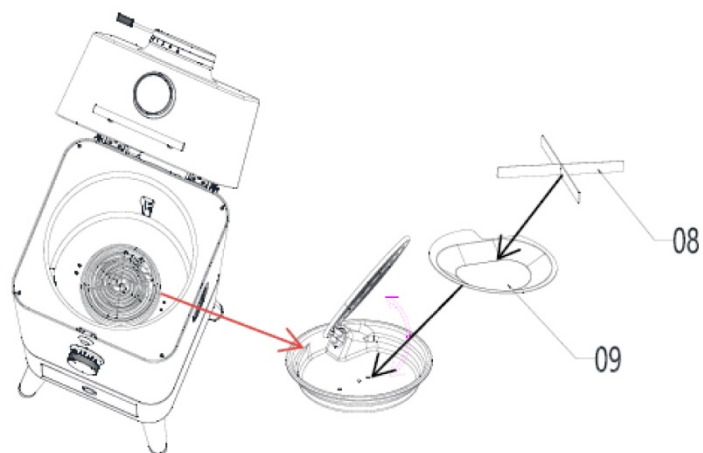

### Steg 6

Placera kolbehållaren (6) mitt i grillen. Se till, spåren i hinken är i nivå med spåren inne i ugnen. Placera korgallret (07) i hålet ovanför värmeaggregatet. Placera vattenbehållaren (11) inne i kolbehållaren (10) när du lyfter hinken (NB Ta bort handtaget när produkten används).

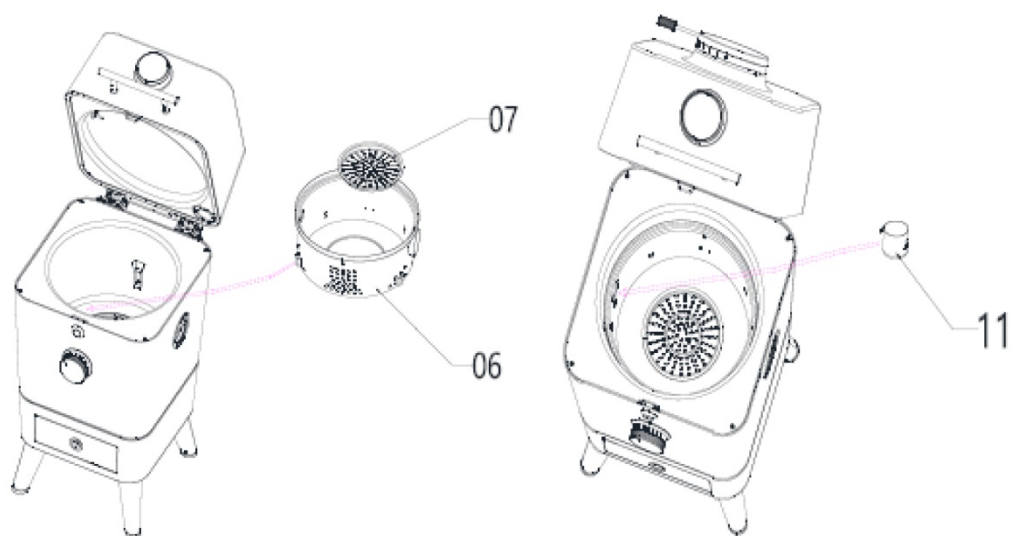

**Steg 7**

Placera de två grillgallren i gjutjärn (12) eller de två höga grillgallren (13) eller en av varje ovanpå kolbehållaren. Välj den lösning, som passar dig bäst.

Se till att, grillgallren är stabilt placerade och vågräta. Grillen är utrustad med en tång (20) för enkel hantering av grillgaller.

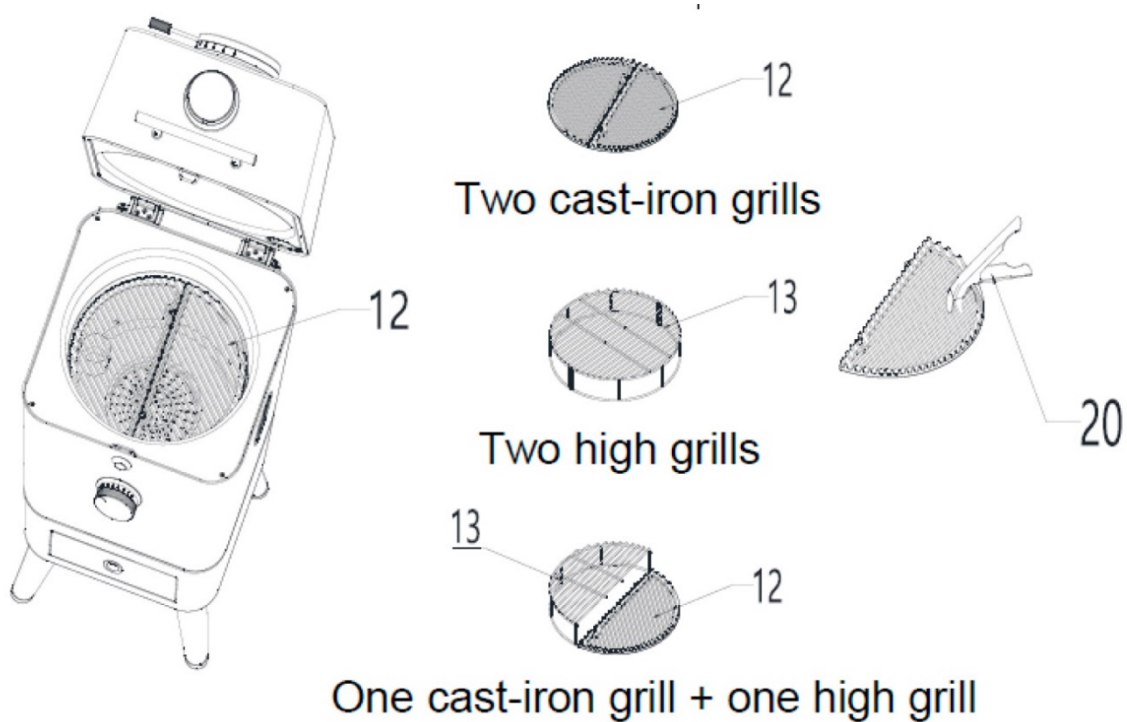

### Steg 8

Pizzastenen (14) kan förvaras i fästet på baksidan, när den inte används. Pizzastenen kan användas som en värmefördelare under tillagning. Placera den på grillen – och inte direkt på kolet. Man kan också hänga upp redskap på grillens baksida. Tryck uppåt och dra ut för att komma åt hängzonerna.

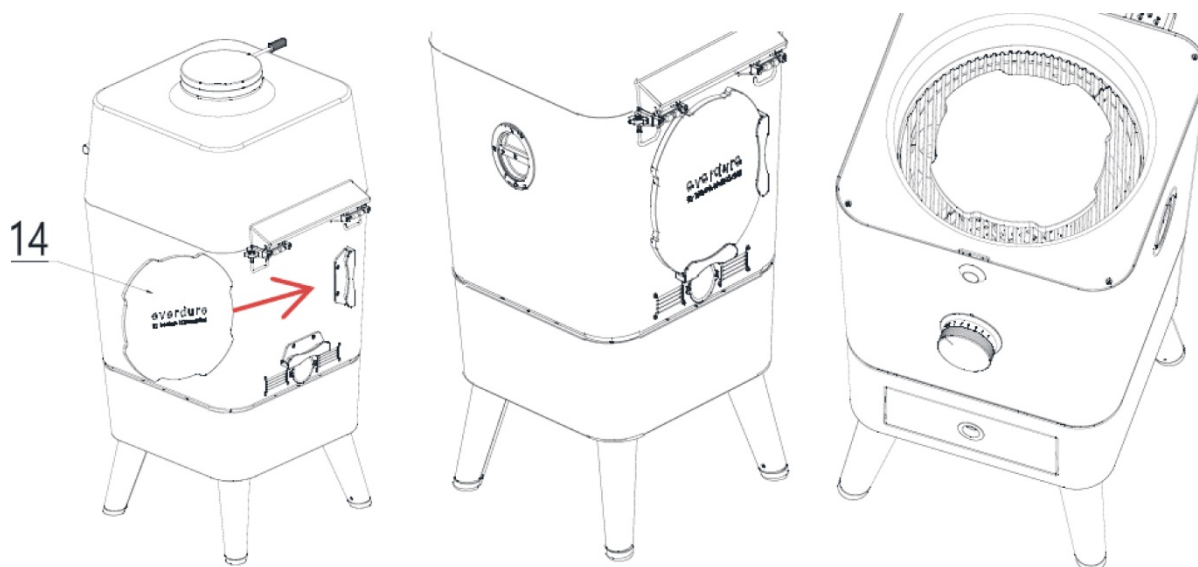

### Steg 9

I det nedre hörnet på grillen lock finns en punkt, som är avsedd för stektermometern. Stektermometern (16) kan sättas direkt i köttet eller tillsammans med beslaget till stektermometern (15) för att registrera grillens temperatur. **Stektermometern tåler inte rengöring i diskmaskin!**

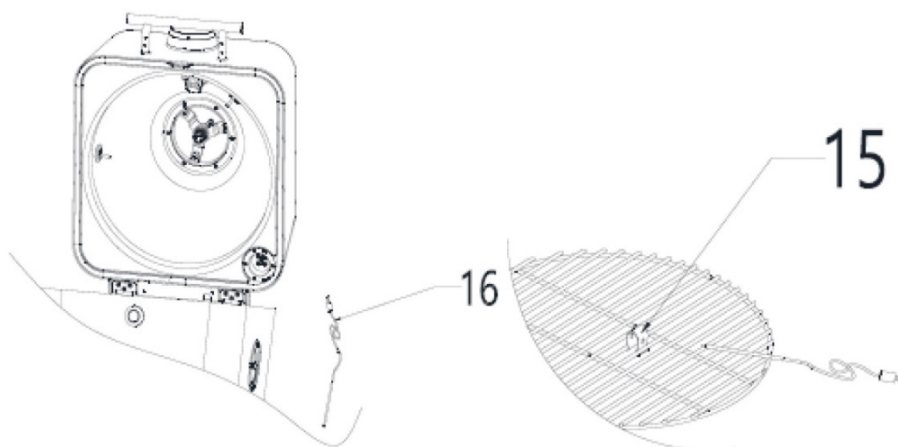

**Trin 10**

På högra sidan av basen finns ett fönster till bränslet. Denna smarta funktion gör det möjligt att tillsätta bränsle genom att använda koltången (19).

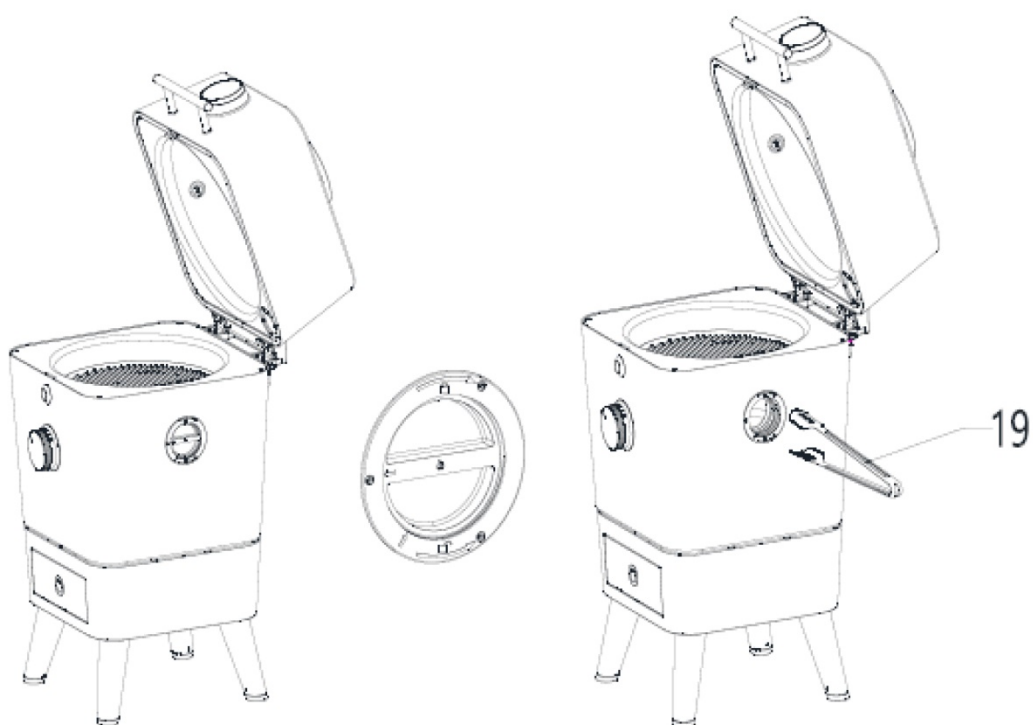

**Observera:** Grillen har en öppen/stängd-funktion med gängor.  
Kom ihåg att den ska vara korrekt stängd för att undvika felaktigt luftflöde.

## Digital Touch Display

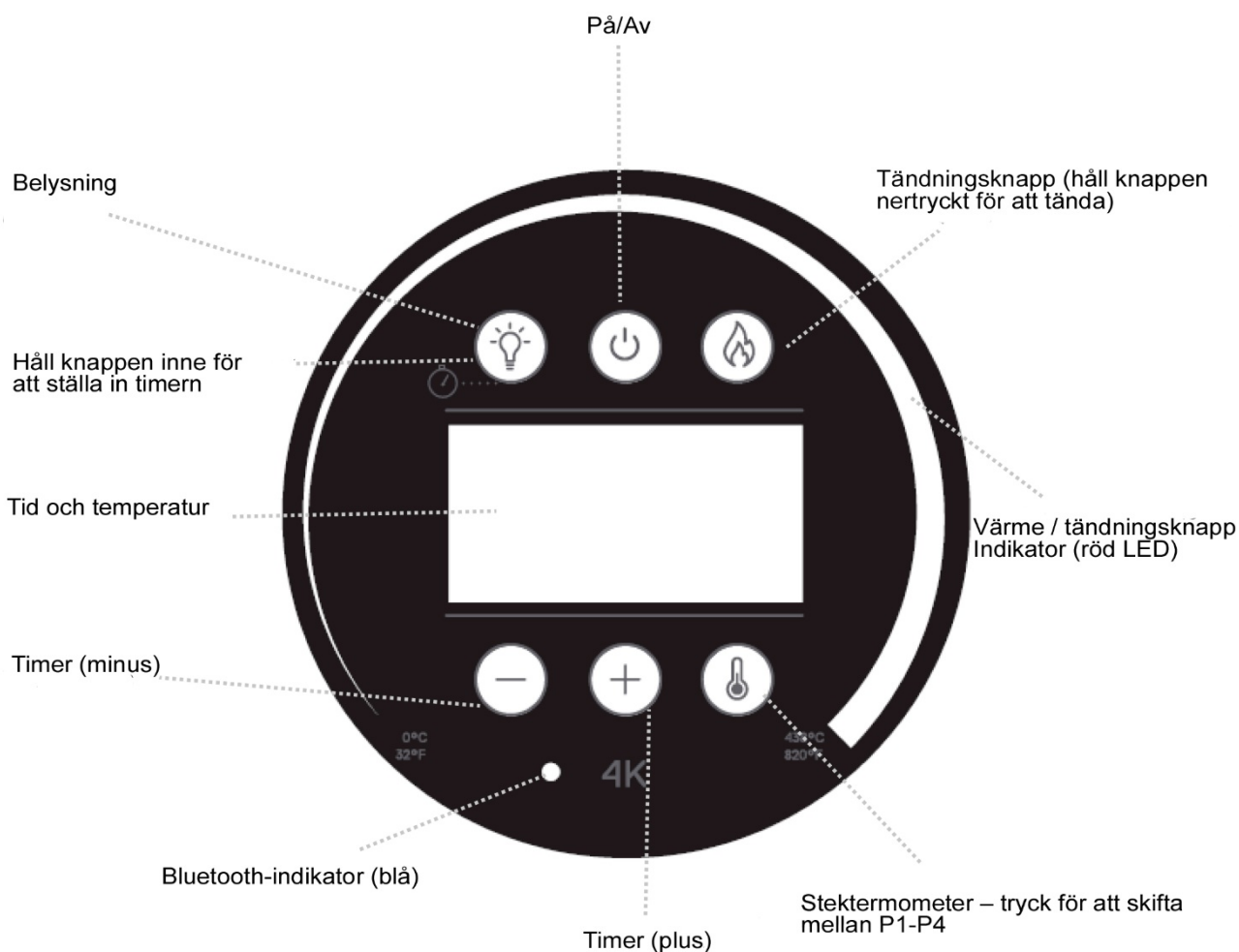

### Antändning av kol

Tänd apparaten. Håll tändningsknappen intryckt i 3 sekunder. Knappen kommer att lysa, och ett pip hörs. Värmeaggregatet (1400W) kör för fullt i 7 minuter.

Ugnstemperaturen visas och kommer att växla mellan antändningstid och ugnstemperatur. När antändningscykeln är klar kommer ännu ett pip att signalera, att antändningstiden är färdig. Lampan bakom antändningsknappen slocknar..

LED-panelen: Under antändning kommer LED-panelen att visa förfluten tid. När antändningscykeln är färdig kommer LED-panelen att visa den aktuella temperaturen i förhållande till max. temperaturen.

### Stektermometer-display

Stektermometerknappen kommer automatiskt finna valet mellan P1-P4, allt beroende på hur många termometrar som sätts in. Displayen visar namnet på den första stektermometern som ansluts och indikatorn lyser. Displayen visar temperaturen på den först anslutna stektermometern i 10 sekunder. Om det inte är någon aktivitet inom de nästa 10 sekunderna, kommer displayen att återgå till att visa ugnstemperaturen (och antändningstiden, om detta ingår i den pågående cykeln).

### Inställning av timer

Håll ljus-knappen intryckt i 3 sekunder; displayen börjar att blinka. Håll +/- plus eller minus-knappen inne för att ställa in timern. Tryck kort på knappen för att ställa in minuter. Tryck ännu en gång på knappen för att bekräfta/fastställa inställningen. Displayen kommer att växla mellan timern (nerräkning) och ugnstemperaturen.

### Släcka

Tryck och håll ner På/Av-knappen i 3 sekunder för att släcka displayen.

### Ändra temperaturdisplayen från Celsius till Fahrenheit:

Håll stektermometer-knappen inne i 3 sekunder.

### Byta glödlampan

Glödlampan sitter i grillens lock.

- 1) Bryt strömmen till grillen
- 2) Skruva av locket till glödlampan (moturs)
- 3) Dra försiktigt ut lampan

Specifikationer för glödlampan:

10W  
12V  
300 °C  
G4 Halogen

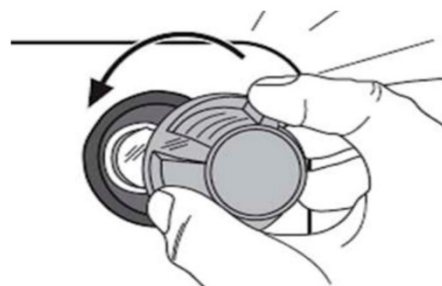

### Felmeddelanden

E1: Felmeddelande stektermometer, invändigt grilllock

E2: Felmeddelande stektermometer, invändigt grilllock

E3: Felmeddelande stektermometer P1, ljudlarm i 1 minut E4:

Felmeddelande stektermometer P2, ljudlarm i 1 minut

E5: Felmeddelande stektermometer P3, ljudlarm i 1 minut E6:

Felmeddelande stektermometer P4, ljudlarm i 1 minut Vid behov

av service, fyll vänligen i detta schema: [www.wittsverige.se](http://www.wittsverige.se)

## Felsökning

Problem	Lösning
Strömmen är bruten	Kontrollera, att LED-displayen fungerar genom att trycka på knappen. Kontrollera att sladden är ansluten, och att strömmen är på. Kontrollera att den utdragbara sladden inte är för långt utdragen (detta kan bryta strömmen). Vid behov av service, fyll i schemat här: <a href="http://www.wittsverige.se">www.wittsverige.se</a>
Grillen löser ut HFI/HPFI	Om grillen elektriska delar utsätts för fukt/vatten kan det medföra, att HFI/HPFI löses ut. Försök inte att reparera apparaten själv. Vid behov av service, vänligen fyll i schemat här: <a href="http://www.wittsverige.se">www.wittsverige.se</a>
Det är svårt att läsa på displayen i solljus	Din 4K bör inte användas i direkt solljus. Displayen är utrustad med reflexfritt (matt) glas. Vi rekommenderar att placera din 4K i skuggan, skyddad mot vind och regn. Vi rekommenderar att ladda ner appen, som sänder data till din mobilenhet via Bluetooth.
Bluetooth-förbindelsen är svag eller försvinner helt	Återinstallera din enhet och uppdatera firmware. Se till, att din 4K är placerad på en plats utan blockeringar. Håll dig inom ett avstånd på maximalt 10 meter från apparaten, för att uppnå bästa resultat. Vid behov av service, vänligen fyll i schemat här: <a href="http://www.wittsverige.se">www.wittsverige.se</a>
Ugnen överupphettas hela tiden	4K är konstruerad för att hålla värmen och kräver bara en liten mängd kol för att nå en temperatur på +250 °C. Vi rekommenderar att starta med en mängd träkol på 200-300 g. Att använda för mycket träkol, är bortkastad tid och pengar och kan resultera i produktskada och/eller förstörd mat.
Stektermometrarna fungerar inte	Stektermometrarna får ej rengöras i diskmaskin! Stektermometrarna är inte vattentäta och får inte sänkas ner i

	vatten. Vid behov av service, vänligen fyll i schemat här: <a href="http://www.wittsverige.se">www.wittsverige.se</a>
Det tar lång tid att antända träkolet	Se till, att förvara träkolet på en torr plats. Fuktigt träkol tar längre tid att antända. Vi rekommenderar kolbitar för att uppnå bästa resultat. Grillbriketter kan också användas, men kan ta längre tid att antända på grund av de icke-brännbara material inne i kolet.
Trasig del	Vid behov av service, vänligen fyll i schemat här: <a href="http://www.wittsverige.se">www.wittsverige.se</a>

## RENGÖRING



**VARNING:** Innan du rengör din 4K, ska du försäkra dig om, att apparaten har svalnat och är säker att vidröra, samt att strömförsyningen är bruten.

### Utvändig rengöring:

Målade/lackerade ytor kan rengöras med ett mildt rengöringsmedel och en ren trasa. Det rekommenderas först att testa rengöringsmedlet på en liten och icke synlig del av apparaten.

**ANVÄND ALDRIG** rengöringsmedel med skurande eller frätande effekt, då detta skadar apparaten.

**ANVÄND ALDRIG** förtunning eller liknande upplösningsmedel till rengöring, och **HÅLL ALDRIG** kallt vatten på varma ytor.

### Grillgaller:

Efter tillagning och medan grillen fortfarande är varm, torka av grillgallren med en fuktig trasa. Smörj grillen innan och efter användning. Vi rekommenderar vegetabilisk olja/rapolja.

Även om grillgallren tåler diskmaskin, rekommenderar vi det inte, eftersom långvarig rengöring i diskmaskin sliter på grillens beläggning och därmed försämrar produkten på lång sikt.

### Kolzon / brandkammare:



Ytor kan vara varma. Använd alltid värmeskyddande grillvantar vid hantering!

Brandkammeren kan rengöras med hjälp av vatten, ett mildt rengöringsmedel och en borste.

100 % naturliga kolbitar är bra för trädgården och kan bortskaffas naturligt. Kolbriketter är inte naturliga och bör bortskaffas på ett ansvarsfullt sätt i en avfallsbehållare.



Kasta aldrig bort varm aska!

### Toppspjäll

Denna del kommer med tiden att bli mörk på grund av röken från träkolet. Vi rekommenderar att rengöra invändigt på toppspjället med en liten flaskborste och utvändigt med en fuktig mikrofibertrasa.

## FÖRVARING

När apparaten inte används, kan grillen förvaras utomhus, men ska vara under tak (t ex övertäckt, terrass som skyddar mot regn) och stå med cover. Vi rekommenderar 4K Premium Cover (HBC4COVERL), som skyddar mot UV-strålar och regn. Rengör alltid grillen innan förvaring.

## VAR FÖRSIKTIG

**Bryt alltid strömförsyningen efter användning, låt inte grillen vara ansluten till strömförsyningen under längre tid.**

## REKLAMATIONSRÄTT OCH SERVICE

### VIKTIGT

På din nya produkt gäller reklamationsrätt på fabrikations- och materialfel enligt översikten nedan, gällande från dokumenterad inköpsdatum. Reklamationsrätten omfattar material, arbetslön och köresättning. Vid begäran om service bör du upplysa om produktens namn och serienummer. Dessa upplysningar finns på typskylten. Notera eventuellt upplysningarna här i bruksanvisningen, så att du har dem nära till hands. Det gör det lättare för serviceteknikern att finna de korrekta reservdelarna.

### VÅR REKLAMATIONSRÄTT

5 år: Brandkammare och utvändigt kabinett

2 år: Delar i rostfritt stål, motor, värmeaggregat. Rostfritt stål ska behandlas med syrafri olja 2 gånger om året.

2 år: Målning. Dock inte om målningen är skadad av slag / repor.

1 år: Alla övriga delar

Produkten ska ställas till teknikerns förfogande innan servicebesöket. Reklamationsrätten täcker produkten i det skick som kunden fick den levererad. Teknikerns arbete omfattas av arbetsmiljölagens regler, som avgör vad teknikern får göra under servicebesöket, t ex i förhållande till tunga lyft.

### REKLAMATIONSRÄTTEN TÄCKER INTE:

1. Fel och skador, som inte beror på fabrikations- och materialfel.
2. Normalt slitage (t ex rost på grillen, på tillagningsplattor och missfärgning av brännare pga. värme m.m.)
3. Angrepp från insekter eller skadedjur.
4. Om anvisningarna i bruksanvisningen inte har följts (inkl. underhåll).
5. Om inte installationen har genomförts som anvisats.
6. Om okvalificerade har installerat eller reparerat produkten.
7. Repor och skador på produkten som beror på leverans, installation eller montering.
8. Krav på ytbeläggningar på produkten på grund av oavsiktlig skada eller felaktigt / otillräckligt underhåll.

### TRANSPORTSKADOR

En transportskada som konstateras vid återförsäljarens leverans hos kunden är uteslutande en sak mellan kunden och återförsäljaren. I den händelse att kunden själv har stått för transporten, påtar sig leverantören ingen förpliktelse med hänsyn till eventuell transportskada. Eventuella transportskador ska anmälas omgående och senast 24 timmar efter det, att varan är levererad. I annat fall kommer kundens krav att bli avvisade.

### OGRUNDADE SERVICEBESÖK

Om man tillkallar en servicemontör och det visar sig att man själv hade kunnat åtgärda felen, genom att t ex följa anvisningarna här i bruksanvisningen eller genom att byta en säkring i säkringskåpet, åligger det kunden att själv betala för servicebesöket.

### FÖRETAGSKÖP

Företagsköp är alla köp av apparater, som inte ska användas i ett privat hushåll, utan ska användas i ett företag eller liknande verksamheter (restauranger, café, kantin etc.) eller ska användas till uthyrning eller annat som omfattar flera användare. I förbindelse med företagsköp gäller ingen garanti, då denna produkt endast är avsedd för vanliga hushåll.



TÄRKEÄT TURVALLISUUSOHJEET.....	50
KOKOONPANO .....	52
DIGITAALINEN KOSKETUSNÄYTTÖ .....	59
VIANMÄÄRITYS .....	61
PUHDISTAMINEN.....	61
TAKUU JA HUOLTO.....	63

## Onnittelut uuden tuotteesi valinnasta!

Lue tämä käyttöohje huolellisesti, niin varmistat, että saat parhaan hyödyn 4K-grillistäsi.

Tutustu myös verkkosivujemme vinkkeihin ja ideoihin – ja käytä hetki lataaksesi ilmainen sovelluksemme, joka on täynnä maistuvia reseptejä ja käyttöohjeita.

[Everdurebyheston.com.au](http://Everdurebyheston.com.au)



Aloita skannaamalla tämä



**ÄLÄ KÄYTÄ TÄTÄ LAITETTA ENNEN KUIN OLET LUKENUT KÄYTTÖOHJEEN**

**ÄLÄ ASETA MITÄÄN ESINEITÄ TÄMÄN LAITTEEN PÄÄLLE TAI SITÄ VASTEN**

**ÄLÄ SÄILYTÄ KEMIKAALEJA, HELPOSTI SYTTYVIÄ MATERIAALEJA TAI SUIHKEPULLOJA TÄMÄN LAITTEEN LÄHELLÄ**

**ÄLÄ KÄYTÄ TÄTÄ LAITETTA SISÄLLÄ**

**ÄLÄ SYTYTÄ KIINNI OLEVAA LAITETTA**



## Tärkeät turvallisuusohjeet

\_ Laita grilliin korkeintaan 1 kg kiinteää polttoainetta. Liiallinen määrä polttoainetta palokammiossa voi pilata ruoan tai johtaa tuotevahinkoon.

\_ Tämä hiiligrilli on TARKOITETTU AINOASTAAN ULKOKÄYTTÖÖN. Tätä laitetta EI SAA käyttää sisätiloissa.

\_ Lue nämä ohjeet ennen laitteen käyttöä oman turvallisuutesi ja tuotteen oikean ja optimaalisen käytön varmistamiseksi

\_ Joissain tilanteissa sähkölaitteet voivat aiheuttaa henkilövahinkoja. Katkaise laitteen virransaanti ennen puhdistusta ja hoitotoimenpiteitä. Kun laite ei ole käytössä, irrota pistoke pistorasiasta ja vedä virtajohto kokonaan laitteeseen.

\_ Tätä laitetta saavat käyttää vain 8-vuotiaat ja sitä vanhemmat lapset sekä fyysisesti, aistitoiminnoiltaan tai psyykkisesti rajoittuneet tai puutteellisen tiedon tai kokemuksen omaavat henkilöt vain, jos heitä valvoo ja ohjaa laitteen käytössä vastuullinen aikuinen niin, että he ymmärtävät käyttöön liittyvät riskit. Lapset eivät saa leikkiä laitteella. Lapset eivät saa puhdistaa eivätkä hoitaa laitetta, ellei heitä siinä valvota.

\_ Lapset tai lemmikkieläimet eivät saa olla grillin lähellä käytön, sytytyksen tai jäähtymisen aikana. Pidä lapset ja lemmikit poissa grillin luota, kun se on käytössä. VAROITUS! Pidä lapset ja lemmikit etäällä laitteesta.

\_ Huolehdi siitä, että kaikki sähköliitännät ovat turvallisia, kuivia ja kosteudelta suojattuja, ennen kuin käytät tätä laitetta. Älä irrota sitä virrasta märin käsin. Älä koskaan vedä johdosta vaan tartu pistokkeeseen käyttämättä kuitenkaan liikaa voimaa.

\_ Vaurioituneen virtajohdon saa vaihtaa vain valtuutettu sähkötekniikko henkilö- ja tuotevahinkojen välttämiseksi. Takuu raukeaa, jos virtajohdon vaihtaa valtuuttamaton henkilö.

\_ Ota virtajohto aina kokonaan ulos, kun käytät laitetta (jos virtajohto on kokonaan tai osittain laitteen sisällä, se voi kuumeta ja vahingoittua). Varo taivuttamista, vetämistä tai vääntämistä johtoa ja sen kiinnityksiä, kun käsittelet johtoa. Jos et voi välttää jatkojohdon käyttämistä, käytä aina hyvälaatuisia (matala vastus), ympäristöön soveltuvaa johtoa ja mahdollisimman lyhyenä tehohäviön välttämiseksi.

\_ Älä käytä laitetta ohjelmointilaitteella, ajastimella tai muulla laitteella, joka kytkee laitteen päälle automaattisesti, koska, jos laite on kiinni tai sijoitettu väärin, syntyy tulipalovaara.

\_ Koska hiili voi hehkua hyvin pitkään käytön jälkeen, tuhka on poistettava grillauksen jälkeen varoen. Suosittelemme käyttämään tuhkan keräämiseen tulenkestävää astiaa (metallista tai keraamista), ennen kuin kaadat siihen vettä ja hävität tuhkan asianmukaisesti.

\_ Tämä grilli on tarkoitettu seisomaan nelijalkaisella metallijalustalla. Varmista, että jalustallaan seisovan grillin paikka on tasainen ja tukeva. Jos asetat grillin suoraan alustalle ilman metallijalustaa, varmista, että alusta kestää ympäristöään 80°C astetta kuumempaa lämpötilaa.

### **\_Cool-to-touch\*-ilmauksen merkitys**

4K on valmistettu turvallisuus huomioiden. Eristemateriaali ja kaksoisseinämärakenne vähentävät huomattavasti säteilylämpöä grillin ulkopuolelle – aina korkeintaan 220 °C:n grillin lämpötilaan asti kannen ollessa kiinni korkeintaan 2 tuntia.



Kansi ja kannen ilmanpoistiventtiili ovat KUUMIA (eivät cool-to-touch) - Ole erityisen varovainen, kun käytät laitetta pitkään. Suosittelemme käyttämään aina kuumankestäviä patakintaita, kun valmistat ruokaa 4K-grillilläsi.

\*Korkein kosketuspintojen lämpötila – lukuun ottamatta kantta ja kannen ilmanpoistoaluetta – on 60 °C yli ympäristön lämpötilan.

\_ Pidä aina helposti syttyvät materiaalit, esim. nailonvaatteet, kaukana käytössä olevasta grillistä.

\_ Älä käytä tätä laitetta mihinkään muuhun tarkoitukseen kuin sen tässä oppaassa kuvattuun käyttöön.

\_ Rasvapalon syytyessä poista ruoka (jos mahdollista), ja anna tulen palaa itsestään loppuun. Useimmat rasvat palavat nopeasti pois joutuessaan kosketuksiin puuhiilen kanssa. Säännöllinen puhdistus käytön jälkeen vähentää kuitenkin sellaisten helposti syttyvien rasvojen ja ruoantähtien kertymistä, jotka voivat edistää rasvapalojen syntymistä. **Rasvapaloja voit ehkäistä puhdistamalla grillisi huolellisesti, erityisesti lämpösuojausten ja sähkövastuksen ympärillä olevat osat ja rungon sisäosan. Älä anna tuhkan kerääntyä runkoon**– puhdista se jokaisen käyttökerran jälkeen.

\_ Pidä grilli suojassa voimakkailla tuuilla aina, kun se on mahdollista. Koska puuhiilellä ruoanlaiton aika ja voimakkuus vaihtelevat, suosittelemme, ettet jätä grilliä käytön aikana valvomatta 5 minuuttia pidemmäksi ajaksi.

\_ Tätä laitetta ei saa asentaa eikä käyttää kulkuneuvoihin tai muihin kuljetusvälineisiin (veneet, perävaunut, tms.)

\_ Älä säilytä tai käytä tätä tuotetta suolapitoisessa ympäristössä (lähellä merta) tai alueella, jossa esiintyy syövyttäviä höyryjä tai nesteitä (esim. uima-altaasta), koska nämä kemikaalit voivat aiheuttaa laitteen materiaalien heikentymistä (takuu ei kata tällaista). Säännöllinen puhdistaminen ja laitteen peittäminen Everdure by Heston Blumenthal -suojapeitteellä voivat auttaa vähentämään vaurioita.

\_ VAROITUS! Kosketettavat osat kuumenevat käytön aikana – ole varovainen, kun käsittelet grilliä.

\_ Puuhiilen ja muiden kiinteiden aineiden palaessa syntyy myrkyllistä kaasua, häkää, joka voi tappaa! Tätä laitetta ei siksi saa koskaan käyttää sisätiloissa eikä tuoda sisätiloihin, ennen kuin se on täysin jäähtynyt.

\_ Älä käytä tässä laitteessa sytytysaineilla kyllästettyjä kiinteitä polttoaineita äläkä kaada siihen sytytysnestettä tai mitään muita sytytysaineita. Tämä laite on suunniteltu vain kiinteän polttoaineen sytyttämiseen sähköisesti. VAROITUS! Sytytysaineiden käyttö voi aiheuttaa vakavan loukkaantumisen ja/tai tuotevaurion vaaran.

\_ VAROITUS! Älä käytä alkoholia, bensiiniä tai sytytyspaloja sytyttämiseen tai uudelleen sytyttämiseen!

\_ Sähkösytytys on asetettu 7 minuuttiin. Kun se on käytössä, sen päällä olevat puuhiilet kuumennetaan ja sytytetään. Kun ajastin on käynyt loppuun, sitä ei saa käynnistää uudestaan, koska vastuksen lämpö häiritsee puuhiilien luonnollista tuhkausta. Jos grillin lämpötila nousee 300 °C:een, vastus kytkeytyy automaattisesti pois päältä, jotta grilli ei ylikuumene.

\_ Grillissä on tarkoitus käyttää hiiliä ruoanlaittoon. Lämmöntuotto ja käytettävä aika vaihtelevat paljon polttoaineen ja sääolosuhteiden mukaan.

\_ Anna kiinteän polttoaineen palaa aina luonnollisesti loppuun saakka ruoanlaiton jälkeen. Älä käytä grillin sisällä olevien hiilien sammuttamiseen mitään nesteitä tai muita keinoja. Älä siirrä laitetta hiilien yhä palaessa, sillä kuuma tuhka, hiilenpalaset, palamaton polttoaine ja kuuma rasva voivat roiskua. Älä käytä palokammiossa laavakiviä tai muita palamattomia materiaaleja. Suosittelemme käyttämään luonnollista, kiinteää puuhiiltä.

\_ Kiinteiden polttoaineiden palo aika, lämpöarvo, koko ja palotapa vaihtelevat suuresti. Muista aina huomioida ympäristö ja mahdolliset kipinöiden tai roiskeiden aiheuttamat palovaarat. Älä koskaan heitä polttoainetta tai kuumaa tuhkaa paikkaan, jossa niiden päälle voidaan astua tai jossa ne aiheuttavat palovaaran. Älä koskaan heitä palamatonta kiinteää ainetta tai kuumaa tuhkaa pois, ennen kuin se on jäähtynyt kokonaan. Grilli tulee ennen käyttöä asentaa tukevalle, vaakasuoralle alustalle. Suosittelemme käyttämään tässä grillissä 100 % luonnonmukaista kiinteää puuhiiltä.

\_ Tarkista aina ennen tämän laitteen käyttöä paikallisilta viranomaisilta mahdolliset tulenkäyttöä ulkotiloissa rajoittavat paloturvallisuusmääräykset

\_ Huolehdi siitä, ettei grillin lähellä ole herkästi syttyviä aineita. Älä grillaa rakennusten katosten tai sellaisten puiden alla, joiden oksat roikkuvat matalalla. Huomaa, että kiinteä polttoaine tuottaa vaihtelevan määrän savua. Se on huomioitava grillin sijoituspaikkaa valittaessa.

\_ Suosittelemme, että huollat grilliäsi jatkuvasti ja pidät sen hyvässä kunnossa. Noudata tämän käyttöohjeen puhdistusta ja kunnossapitoa koskevia ohjeita. Ohjeiden noudattamatta jättäminen mitätöi takuun.

Säilytä nämä ohjeet, ostosite sekä muut tärkeät tätä tuotetta koskevat asiakirjat myöhempää käyttöä varten. Jatkuvan tuotekehittelyn takia Everdure by Heston Blumenthal varaa oikeuden muuttaa tuotteen ominaisuuksia ja ulkonäköä siitä erikseen ilmoittamatta.

Sähköliitäntä:

220V – 240V ~ 50-60Hz

Teho 1450 W

Pituus (mm) 700

Leveys (mm) 550

Korkeus (mm) 1150 (metallijalustalla)

## Kokoonpano

### PAKKAUS











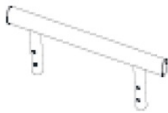







Avaa kaikki pakkaukset ja ota grilli pakkauksestaan

Poista kaikki pahvit ja pakkausmateriaalit grillin sisältä.

Pakkaukset on vietävä ympäristön kannalta turvalliseen kierrätykseen paikallisten lakien ja määräysten mukaisesti.



### VAROITUS: Laitteen kokoonpanoon tarvitaan 2 henkilöä

01. Grilli x 1 kpl 	02. Kannen kahva x 1 kpl 	03. Kahvan ruuvi x 4 	04. Kuusiokulma-avain x 1 
05. Metallijalusta x 1 	06. Hiilisanko x 1 	07. Hiiliritilä x 1 	08. Vastuksen tuki x 2 
09. Lämpösuoja x 1 	10. Hiilisangon kansi x 1 	11. Vesisäiliö x 1 	12. Valurautaritilä x 2 
13. Korokeritilä x 2 	14. Pizzakivi x 1 	15. Vartaan pidike x 1 	16. Paistomittari x 4 
17. Jalka x 4 	18. Pultti (kuusiokulmainen) M6* 12 mm x 16 	19. Hiilipihdit x 1 	20. Grillikahva (ritilöiden käsittelyyn) x 1 

### Vaihe 1

Käännä metallijalusta (05) ympäri ja kiinnitä jalat jalustan pohjaan paikoilleen – käytä pultteja (18).

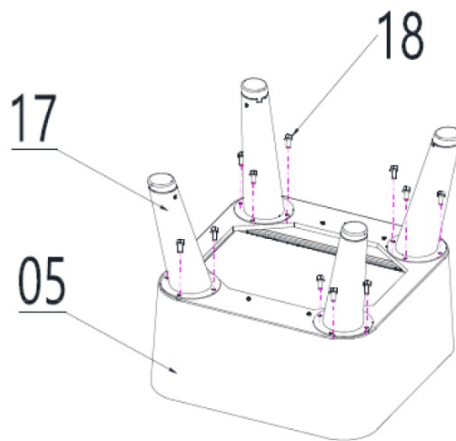

### Vaihe 2

Avaa jalustan laatikko ja aseta liukulukko asentoon 'unlocked' (auki).

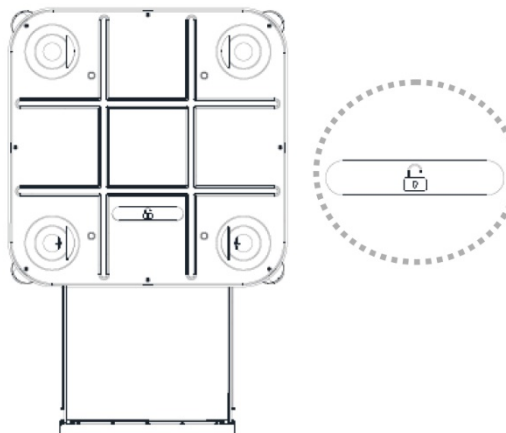

### Vaihe 3

Laita kahva (02) sille tarkoitettuun paikkaan grillin kanteen. Kiristä neljä ruuvia (04) kuusiokulma-avaimella (03).

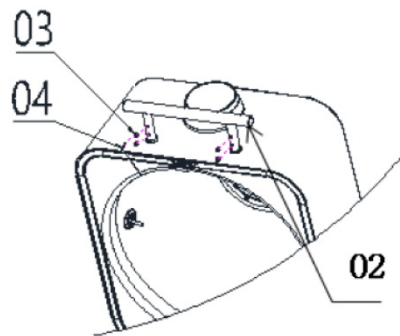

### Vaihe 4

Aseta grillin runko-osa (01) jalustalle ja työnnä liukulukko asentoon 'locked' (kiinni) (2 henkilöä)

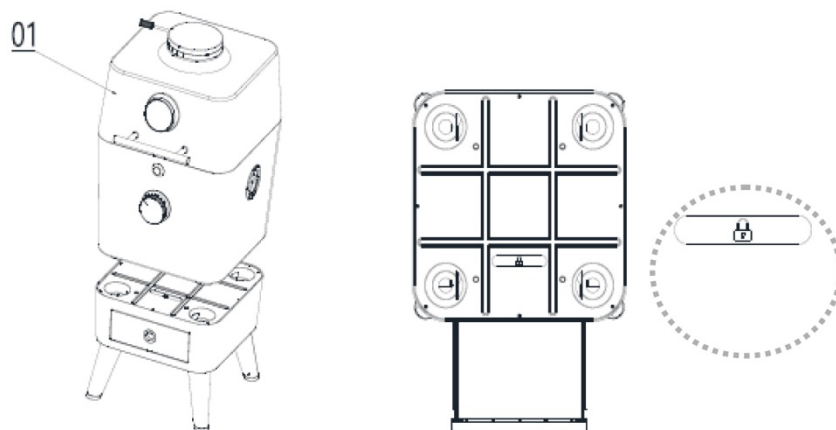

### Vaihe 5

Asenna vastuksen tuki. Muista poistaa ensin kaikki muoviset pakkausmateriaalit.

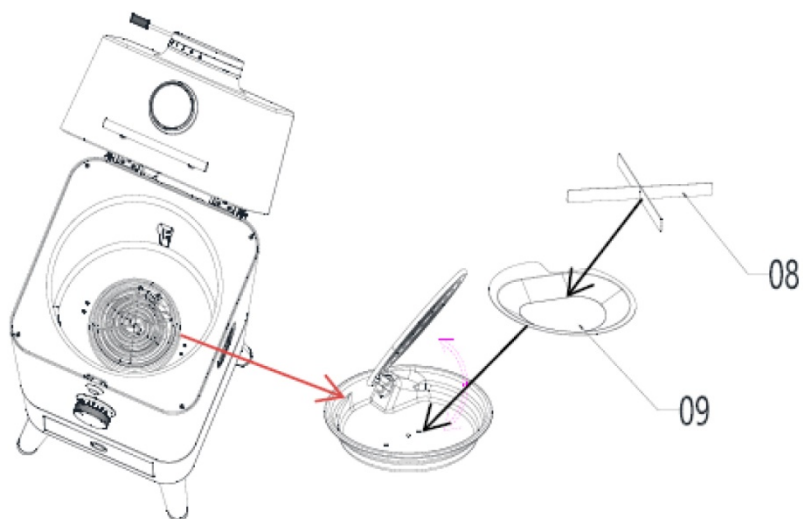

### Vaihe 6

Laita hiilisanko (06) keskelle grilliä. Varmista, että sangon ohjausurat ovat linjassa grillin sisällä olevien urien kanssa. Aseta hiiliritilä (07) vastuksen päällä olevaan aukkoon. Aseta vesisäiliö (11) hiilisangon sisään. Voit käyttää hiilisangon kahvaa (10), siirtäessäsi hiilisanko (HUOM. Ota kahva pois, kun grilli on käytössä).

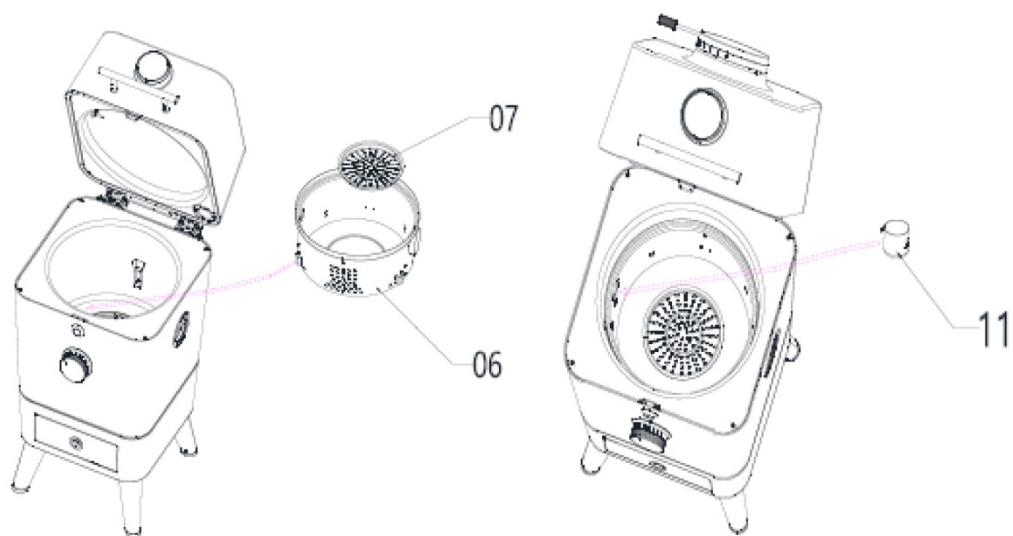

### Vaihe 7

Laita kaksi valurautarillää (12) tai kaksi korokerillää (13) tai yksi kumpaakin hiilisangon päälle. Valitse kulloinkin ruokaasi sopivin yhdistelmä.

Varmista, että grillirillät ovat paikoillaan tukevasti ja vaakasuorassa. Grillin mukana on toimitettu puristava grillikahva (20), jonka avulla voit käsitellä grillirillöitä vaivattomasti.

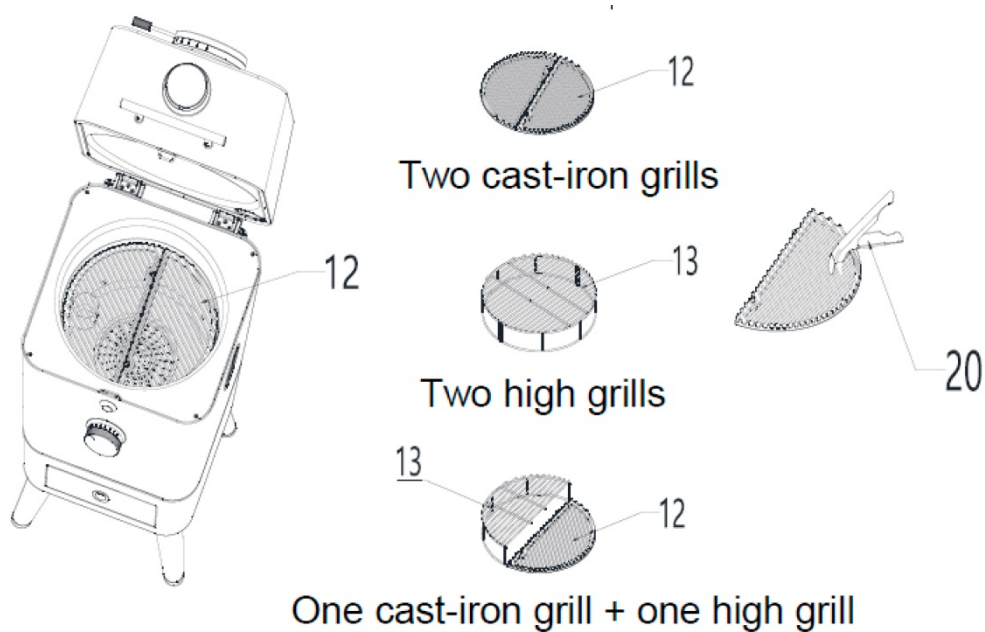

### Vaihe 8

Voit säilyttää pizzakiven (14) grillin takana olevassa telineessä, kun et tarvitse sitä. Pizzakiveä voi käyttää lämmönsaajana grillauksen aikana. Aseta se ritilälle – ei koskaan suoraan hiilille. Grillin taakse voit ripustaa grillausvälineitä. Työnnä ylös ja ulos päin päästäksesi niihin käsiksi.

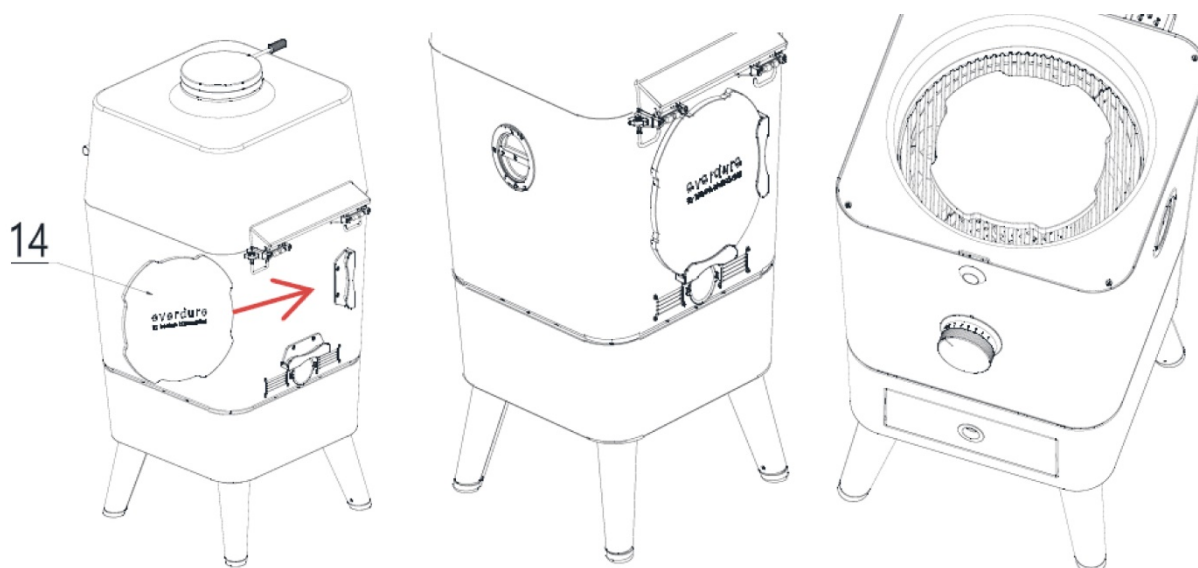

### Vaihe 9

Grillin kannen oikeassa alakulmassa on liitin, joka on tarkoitettu paistomittarille. Paistomittarin (16) voit työntää suoraan lihaan tai käyttää sitä yhdessä anturin kiinnikkeen kanssa grillauslämpötilan havainnointiin. **Paistomittari ei kestä konepesua!**

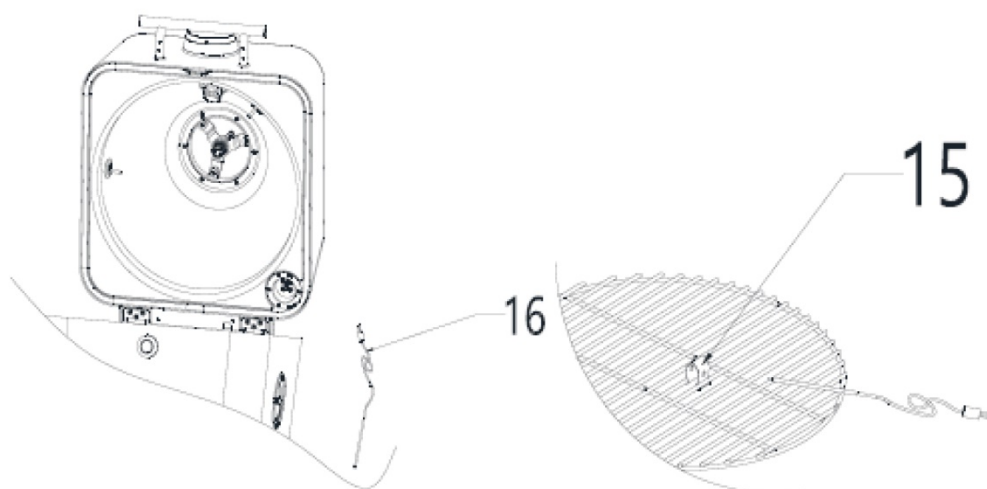

### Vaihe 10

Rungon oikealla puolella on korkillinen aukko polttoaineen lisäämistä varten. Tämän kätevän ominaisuuden ansiosta voit lisätä polttoainetta käyttämällä mukana toimitettuja hiilipihtejä (19).

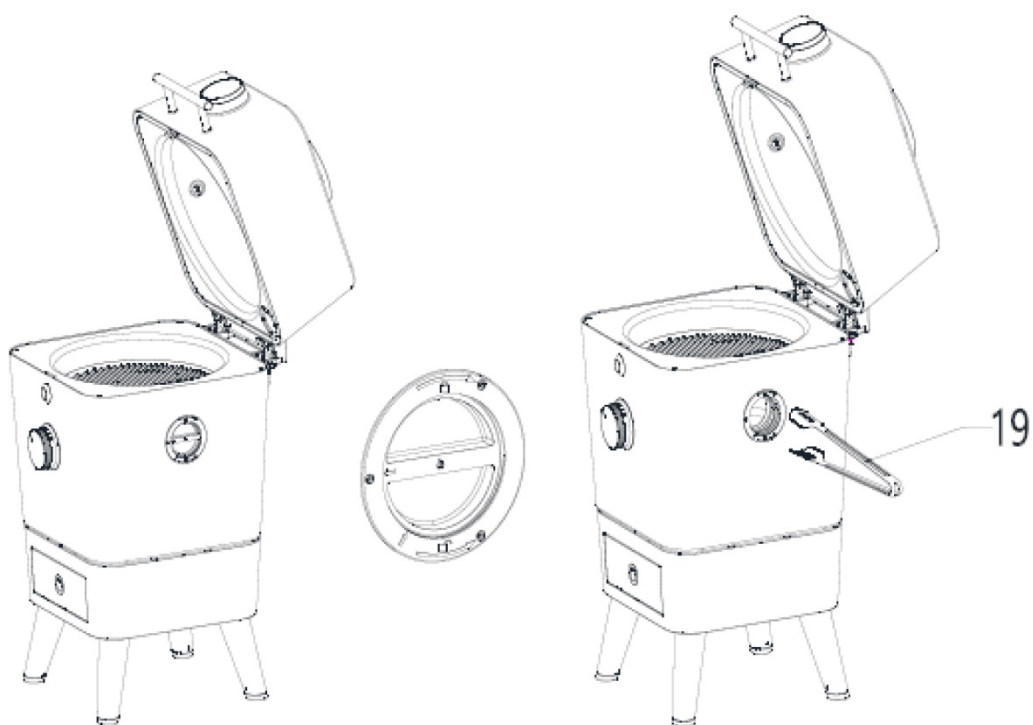

**Huomautus:** Polttoainekorkin pohjassa on kääntöä osoittavia merkkejä. Kun kaksi pientä nuolta ovat kohdakkain, korkki aukeaa.  
Hiilipihteissä on kolme syvyysmerkkiä, jotka osoittavat niiden sijaintia grillissä.

## Digitaalinen kosketusnäyttö

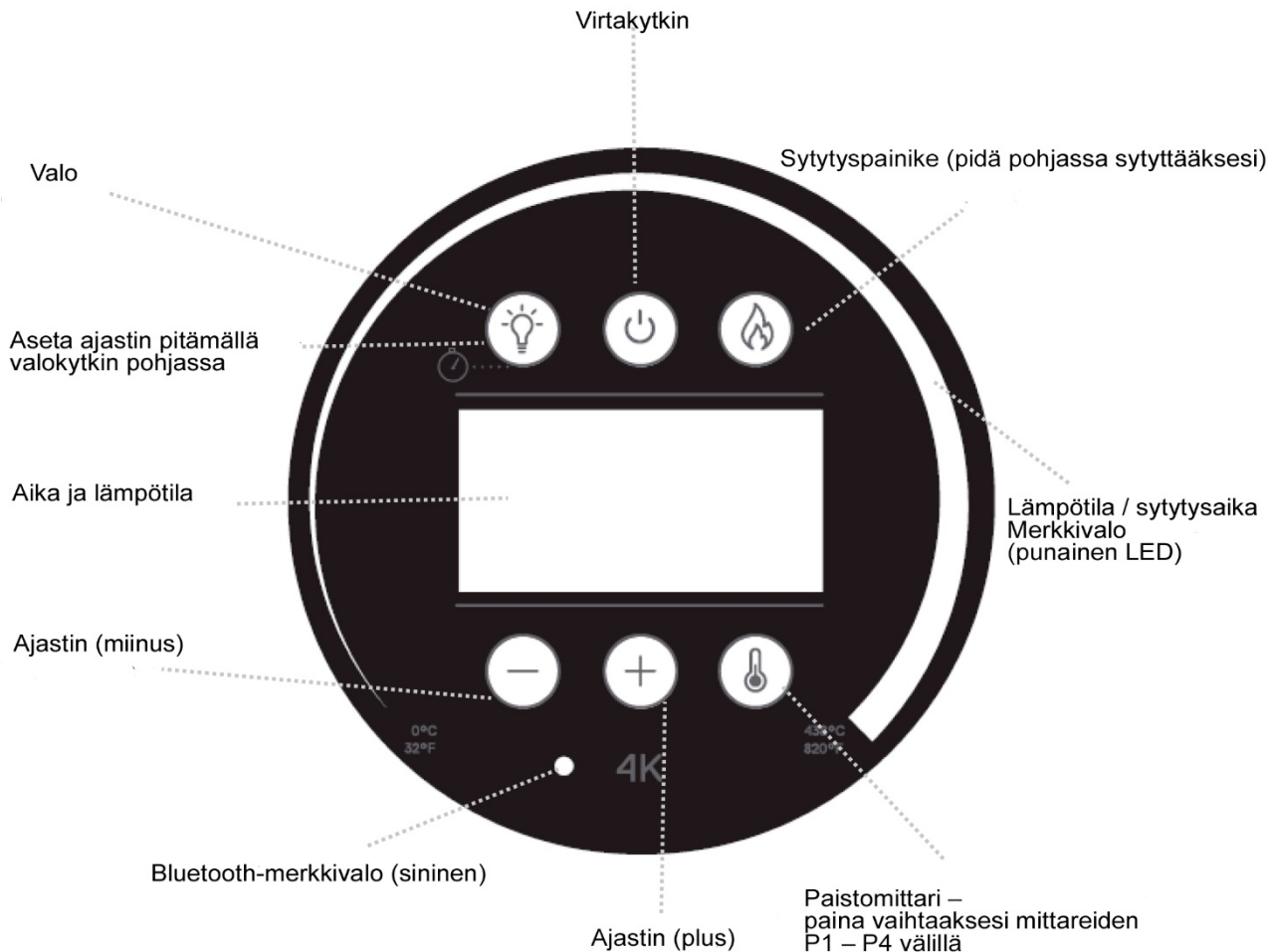

### Hiilien sytyttäminen

Kytke grilliin virta. Pidä sytytyspainike pohjassa 3 sekuntia. Painikkeeseen syttyy valo ja kuulet piip-äänen. Lämpövastus (1400 W) toimii täydellä teholla 7 minuuttia.

Näytölle tulee grillin lämpötila ja se näkyy vuorotellen sytytysajan kanssa. Kun sytytysvaihe on käynyt loppuun, kuulet toisen piip-äänen merkiksi sytytysajan päättymisestä. Sytytyspainikkeen takana oleva valo sammuu.

LED-valorengas: Sytytyksen aikana LED-rengas osoittaa kulunutta aikaa. Kun sytytysvaihe päättyy, LED näyttää grillin sen hetkisen lämpötilan suhteessa maksimilämpöön.

### Paistomittarin näyttö

Paistomittaripainike hakee automaattisesti valinnan P1 – P4, riippuen siitä, kuinka monta paistomittaria kytketään. Näyttö osoittaa ensimmäisen liitettävän paistomittarin nimen ja sen merkkivalo syttyy.

Näyttö osoittaa ensimmäiseksi liitetyn paistomittarin lämpötilaa 10 sekunnin ajan. Jos mitään toimenpiteitä ei tehdä 10 sekuntiin, näyttö palaa osoittamaan grillin lämpötilaa (ja sytytysaikaa, mikäli sytytys on käynnissä).

### Ajastimen asettaminen

Pidä valopainike pohjassa 3 sekuntia. Näyttö alkaa vilkkua. Aseta aika painamalla +/- plus- tai miinuspainikkeita pitkään. Paina painiketta lyhyesti, kun haluat asettaa minuutit. Näytöllä vuorottelevat ajastin (alas laskevana) ja grillin lämpötila.

## Sammutus

Paina virtakytkintä 3 sekuntia, kun haluat sammuttaa näytön.

## Muuta lämpötilänäytön yksikkö Celsiuksesta Fahrenheitiin:

Pidä paistomittarin painike pohjassa 3 sekuntia.

## Vaihda halogeenipoltin.

Poltin on grillin kannessa.

- 1) Kytke grilli irti virrasta
- 2) Kierrä polttimen suojus irti (vastapäivään)
- 3) Vedä poltin varovasti ulos

Polttimen tiedot:

10W  
12V  
300 °C

G4 Halogeeni

## Virhekoodit

E1: Virheilmoitus paistomittari, grillin kannen sisäpuoli

E2: Virheilmoitus paistomittari, grillin kannen sisäpuoli

E3: Virheilmoitus paistomittari P1, 1 minuutin äänihälytys

E4: Virheilmoitus paistomittari P2, 1 minuutin äänihälytys

E5: Virheilmoitus paistomittari P3, 1 minuutin äänihälytys

E6: Virheilmoitus paistomittari P4, 1 minuutin äänihälytys

Jos laitteesi tarvitsee huoltoa, ole hyvä ja täytä lomake täällä: [www.witt.fi](http://www.witt.fi)

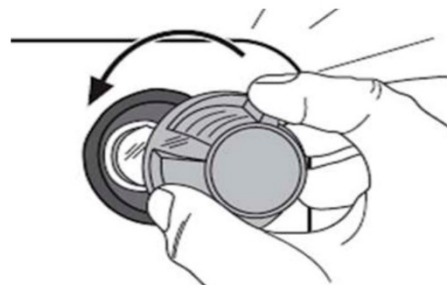

## Vianmääritys

Ongelma	Ratkaisu
Virransaanti on katkennut	Tarkista, toimiiko LED-näyttö painamalla jotain painiketta. Tarkista, onko virtajohto pistokkeessa ja virta kytketty päälle. Varmista, ettei ulosvedettävää virtajohtoa ole vedetty liian pitkälle ulos (se voi katkaista virran). Jos laitteesi tarvitsee huoltoa, ole hyvä ja täytä lomake täällä: <a href="http://www.witt.fi">www.witt.fi</a>
Grilli laukaisee vikavirtasuojakytkimen tai sulakkeen	Jos grillin sähköosat altistuvat kosteudelle tai vedelle, se saattaa laukaista suojakytkimen tai sulakkeen. Älä yritä korjata laitetta itse. Jos laitteesi tarvitsee huoltoa, ole hyvä ja täytä lomake täällä: <a href="http://www.witt.fi">www.witt.fi</a>
Näyttöä on vaikea lukea auringonvalossa	4K-grilliäsi ei pitäisi käyttää suorassa auringonvalossa. Näytössä on heijastamaton (huurrettu) lasi. Suosittelemme, että asetat 4K-grillisi varjoon, tuulen- ja sateensuojaan. Suosittelemme lataamaan sovelluksen, joka välittää tuotetiedot mobiililaitteeseesi Bluetoothilla.
Bluetooth-yhteys on heikko tai katoaa kokonaan	Nollaa laitteesi ja päivitä laiteohjelmisto. Varmista, että 4K on sijoitettu esteettömään paikkaan. Pysy 10 metrin säteellä grillistä, niin saat parhaan tuloksen. Jos laitteesi tarvitsee huoltoa, ole hyvä ja täytä lomake täällä: <a href="http://www.witt.fi">www.witt.fi</a>
Grilli ylikuumenee jatkuvasti	4K on rakennettu pysymään kuumana ja se vaatii vain vähän hiiltä saavuttaakseen + 250 °C lämpötilan. Suosittelemme aloittamaan 200-300 grammalla hiiltä. Liian hiilimäärän käyttö haaskaa vain aikaa ja rahaa ja voi aiheuttaa tuotteen vahingoittumisen ja / tai ruoan palamisen piloilte.
Paistomittari ei toimi	Paistomittareita ei saa pestä astianpesukoneessa! Paistomittarit eivät ole vesitiiviitä, eikä niitä saa upottaa veteen. Jos tarvitset huollon apua, ole hyvä ja täytä lomake täällä: <a href="http://www.witt.fi">www.witt.fi</a>
Hiilien syttyminen kestää kauan	Muista säilyttää hiilet kuivassa paikassa. Kosteaa hiiliä syttyy hitaammin. Parhaan tuloksen saat hiilipaloilla. Voit käyttää myös grillibrikettejä, mutta niiden sytyttäminen kestää kauemmin niiden sisältämien palamattomien materiaalien vuoksi.
Rikkoutuneet osat	Jos tarvitset huollon apua, ole hyvä ja täytä lomake täällä: <a href="http://www.witt.fi">www.witt.fi</a>

## Puhdistaminen



**VAROITUS:** Ennen kuin puhdistat 4K-grillisi, sinun pitää varmistua, että laite on jäähtynyt ja turvallinen koskettaa ja sen virransaanti katkaistu.

### Puhdistaminen ulkoa:

Maalattut ja lakatut pinnat voit puhdistaa miedolla pesuaineella ja puhtaalla liinalla. Kokeile puhdistusainetta ensin pienelle alalle, joka ei ole näkyvällä paikalla.

**ÄLÄ KOSKAAN KÄYTÄ** hankaavia tai syövyttäviä pesuaineita, koska ne vahingoittavat laitetta.

**ÄLÄ KOSKAAN KÄYTÄ** puhdistukseen ohenteita tai muita liuottimia, **ÄLÄKÄ KOSKAAN KAADA** kylmää vettä kuumille pinnoille.

### Grilliritilät:

Ruoan valmistuksen jälkeen ja grillin ollessa vielä lämmin, pyyhi ritilät kostealla liinalla. Voitele ritilät rasvalla ennen käyttöä ja käytön jälkeen. Suosittelemme kasviöljyä / rypsiöljyä.

Vaikka grilliritilät kestävät konepesun, emme suosittele sitä, koska astianpesukoneen pitkään kestävä pesuohjelma kuluttaa ritilöiden pinnoitetta ja heikentää siten tuotetta pitkällä aikavälillä.

### Hiilipesä / tulipesä:



Pinnat voivat olla kuumia. Käytä aina suojaavia patakintaita, kun käsittelet kuumia osia!



Tulipesän voit pestä vedellä, miedolla pesuaineella ja harjalla.

100 % luonnonmukaiset hiilet ovat hyväksi puutarhallesi ja ne voit hävittää luontoon. Hiilibrikitit eivät ole luonnonmukaisia ja siksi ne pitää hävittää vastuullisella tavalla jätekeräykseen.



Älä koskaan heitä pois kuumaa tuhkaa!

### **Kannen ilmanpoistovenktiili**

Tämä osa mustuu ajan mittaan hiilestä syntyvän savun vaikutuksesta. Suosittelemme puhdistamaan venttiilin sisäpuolelta pienellä pulloharjalla ja ulkopuolelta kostealla mikrokuituliinalla.

### **SÄILYTYS**

Kun grilli ei ole käytössä, voit säilyttää sitä ulkona, mutta sen pitää olla suojassa (esim. katetulla terassilla, joka suojaa sateelta) ja peitettynä. Suosittelemme 4 K Premium Cover -suojapeitettä (HBC4COVERL), joka suojaa UV-säteiltä ja sateelta. Puhdista grilli aina ennen säilytystä.

### **VAROVASTI**

**Irrota grilli virtalähteestä aina käytön jälkeen, älä jätä sitä verkkovirtaan pitkäksi ajaksi.**

## TAKUU JA HUOLTO

### TÄRKEÄÄ

Uudelle tuotteellesi myönnetään alla olevan mukainen tuotanto- ja materiaalivirheiden reklamaatio-oikeus dokumentoidusta ostopäivästä alkaen. Takuu käsittää materiaalit, työpalkat ja ajon. Kääntyessäsi huollon puoleen, sinun pitää ilmoittaa tuotteen nimi ja sarjanumero. Nämä tiedot ovat tyypikilvessä. Kirjoita tiedot tähän käyttöoppaaseen, niin ne ovat tarvittaessa käytettävissäsi. Tiedot auttavat huoltoasentajaa löytämään oikeat varaosat

### TAKUUMME

5 vuotta: Tulipesä ja ulkokuori

2 vuotta: Ruostumattomat teräsosat, moottori, lämpövastus. Ruostumaton teräs on käsiteltävä hapottomalla öljyllä 2 kertaa vuodessa.

2 vuotta: Maalaus. Ei kuitenkaan jos maalipinta on vahingoittunut iskuista tai naarmuista.

1 vuosi: Kaikki muut osat

Tuote on ennen huoltokäyntiä asetettava valmiiksi esille huoltoteknikkoa varten. Takuu kattaa tuotteen siinä kunnossa kuin se oli asiakkaalle toimitettaessa. Huoltoteknikon työtä koskevat työsuojelulainsäädännön määräykset, jotka määräävät, mitä huoltoteknikko saa huoltokäynnin aikana tehdä, esim. raskaiden nostojen suhteen.

### TAKUU EI KATA:

1. Vikoja ja vaurioita, jotka eivät johdu tuotanto- tai materiaalivirheistä.
2. Tavanomaista, kohtuullista kulumista (esim. ritilöiden pintaruostetta ja kuumuuden aiheuttamaa värjäytymistä).
3. Hyönteisten tai tuhoeläinten aiheuttamia vaurioita.
4. Jos käyttöoppaan ohjeita ei ole noudatettu (mukaan lukien grillin kunnossapito).
5. Jos kokoonpanoa ei ole tehty näiden ohjeiden mukaan.
6. Jos tuotteen on asentanut tai sitä korjannut muu kuin tähän koulutettu henkilö.
7. Naarmut ja tuotevauriot, jotka johtuvat kuljetuksesta, kokoamisesta tai asennuksesta.
8. Tuotteen pinnoitteeseen vahinkojen, väärän käytön tai puutteellisen hoidon takia aiheutuneisiin vaurioihin liittyvät vaateet.

### KULJETUSVAURIOIT

Kuljetusvaurio, joka todetaan jälleenmyyjän toimituksessa asiakkaalle, on pelkästään asiakkaan ja myyjän välinen asia. Tapauksissa, joissa asiakas on itse vastannut tuotteen kuljetuksesta, ei toimittaja sitoudu mihinkään vastuuseen mahdollisesta kuljetusvahingosta. Mahdolliset kuljetusvahingot on ilmoitettava välittömästi ja viimeistään 24 tunnin kuluttua siitä, kun tavara on toimitettu. Muussa tapauksessa asiakkaan vaatimukset hylätään.

### AIHEETTOMAT HUOLTOKÄYNNIT

Jos kutsutaan huolto ja käy ilmi, että virheen olisi voinut itse korjata, esim. noudattamalla tämän käyttöoppaan ohjeita tai vaihtamalla sulakkeen sähkökaapissa, on asiakkaan itse maksettava huolto.

### OSTO YRITYSKÄYTTÖÖN

Osto yrityskäyttöön on jokainen sellainen osto, jossa laitetta ei käytetä yksityisessä kotitaloudessa, vaan kaupalliseen tai sen kaltaiseen tarkoitukseen (ravintola, kahvila, ruokala jne.) tai sitä vuokrataan tai käytetään muuhun toimintaan, jossa sillä on useita käyttäjiä. Yrityskäyttöön ei myönnetä mitään takuuta, koska tämä tuote on tarkoitettu yksinomaan tavalliseen kotitalouteen.

