

the Barista Touch™

SES880



- UK USER GUIDE
- DK BETJENINGSVEJLEDNING
- SE INSTRUKTIONSBOK
- NO INSTRUKSJONSBOK
- FI OHJEKIRJA

Sage®



Contents

- 2 Important Safeguards
- 5 Components
- 7 Functions
- 13 Care & Cleaning
- 17 Troubleshooting

SAGE® RECOMMENDS SAFETY FIRST

At Sage® we are very safety conscious. We design and manufacture consumer products with the safety of you, our valued customer, foremost in mind. In addition we ask that you exercise a degree of care when using any electrical appliance and adhere to the following precautions.

IMPORTANT SAFEGUARDS

**READ ALL INSTRUCTIONS
BEFORE USE AND SAVE FOR
FUTURE REFERENCE**

- The full information book is available at sageappliances.com

- Before using the first time ensure your electricity supply is the same as shown on the label on the underside of the appliance.
- Remove and safely discard any packaging materials before first use.
- To eliminate a choking hazard for young children, safely discard the protective cover fitted to the power plug.
- This appliance is for household use only. Do not use the appliance for anything other than its intended use. Do not use in moving vehicles or boats. Do not use outdoors. Misuse may cause injury.
- Fully unwind the power cord before operating.
- Position the appliance on a stable, heat resistant, level, dry surface away from the edge and do not operate on or near a heat source such as a hot plate, oven or gas hob.
- Do not let the power cord hang over the edge of a bench or table, touch hot surfaces or become knotted.
- Do not leave the appliance unattended when in use.
- Always ensure the appliance is turned OFF, unplugged at the power outlet and has been

allowed to cool before cleaning, attempting to move or storing.

- Always turn the appliance to the off position, switch off at the power outlet and unplug at the power outlet when the appliance is not in use.
- Do not use the appliance if the power cord, plug, or appliance becomes damaged in any way. If damaged or maintenance other than cleaning is required, please contact Sage Customer Service or go to sageappliances.com
- Any maintenance other than cleaning should be performed by an authorised Sage service centre
- Children should not play with the appliance.
- Cleaning of the appliance should not be carried out by children unless they are 8 year or older and supervised
- The appliance and it's cord should be kept out of reach of children aged 8 years and younger
- The installation of a residual current safety switch is recommended to provide additional safety when using all electrical appliances. Safety switches with a rated

operating current not more than 30mA are recommended.

Consult an electrician for professional advice

- Do not use attachments other than those provided with the appliances.
- Do not attempt to operate the appliance by any method other than those described in this booklet.
- Do not move the appliance whilst in operation
- Do not touch hot surfaces. Allow the appliance to cool down before moving or cleaning any parts.
- This appliance shall not be used by children. Keep the appliance and its cord out of reach of children.
- This appliance can be used by persons with reduced physical, sensory or mental capabilities or a lack of experience and knowledge, only if they have been given supervision or instruction concerning use of the appliance in a safe way and understand the hazards involved.
- Do not operate the grinder without the hopper lid in position. Keep fingers, hands, hair, clothing and utensils away from the hopper during operation.

- Use only tap water in the water tank. Do not use any other liquid.
- Never use the appliance without water in the water tank.
- Ensure the portafilter is firmly inserted and secured into the brewing head before using the machine.
- Never remove the portafilter during the brewing operation as the machine is under pressure.
- Do not place anything, other than cups for warming, on top of the appliance.
- Heating element surface is subject to residual heat after use.

SPECIFIC INSTRUCTIONS FOR WATER FILTER

- Filter cartridge should be kept out of reach of children.
- Stores filter cartridges in a dry place in the original packaging.
- Protect cartridges from heat and direct sunlight.
- Do not use damaged filter cartridges.
- Do not open filter cartridges.
- If you are absent for a prolonged period of time, empty the water tank and replace the cartridge.



The symbol shown indicates that this appliance  should not be disposed of in normal household waste.

It should be taken to a local authority waste collection centre designated for this purpose or to a dealer providing this service. For more information, please contact your local council office.



To protect against electric shock do not immerse the power plug, cord or appliance in water or any liquid.

SAVE THESE INSTRUCTIONS



Components

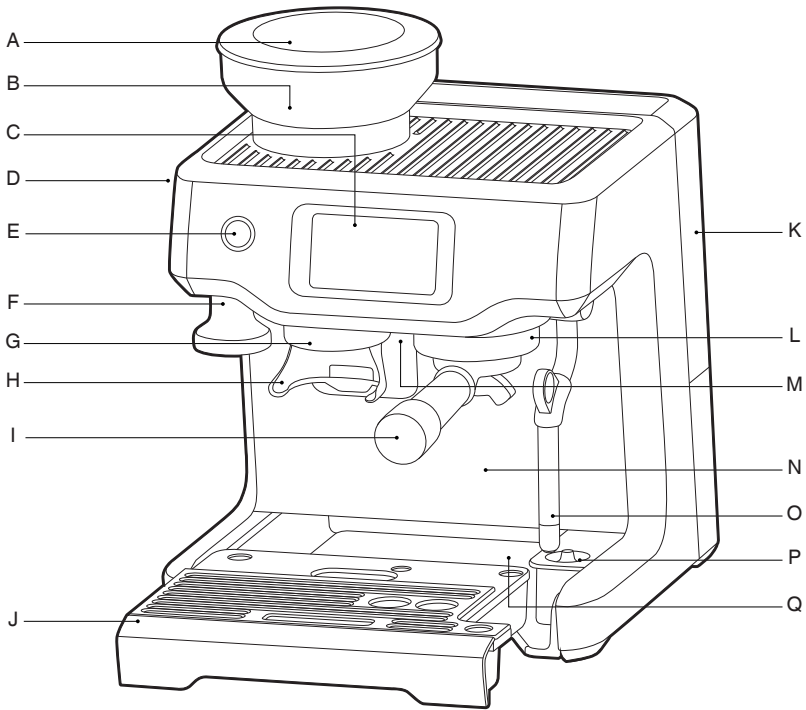

- A. 250g bean hopper
- B. Integrated conical burr grinder
- C. Touch screen control panel
- D. GRIND SIZE selector
- E. POWER button
- F. Integrated removable 54mm tamper
- G. Grind outlet
- H. Hands free grinding cradle
- I. 54mm stainless steel portafilter
- J. Removable wet & dry coffee separator drip tray
- K. 2L removable water tank
- L. Group Head
- M. Dedicated hot water outlet
- N. Extra-tall cup clearance for tall mugs
- O. Easy clean steam wand
- P. Milk temperature sensor
- Q. Storage tray (located behind drip tray)



Rating Information

220-240V~ 50-60Hz 1380-1650W

All parts of the Barista Touch™ that come into contact with coffee, water and milk are BPA Free.

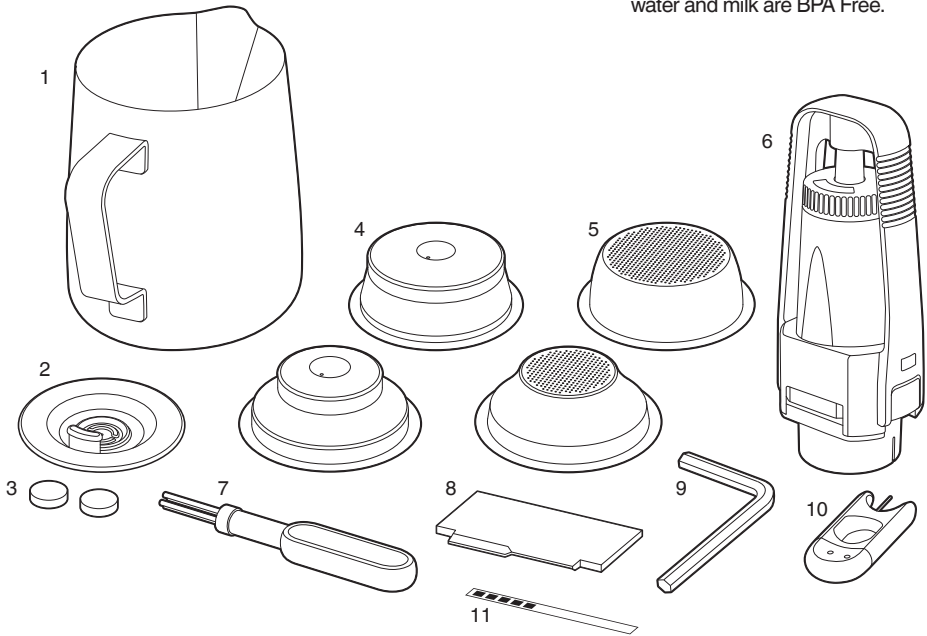

ACCESSORIES

1. Stainless steel milk jug
2. Cleaning disc
3. Cleaning tablets
4. Dual Wall filter baskets (1 cup & 2 cup)
Use with pre-ground coffee.
5. Single Wall filter baskets (1 cup & 2 cup)
Use when grinding fresh whole coffee beans.
6. Water filter and holder
7. Cleaning brush
8. The Razor™ precision dose trimming tool
9. Allen key
To disassemble shower screen
10. Steam wand cleaning tool
11. Water hardness test strip



Functions

INSTALLING THE WATER FILTER

- Remove the water filter and water filter holder from the plastic bag.
- Soak the filter in cold water for 5 minutes.
- Wash the filter holder with cold water.

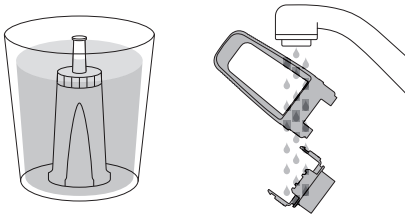

- Set the reminder for next month of replacement. We recommend to replace the filter after 3 months.

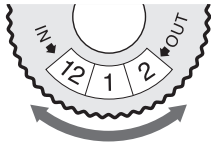

- Insert the filter into the two parts of the filter holder.
- To install the assembled filter holder into the water tank, align the base of the filter holder with the adapter inside the water tank. Push down to lock into place.

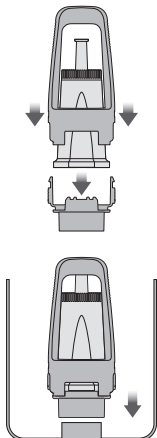

- Fill the water tank with cold water before sliding back into position at the back of the machine and locking into place.

FIRST USE

1. Press POWER button to turn the machine on.
2. Follow the instructions on screen to guide you through first use setup.
3. After completing setup, the machine will tell that it is ready to use.

< Your Barista Touch is now ready

Select the guide to find out more about your Barista Touch or exit to proceed to your drink selection



The machine is now in STANDBY mode.

4. Touch "Guide" and the machine will guide you step by step to make your first coffee. Touch the ✓ and go to the Drinks Menu or < to repeat the Setup. To repeat the Guide at any time, go to Settings Menu.

NOTE



If your water hardness is either 4 or 5 when tested, we strongly recommend you change to an alternate water source.

GRINDING OPERATION

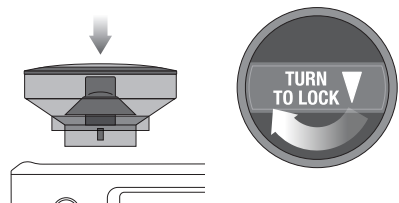
Insert bean hopper into position on-top of the machine. Turn dial to lock into place. Fill hopper with fresh beans.



DRINK SELECTION

To enter Drinks Menu screen, touch the Home icon . Swipe & select your drink. Touch the 'Help & Tip' icon  to see Barista Touch™ Guide.



NOTE

Please keep the touch screen dry and clean to ensure that the machine functions properly.

DRINK SCREEN

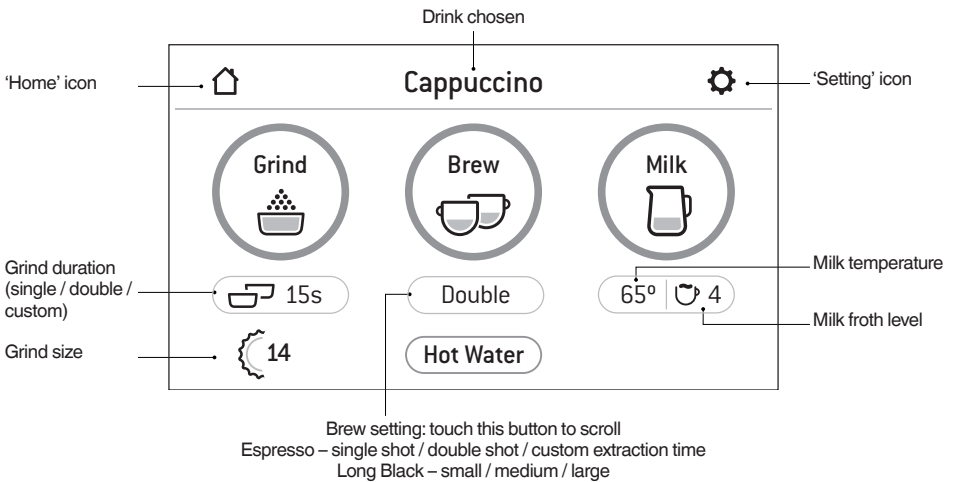

SETTING GRIND SIZE

Selecting Your Filter Basket

Single Wall Filter Baskets

Use Single Wall filter baskets if grinding fresh whole coffee beans.

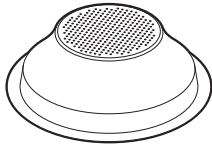

1 CUP

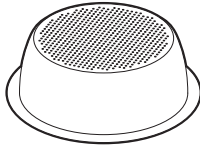

2 CUP

Dual Wall Filter Baskets

Use Dual Wall filter baskets if using pre-ground coffee.

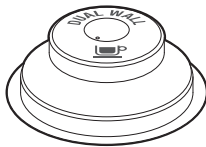

1 CUP



2 CUP

Selecting Grind Size

In the touchscreen, select the chosen filter basket by touching the toggle option under the 'Grind' button.

Automatic Dosing

- Touch the 'Grind' button once, or push and release the portafilter to engage the grinding activation switch. Then allow fresh ground coffee to fill the portafilter.
- Grinding will automatically stop, however if you wish to stop grinding before the cycle has finished, push and release the portafilter.

Manual Dosing

- If you prefer to manually dose, with the portafilter inserted in the grinding cradle, push and hold the portafilter to engage the grinding activation switch. Continue holding until the desired amount of ground coffee has been dosed.
- To stop grinding, release the portafilter. This will release the grinding activation switch and stop the grinding function.

Tamping the Ground Coffee

- Once grinding is complete, Tamp down firmly.
- As a guide to dose, the top edge of the metal cap on the tamper should be level with the top of the filter basket AFTER the coffee has been tamped.

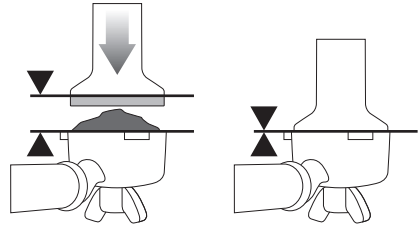

Trimming the Dose

The Razor™ precision dose trimming tool allows you to trim the puck to the right level for a consistent extraction.

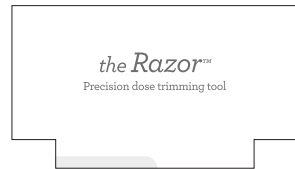

- Insert the Razor™ dose trimming tool into the filter basket until the shoulders of the tool rest on the rim of the basket.
- Rotate the Razor™ dose trimming tool back and forth while holding the portafilter on an angle over a knock box to trim off excess coffee grinds

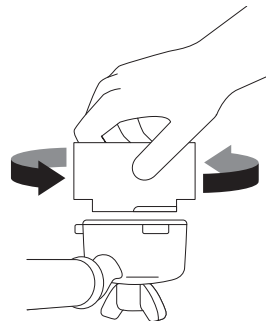

- Wipe excess coffee from the rim of the filter basket to ensure a proper seal is achieved in the group head.

Purging the Group Head

Before placing the portafilter into the group head, run a short flow of water through the group head by touching the 'Hot Water' button. This will stabilise the temperature prior to extraction.

Inserting the Portafilter

Insert the portafilter into the group head and rotate the handle towards the centre until resistance is felt.

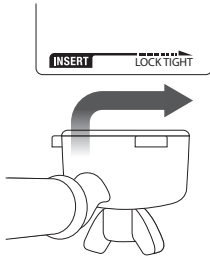

TEXTURING MILK

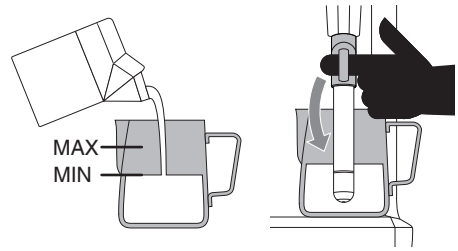

MILK MUST COVER THIS RING

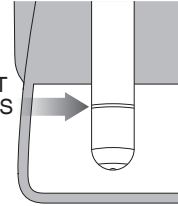

ESPRESSO EXTRACTION

Touch the 'Brew' button on the display to start extraction. You can switch between single shot, double shot or Custom by touching the 'Single', 'Double' or Custom button. The duration times are preset, but can be customised.

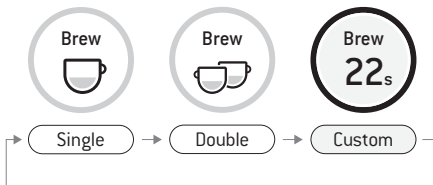

MANUAL OVERRIDE

Press and hold the 'Brew' button (approx 2 secs) to enter manual extraction mode. Touch the Brew button to start the extraction, touch the Brew button to stop the extraction.

NOTE

Use the indicator on the screen for the correct milk jug position.

Under the 'Milk' button, temperature level and froth level are displayed. They are preset based on the drink you've chosen but you can customise by touching those options.

To start, touch the 'Milk' button. The screen will display the temperature of the milk as it heats. Milk texturing will stop automatically when the selected milk temperature is reached. Lift steam wand to remove milk jug. Wipe the wand & tip with a clean damp cloth. Lower steam wand to the down position and the wand will automatically purge.

NOTE

Prior to texturing milk, it is recommended to momentarily purge the steam wand by first touching the 'Milk' button. Touching the button again will stop steam delivery.

MANUAL MILK TEXTURING

Auto milk texturing and auto shut-off are disabled during manual milk texturing mode. Lift the steam wand. Start frothing by touching the button. When frothing is done, touch the Milk button to stop.

Wipe the wand & tip with a clean damp cloth. Lower steam wand to the down position and the wand will automatically purge.



CAUTION: BURN HAZARD

Pressurised steam can still be released, even after machine has been switched off.

Children must always be supervised.



NOTE

- After 90 seconds of continuous steaming, the machine will automatically disable the steam function.
- Use exclusively the stainless steel milk jug included in the pack to froth milk. The use of container made of glass or plastic material to froth milk may lead to dangerous conditions.

LONG BLACK

There are 3 preset Long Black settings – Small (180ml), Medium (240ml), and Large (360ml). Grind dose & tamp your portafilter & insert into the group head. Position your cup underneath the portafilter spouts & the hot water spout. The hot water is delivered first, and espresso will be extracted after that.

HOT WATER

The HOT WATER function can be used to pre-heat cups or add hot water manually.

To start & stop hot water, touch 'Hot Water' on the screen.

Hot water limit is approximately 90 seconds. Depending on the size of your cup, you may need to touch the 'Hot Water' button to stop pouring.



NOTE

You cannot run hot water and extract espresso at the same time.

ADDING NEW DRINK

Touch 'Add New' in the menu screen to create a customised drink. You can adjust parameters based on a standard style and save your own.



Add New

Alternatively, after manually adjusting parameters touch the small icon  to save the current setting.



TIPS

Ensure the drip tray is firmly pushed in place and emptied whenever the Empty Me! indicator is displayed.







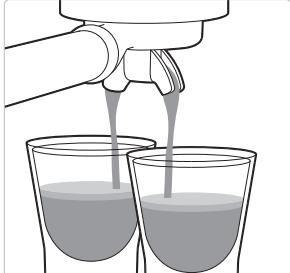

AUTO OFF MODE

The machine automatically switches to AUTO OFF mode after 30 minutes.

SETTINGS

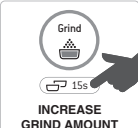
To enter settings menu, touch the icon  on the upper right of the screen.

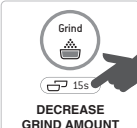
EXTRACTION GUIDE

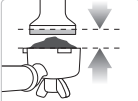
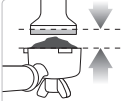
CORRECT EXTRACTION	UNDER EXTRACTION	OVER EXTRACTION
 <ul style="list-style-type: none"> • Flow starts after 8-12 secs • Flow slow like warm honey • Crema is golden brown with a fine mousse texture • Espresso is dark brown 	 <ul style="list-style-type: none"> • Flow starts after 1-7 secs • Flow fast like water • Crema is thin and pale • Espresso is pale brown • Tastes bitter/sharp, weak and watery 	 <ul style="list-style-type: none"> • Flow starts after 13 secs • Flow drips or not at all • Crema is dark and spotty • Espresso is very dark brown • Tastes bitter and burnt
<p>AFTER EXTRACTION</p>  <p>REMOVE USED GRINDS Used grinds will form a coffee 'puck'. If the puck is wet, refer to the 'Under Extraction' section.</p>	<p>SOLUTIONS</p>  <p>FINE SLOWER EXTRACTION</p> <p>Adjust & re-test</p>  <p>Grind 15s</p> <p>INCREASE GRIND AMOUNT</p> <p>Adjust & re-test</p>	<p>SOLUTIONS</p>  <p>COARSE FASTER EXTRACTION</p> <p>Adjust & re-test</p>  <p>Grind 15s</p> <p>DECREASE GRIND AMOUNT</p> <p>Adjust & re-test</p>
<p>RINSE FILTER BASKET</p>  <p>Hot Water</p> <p>Keep the filter basket clean to prevent blockages. Without ground coffee in the filter basket, lock the portafilter into the machine and run hot water through.</p>	 <p>ALWAYS TAMP TO LINE</p> <p>Adjust & re-test</p> <p>Tamp using 15-20kgs of pressure. The top edge of metal cap on the tamper should be level with the top of the filter basket AFTER tamping. Trim the puck to the right level using the Razor™ precision dose trimming tool.</p>	 <p>ALWAYS TAMP TO LINE</p> <p>Adjust & re-test</p> <p>Tamp using 15-20kgs of pressure. The top edge of metal cap on the tamper should be level with the top of the filter basket AFTER tamping. Trim the puck to the right level using the Razor™ precision dose trimming tool.</p>

	GRIND	GRIND DOSE	TAMP
OVER EXTRACTED BITTER • ASTRINGENT	Too fine	Too much Use razor to trim	Too heavy
BALANCED	Optimum	8–10g (1 cup) 15–18g (2 cup)	30–40lbs (15–20kg)
UNDER EXTRACTED UNDERDEVELOPED • SOUR	Too coarse	Too little Increase dose & use razor to trim	Too light



Care & Cleaning

COLOUR TOUCH SCREEN DISPLAY

Please keep the touch screen dry and clean to ensure that the machine functions properly.

REPLACING THE WATER FILTER

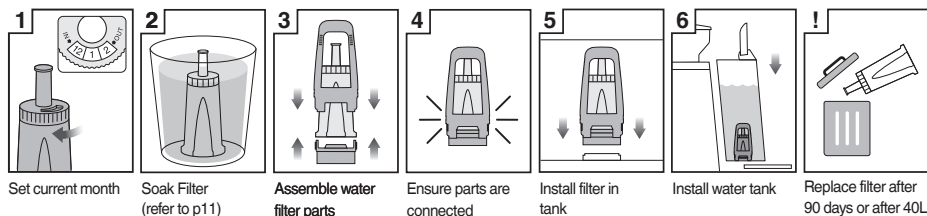

The provided water filter helps prevent scale build-up in and on many of the inner functioning components. Replacing the water filter after three months or 40L will reduce the need to descale the machine.

The limitation of 40L is based on water hardness level 4. If you are in level 2 area, you can increase this to 60L.



NOTE

To purchase water filters visit Sage® webpage.

CLEANING CYCLE

There will be a message prompt when a cleaning cycle is required. This is a back-flushing cycle and is separate from descaling. Follow the instruction on the screen.

DESCALING

After regular use, hard water can cause mineral build up in and on many of the inner functioning components, reducing the brewing flow, brewing temperature, power of the machine, and taste of the espresso. Even if you used the provided water filter, we recommend you to descale if there is scale build-up in the water tank.

Go to 'Settings' and select 'Descal cycle'. Follow the instructions on the screen.



WARNING

Do not immerse power cord, power plug or appliance in water or any other liquid. The water tank should never be removed or completely emptied during descaling.

CLEANING THE CONICAL BURR GRINDER

This grinder cleaning cycle removes oil build-up on the burrs which can impede performance.

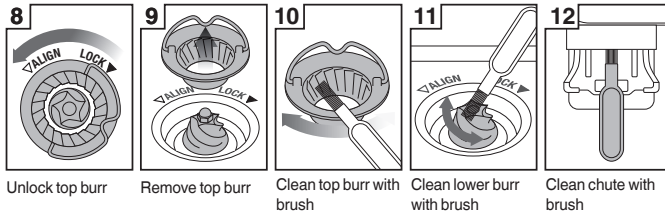
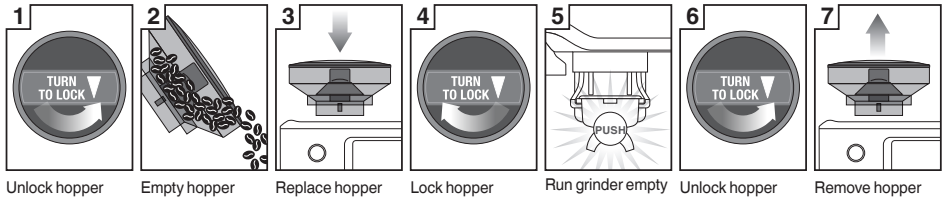

WARNING

Care should be taken as the grinder burrs are extremely sharp.

CLEANING THE STEAM WAND

- The steam wand should always be cleaned after texturing milk. Wipe the steam wand with a damp cloth.
- If any of the holes in the tip of the steam wand become blocked, it may reduce frothing performance.
- Go to 'Settings' > 'Steam wand cleaning' and follow the guide on the screen.

CLEANING THE FILTER BASKETS AND PORTAFILTER

- The filter baskets and portafilter should be rinsed under hot water immediately after use to remove all residual coffee oils.
- If any of the holes in the filter basket become blocked, use the pin on the end of the provided cleaning tool to unblock the hole(s).
- If the hole(s) remain blocked, dissolve a cleaning tablet in hot water and soak filter basket and portafilter in solution for approx. 20 minutes. Rinse thoroughly.

CLEANING THE SHOWER SCREEN

- The group head interior and shower screen should be wiped with a damp cloth to remove any ground coffee particles.
- Periodically purge the machine. Place an empty filter basket and portfilter into the group head. Touch the 'Hot Water' button and run a short flow of water to rinse out any residual coffee.

CLEANING THE DRIP & STORAGE TRAY

- The drip tray should be removed, emptied and cleaned at regular intervals, particularly when the drip tray full indicator is showing EMPTY ME!
- Remove the grill from the drip tray. Lift the coffee grind separator and dispose of any coffee grounds. The EMPTY ME! indicator can also be removed from the drip tray by pulling upwards to release the side latches. Wash all parts in warm soapy water with a soft cloth. Rinse and dry thoroughly.
- The storage tray (located behind the drip tray) can be removed and cleaned with a soft, damp cloth. Do not use abrasive cleansers, pads or cloths which can scratch the surface.



NOTE

All parts should be cleaned by hand using warm water and a gentle dish washing liquid. Do not use abrasive cleansers, pads or cloths which can scratch the surface. Do not clean any of the parts or accessories in the dishwasher.

CLEANING THE OUTER HOUSING & CUP WARMING TRAY

The outer housing and cup warming tray can be cleaned with a soft, damp cloth. Polish with a soft, dry cloth. Do not use abrasive cleansers, pads or cloths which can scratch the surface.

STORING YOUR MACHINE

Before storing, press the POWER button to switch the machine off and remove the plug from the power outlet. Remove unused beans from the hopper, clean the grinder (see page 14), empty the water tank and the drip tray. Ensure the machine is cool, clean and dry. Insert all accessories into the storage tray. Store upright. Do not place anything on top.



WARNING

Do not immerse power cord, power plug or appliance in water or any other liquid.

USING THE ALLEN KEY

Over time, the silicone seal surrounding the shower screen will need to be replaced to ensure optimum brewing performance.

1. Press the **POWER** button to switch the machine off and unplug the cord from the power outlet.
2. Carefully remove the water tank and drip tray, taking particular care if they are full.
3. Using a skewer or similar, clean the centre of the screw of any residual coffee.
4. Insert the shorter end of the Allen Key into the centre of the screw. Turn counter-clockwise to loosen the screw.

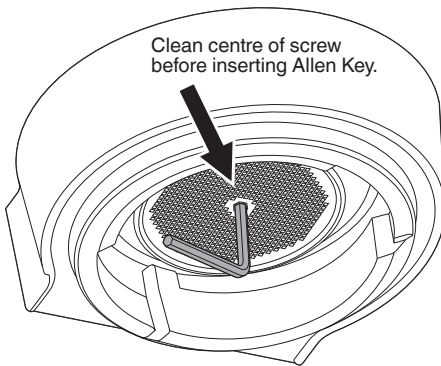

5. Once loosened, carefully remove and retain the screw and the stainless steel shower screen. Make note of the side of the shower screen that is downwards. This will make re-assembly easier. Wash the shower screen in warm soapy water, then dry thoroughly.

6. Remove the silicone seal with your fingers or a pair of long-nose pliers. Insert the new seal, flat side first, so the ribbed side is facing you.

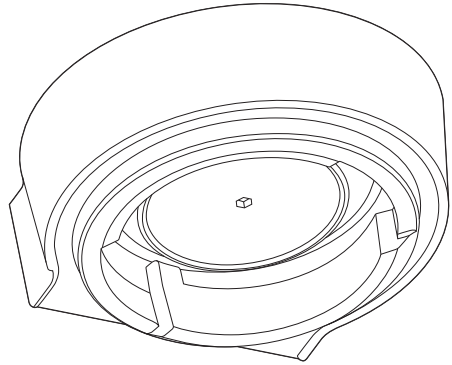

7. Re-insert the shower screen, then the screw. With your fingers, turn the screw clockwise for 2-3 revolutions then insert the Allen Key to tighten until the screw is flush with the shower screen. Do not overtighten screw.
8. Re-insert the drip tray and water tank.

Contact Sage Consumer Support or visit the Sage® webpage for replacement silicone seals or for advice.

TRANSPORTING AND STORING

Press the **POWER** button to switch the machine off and remove the plug from the power outlet. Remove unused beans from the hopper, clean the grinder, empty the water tank and the drip tray. Ensure the machine is cool, clean and dry. Insert all accessories into the storage tray. Store upright. Do not place anything on top.



Troubleshooting

PROBLEM	POSSIBLE CAUSES	EASY SOLUTION
Water does not flow from the group head. No hot water.	Water tank is empty.	Fill tank.
	Water tank is not fully inserted and locked into position.	Push water tank down completely to lock into place.
	Machine needs to be descaled.	Perform descale cycle.
	Coffee is ground too finely and/or too much coffee in filter basket and/or over tamping and/or filter basket is blocked.	See below, 'Espresso only drips from the portafilter spouts or not at all'.
Espresso only drips from the portafilter spouts or not at all.	Coffee is ground too finely.	Use slightly coarser grind. Refer to 'Setting the Grind Size', page 9 and 'Over Extraction', page 12.
	Too much coffee in the filter basket.	Lower dose of coffee. Refer to 'Dosing', page 9 and 'Over Extraction', page 12. After tamping, trim the coffee dose using the Razor™ dose trimming tool.
	Coffee tamped too firmly.	Tamp between or 15–20kg of pressure.
	Water tank is empty.	Fill tank.
	Water tank is not fully inserted and locked into position.	Push water tank down completely to lock into place.
	The filter basket may be blocked.	Use the pin on the end of the provided cleaning tool to unblock the hole(s). If the hole(s) remain blocked, dissolve a cleaning tablet in hot water and soak filter basket and portafilter in solution for approx. 20 minutes. Rinse thoroughly.
	Machine needs to be descaled.	Perform descale cycle.
Water doesn't come through (the machine makes loud noise).	Water tank is empty or water level is below MIN.	Fill tank.
	There is an error on purging setting.	Perform factory reset ('Settings' > 'Factory Reset').

PROBLEM	POSSIBLE CAUSES	EASY SOLUTION
Espresso runs out too quickly.	Coffee is ground too coarsely.	Use slightly finer grind. Refer to 'Setting the Grind Size', page 9 and 'Under Extraction', page 12.
	Not enough coffee in the filter basket.	Increase dose of coffee. Refer to 'Dosing', page 9 and 'Under Extraction', page 12. Tamp then use the Razor™ dose trimming tool to trim off excess coffee.
	Coffee tamped too lightly.	Tamp between or 15–20kg of pressure.
Espresso runs out around the edge of the portafilter.	Portafilter not inserted in the group head correctly.	Ensure portafilter is completely inserted and rotated until resistance is felt.
	There are coffee grounds around the filter basket rim.	Clean excess coffee from the rim of the filter basket to ensure a proper seal in group head.
	Too much coffee in the filter basket.	Lower dose of coffee. Refer to 'Dosing', page 9. After tamping, trim the coffee dose using the Razor™ dose trimming tool.
	The silicone seal surrounding the shower screen needs to be replaced to ensure the portafilter is properly secured into the group head.	Refer to 'Using the Allen Key', page 16.
No steam.	Machine has not reached operating temperature.	Allow time for the machine to reach operating temperature.
	Water tank is empty.	Fill tank.
	Water tank is not fully inserted and locked into position.	Push water tank down completely to lock into place.
	Machine needs to be decalcified.	Perform descale cycle.
	Steam wand is blocked.	Refer to 'Cleaning the Steam Wand', page 15.
Pulsing/pumping sound while extracting espresso or steaming milk.	The machine is carrying out the normal operation of the pump.	No action required as this is the normal operation of the machine.
	Water tank is empty.	Fill tank.
	Water tank is not fully inserted and locked into position.	Push water tank down completely to lock into place.

PROBLEM	POSSIBLE CAUSES	EASY SOLUTION
Coffee not hot enough.	Cups not pre-heated.	Rinse cups under hot water outlet and place on cup warming tray.
	Portafilter not pre-heated.	Rinse portafilter under hot water outlet. Dry thoroughly.
	Milk not hot enough (if making a cappuccino or latté etc).	Make sure sensor is in contact. Adjust milk temperature setting on screen.
	Water temperature needs to be adjusted.	Increase the brew temperature in 'Settings' menu.
No crema.	Coffee tamped too lightly.	Tamp between 15–20kg of pressure.
	Coffee is ground too coarsely.	Use slightly finer grind. Refer to 'Setting the Grind Size', page 9 and 'Under Extraction', page 12.
	Coffee beans or pre-ground coffee are not fresh.	If grinding fresh whole coffee beans, use freshly roasted coffee beans with a 'Roasted On' date and consume between 5–20 days after that date. If using pre-ground coffee, use within a week of grinding.
	The filter basket may be blocked.	Use the pin on the end of the provided cleaning tool to unblock the hole(s). If the hole(s) remain blocked, dissolve a cleaning tablet in hot water and soak filter basket and portafilter in solution for approx. 20 minutes. Rinse thoroughly.
	Single Wall filter baskets are being used with pre-ground coffee.	Ensure you use Dual Wall filter baskets with pre-ground coffee.
Water leaking.	Auto purge feature. Immediately after the espresso, hot water and steam functions, the machine will purge water into the drip tray. This ensures the thermocoil is at the optimal temperature.	Ensure the drip tray is firmly pushed in place and emptied whenever the Empty Me! indicator is displayed.
	Water tank is not fully inserted and locked into position.	Push water tank down completely to lock into place.
	The silicone seal surrounding the shower screen needs to be replaced to ensure the portafilter is properly secured into the group head.	Refer to 'Using the Allen Key', page 16.

PROBLEM	POSSIBLE CAUSES	EASY SOLUTION
Machine is on but ceases to operate.	The safety thermal-cut out may have activated due to the pump or grinder overheating.	Press the POWER button to switch the machine off and unplug from the power outlet. Allow to cool for about 30–60 minutes. If problem persists, call Sage Support.
No ground coffee coming from grinder.	No coffee beans in hopper.	Filler hopper with fresh coffee beans.
	Blocked grinder chamber or chute.	Clean and clear grinder chamber and chute. Refer to 'Cleaning the Conical Burr Grinder', page 14.
	Water / moisture in grinder chamber and chute.	Clean and clear grinder chamber and chute. Refer to 'Cleaning the Conical Burr Grinder', page 14. Ensure burrs are thoroughly dry before re-assembling. It is possible to use a hair dryer to blow air into the grinder chamber.
Too much/too little ground coffee is being delivered to the filter basket.	Grind amount settings are incorrect for particular grind size.	Use the grind duration button to increase or decrease the grind amount. Refer to 'Dosing', page 9 and 'Extraction Guide', page 12.
Too much/too little espresso is being delivered to the cup.	Grind amount and/or grind size settings and/or shot volumes require adjustment.	Adjust the grind amount and/or grind size settings. Refer to 'Setting the Grind Size', page 9, 'Dosing', page 9 and 'Extraction Guide', page 12.
Grinder is making a loud noise.	Blockage or foreign object in grinder.	Remove hopper, check for debris or blockage. If necessary, clean and clear grinder chamber and chute. Refer to 'Cleaning the Conical Burr Grinder', page 14.



Indhold

22	Sikkerhedsanvisninger
25	Komponenter
27	Funktioner
33	Rengøring og vedligeholdelse
37	Fejlfinding
41	Garanti og service

SAGE® ANBEFALER SIKKERHED FØRST

Hos Sage® er vi meget sikkerhedsbevidste. Først og fremmest designer og fremstiller vi produkter med vores kunders sikkerhed i tankerne. Derudover beder vi om, at du udviser varsomhed, når du bruger et elektrisk apparat og overholder de følgende forholdsregler.

SIKKERHEDS- ANVISNINGER

LÆS HELE BRUGSANVISNINGEN FØR APPARATET TAGES I BRUG DEN FØRSTE GANG, OG GEM DEN TIL SENERE BRUG.

- En komplet betjeningsvejledning er tilgængelig på sageappliances.com
- Før apparatet bruges første gang, skal du sikre, at din elforsyning er den samme som vist i bunden af apparatet. Hvis du har spørgsmål i den forbindelse, skal du kontakte dit lokale elselskab.
- Fjern al emballage og mærkater før apparatet bruges første gang.
- For at undgå en kvælningsfare blandt små børn skal det beskyttende omslag på stikket fjernes og smides ud.
- Apparatet er kun til husholdningsbrug. Brug ikke apparatet til andet end det tiltænkte formål. Brug ikke apparatet i køretøjer eller i både og brug det ikke udendørs.
- Ledningen skal være viklet helt ud før brug.
- Placer ikke apparatet nær kanten af en bordplade. Sørg for, at overfladen er jævn, ren og fri for vand.
- Apparatet må ikke placeres på eller i nærheden af et varmt gasblus, en kogeplade eller med kontakt til en varm ovn.
- Lad aldrig ledningen hænge ud over kanten på bordpladen, og sørg for at den aldrig bliver

- knudret. Hold ledningen væk fra varmeafgivende apparater, såsom: en tændt kogeplade.
- Sørg altid for, at apparatet er slukket på stikkontakten og at stikket er taget ud, hvis apparatet efterlades uden opsyn, ikke skal bruges eller hvis det skal flyttes - og før rengøring, ved montering, demontering og når apparatet skal opbevares.
 - Det anbefales at inspicere apparatet jævnligt. Brug ikke maskinen hvis ledningen, stikket eller maskinen er beskadiget på nogen måde.
 - Ved beskadiget dele på maskinen kontaktes butikken, hvor maskinen er købt eller Sage kundeservice.
 - Reparationer, indgreb i apparatet og skift af strømledningen må kun gennemføres af vores kundeservice eller andet hertil uddannet fagpersonale.
 - Børn må ikke lege med apparatet.
 - Vedligeholdelse og rengøring må ikke udføres af børn – medmindre de er ældre end 8 år og er under opsyn.
 - Maskinen og ledningen skal opbevares et sted, der er utilgængeligt for børn under 8 år.
 - Apparatet må kun tilsluttes til en korrekt installeret stikkontakt. Dit Sage® apparat skal tilsluttes en jordforbunden stikkontakt, 13 amp. Den skal være lettilgængelig, så apparatets forbindelse til el-nettet kan afbrydes hurtigt i nødstilfælde.
 - Brug ikke andet tilbehør end det, der følger med.
 - Betjen ikke apparatet på anden måde end den tilsigtede og beskrevne i denne folder.
 - Flyt ikke apparatet under brug.
 - Rør ikke ved varme overflader. Lad maskinen køle af, før du flytter eller rengører dele.
 - Maskinen må ikke bruges af børn. Sørg for at maskinen og dens ledning placeres et sted, der er utilgængeligt for børn.
 - Apparatet er ikke beregnet til brug af personer med nedsatte fysiske, sensoriske eller mentale evner, manglende erfaring eller viden - eller af børn medmindre de er blevet vejledt og instrueret i brugen af apparatet af en person med ansvar for deres sikkerhed.
 - Brug ikke kværnen uden at låget er på plads. Hold fingre, hænder, hår, tøj og redskaber væk fra kværnen under brug.
 - Brug kun postevand til vandtanken. Brug ikke andre former for væske.

- Brug aldrig apparatet uden vand i tanken.
- Sørg for, at portafilteret er solidt indsat i bryggehovedet, før brug af apparatet.
- Fjern aldrig portafilteret under kaffebrygning.
- Placer aldrig noget ovenpå apparatet (med undtagelse af kopper, man ønsker at opvarme).
- Varmelegemet's overflade er genstand for restvarme efter brug af apparatet.

VANDFILTER

- Sørg for at filterindsatsen holdes uden for børns rækkevidde.
- Opbevar filterindsatser på et tørt sted og i original emballage.
- Beskyt filterindsatser mod direkte sollys og varme afgivende apparater.
- Benyt aldrig en beskadiget filterindsats.
- Forsøg aldrig at åbne en filterindsats.
- Hvis maskinen ikke skal benyttes gennem en længere periode, tømmes vandtanken og filterindsatsen udskiftes.



Symbolet betyder, at produktet ikke bør smides ud sammen med almindeligt husholdningsaffald, men i stedet afleveres på en autoriseret affaldsplads, der er beregnet til formålet eller til en forhandler med en sådan service. Kontakt din kommune, hvis du har brug for mere information.



For at beskytte mod elektrisk stød må ledningen og stikket ikke sænkes i vand eller komme i kontakt med fugt.

BRUGSANVISNINGEN SKAL GEMMES



Komponenter

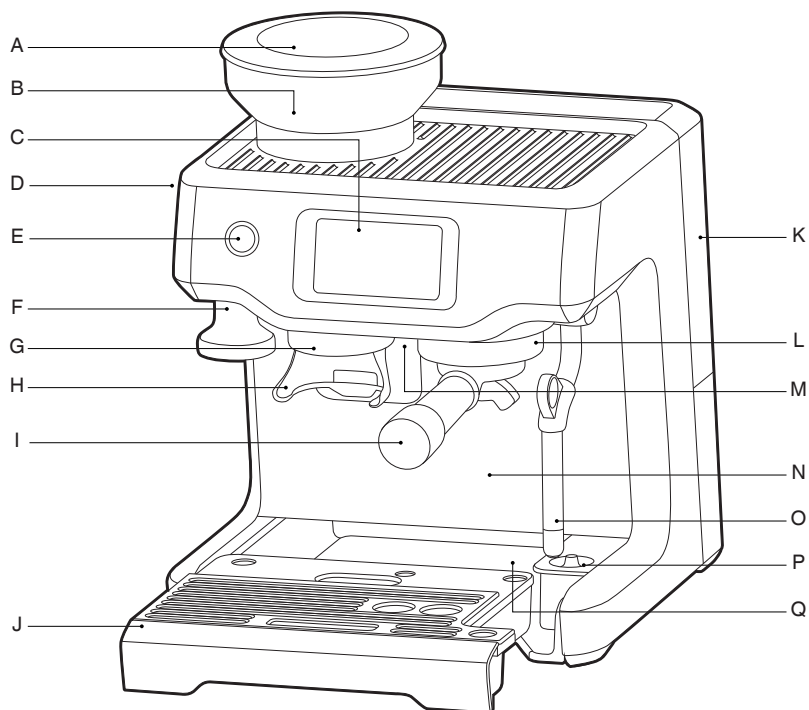

- | | |
|--------------------------------------|---------------------------------------|
| A. 250 g bønnebeholder | I. 54 mm portafilter i rustfrit stål |
| B. Integreret konisk kværn | J. Aftagelig drypbakke |
| C. Touch-skærm kontrolpanel | K. Aftagelig vandtank, 2,0 liter |
| D. Knap til formalingsgrad | L. Bryggehoved |
| E. Tænd/Sluk-knap (POWER) | M. Vandudløb til varmt vand |
| F. Integreret aftagelig 54 mm tamper | N. Ekstra afstand til høje krus |
| G. Bønneudløb | O. Easy clean mælkeskummer |
| H. Håndfri portafilterholder | P. Mælketemperatursensor |
| | Q. Opbevaringsrum (bagved drypbakken) |



220-240V~ 50-60Hz 1380-1650W

Alle dele fra Barista Touch™, som kommer i kontakt med kaffe, vand og mælk, er BPA-fri.

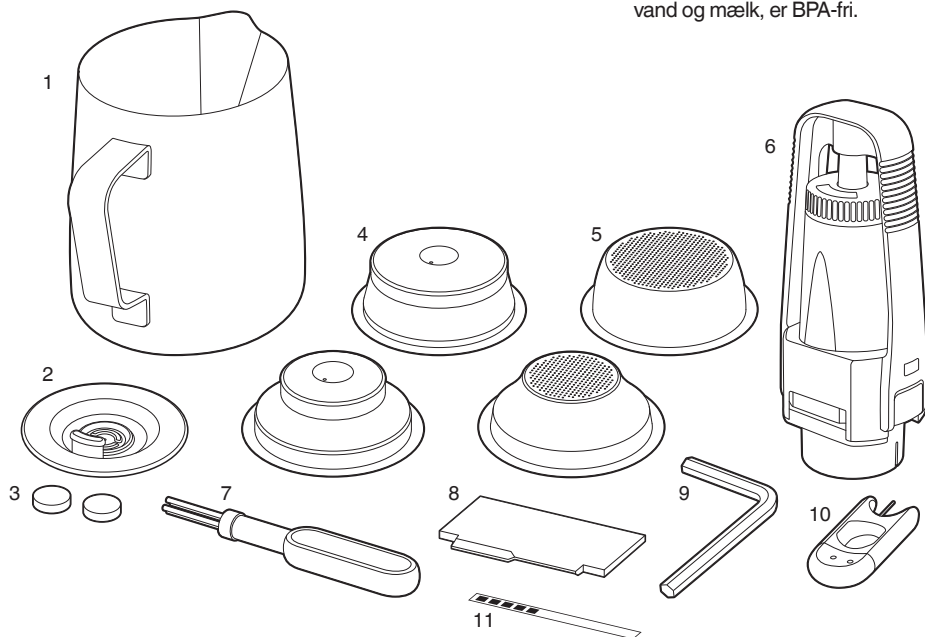

TILBEHØR

- | | |
|---|--|
| 1. Mælkekande i rustfrit stål | 6. Vandfilter og vandfilterholder |
| 2. Rensedisk | 7. Rensebørste |
| 3. Rensetabletter | 8. Razor™ værktøj |
| 4. 'Dual Wall' filterkurve (1 kop & 2 kopper)
Ideel til datokaffe (formalet kaffe) | 9. Unbrakonøgle (til brug ved demontering af filter i bryggehoved) |
| 5. 'Single Wall' filterkurve (1 kop & 2 kopper)
Ideel til friske bønner | 10. Rengøringsværktøj til mælkeskummer |
| | 11. Teststrimmel til test af vandets hårdhed |



Funktioner

INSTALLATION AF VANDFILTER

- Tag vandfiltret og vandfilterholderen ud af posen.
- Læg vandfiltret i blød i 5 minutter.
- Vask filterholderen i koldt vand.

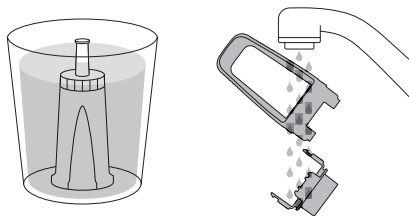

- Indstil påmindelsen for udskiftning. Vi anbefaler udskiftning efter 3 måneder.

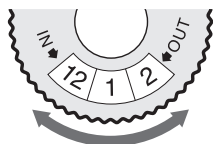

- Indsæt filtret mellem de to dele af filterholderen.
- Indsæt den samlede enhed bestående af filterholder og filter i vandtanken. Juster basen af filterholderen med adapteren inde i vandtanken. Skub ned og lås på plads.

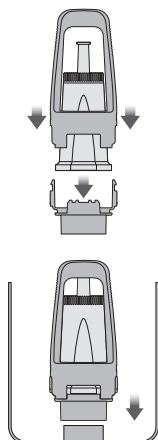

- Fyld vandtanken med koldt vand, inden den sættes tilbage og låses på plads bagpå apparatet.

FØRSTE IBRUGTAGNING

1. Tryk på Tænd/Sluk (POWER) på apparatet.
2. Følg instruktionerne på skærmen. Du vil blive guidet igennem opsætningen.
3. Efter afsluttet opsætning fortæller apparatet dig, at den er klar til brug.



Apparatet er nu på STANDBY-mode.

4. Tryk på 'Guide', og apparatet vil guide dig igennem brygningen af den første kop kaffe. Tryk på ✓ og gå til kaffemenuen eller < for at gentage opsætningen.



BEMÆRK

Hvis en test viser, at vandets hårdhedsgrad ligger på 4 eller 5, anbefaler vi, at der skiftes til en anden vandkilde.

BETJENING AF KVÆRZEN

Indsæt bønnebeholderen øverst på apparatet. Drej på knappen for at låse den på plads. Fyld beholderen med friske bønner.

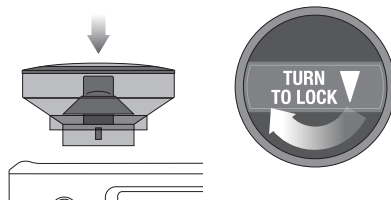

DK

VÆLG DIN KAFFE

Tryk på Home-ikonet  for at tilgå kaffemenuen. Tryk på ikonet  for at tilgå Barista Touch™ guiden.



BEMÆRK

Hold skærmen tør og ren for at sikre, at apparatet fungerer optimalt.

JUSTERING AF KAFFEN

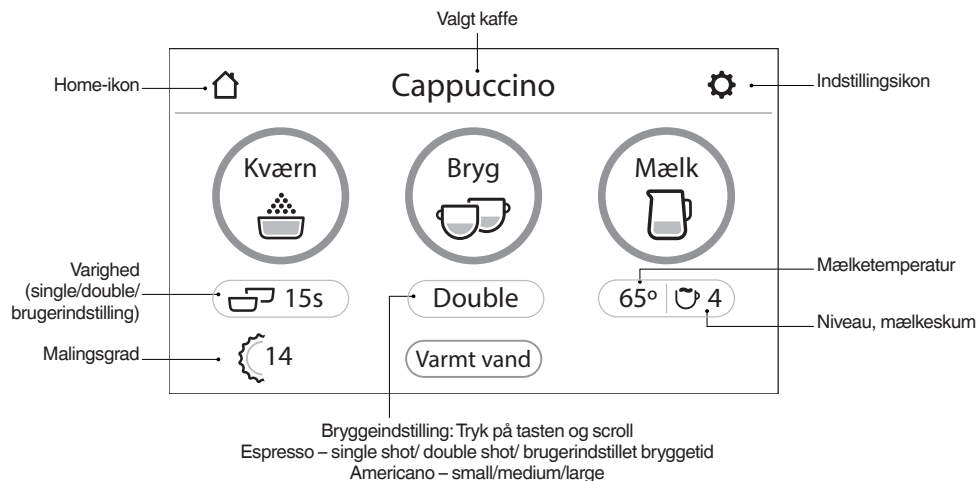

FORMALINGSGRAD

Vælg din filterkurv

'Single Wall' filterkurve

Brug 'Single Wall' filterkurve, når du bruger friske kaffebønner.

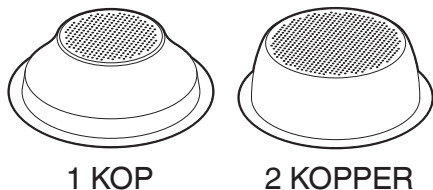

'Dual Wall' filterkurve

Brug 'Dual Wall' filterkurve, når du bruger datokaffe.

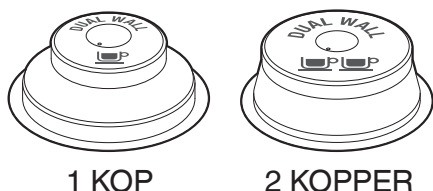

Vælg formalingsgrad

Vælg filterkurv på Touch-skærmen, ved at trykke på tasten under 'Kværn'-ikonet.

Automatisk dosering

- Tryk på 'Kværn'-ikonet én gang, eller skub og slip portafilteret for at aktivere kværn-knappen (som sidder bagerst i portafilterholderen). Lad den friskmalede kaffe fylde portafilteret op.
- Kværnen stopper automatisk. Ønsker du at stoppe malingen af kaffe inden endt cyklus, skub og slip portafilteret.

Manuel dosering

- Hvis du foretrækker at dosere manuelt, med portafilteret placeret i portafilterholderen, skub og hold portafilteret inde for at aktivere kværn-knappen. Bliv ved med at holde portafilteret inde, indtil den ønskede dosering kaffe er kværnet.
- Slip portafilteret for at stoppe. Dette bevirker, at kværnknappen ikke længere bliver holdt inde, og dermed stopper malingen af kaffe.

Tamp den malede kaffe

- Tamp kaffen med fast hånd, når kaffebønnerne er blevet malet.
- Som doseringsguide bør tamperens øverste kant være parallelt med det øverste på filterkurven, EFTER tampning af kaffen.

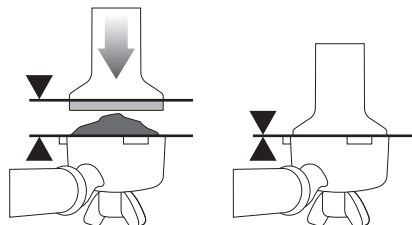

Tilpas dosering

Razor™ værktøjet giver mulighed for præcist at tilpasse mængden af kaffe for derved at opnå en ensartet ekstraktion.

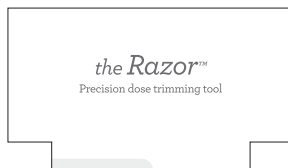

- Placer Razor™ værktøjet i filterkurven, så de to indhak nederst på værktøjet hviler på filterkurvens kant.
- Drej Razor™ værktøjet rundt, imens du holder portafilteret i en vinkel hen over en Knock Box, for at fjerne overskydende kaffe.

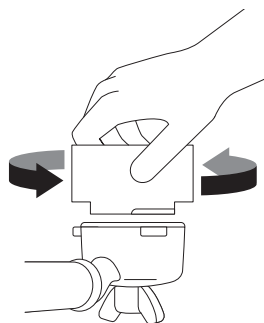

- Tør overskydende kaffe væk fra filterkurvens kant for at sikre korrekt forsegling i bryggehoved.

Gennemskylning af bryggehovedet

Inden portafiltring placeres i bryggehovedet, skylles bryggehovedet kort med vand ved at trykke på "Varmt-vand"-tasten. Dette vil stabilisere temperaturen forud for ekstraktionen.

Indsæt portafiltringen

Placer portafiltringen i bryggehovedet og drej det ind mod midten, indtil du møder modstand.

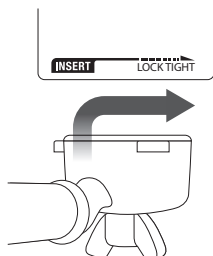

KAFFEBRYGNING

Tryk på 'Bryg' på skærmen for at påbegynde brygningen. Du kan vælge mellem single shot, double shot eller brugerdefineret, ved at trykke på hhv. 'Single', 'Double' eller 'Brugerdef.' på skærmen. Bryggevarigheden er forudindstillet, men kan brugerdefineres.

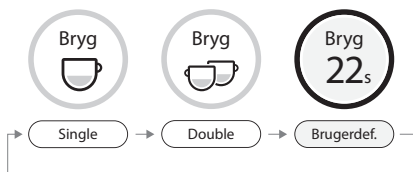

MANUEL OVERSTYRING

Tryk og hold 'Bryg'-tasten inde i ca. 2 sekunder for at påbegynde den manuelle bryggefunktion. Tryk på 'Bryg' for at påbegynde brygning, og tryk igen på 'Bryg' for at stoppe brygningen.

MÆLKESKUMNING

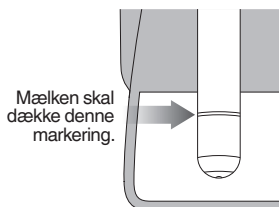
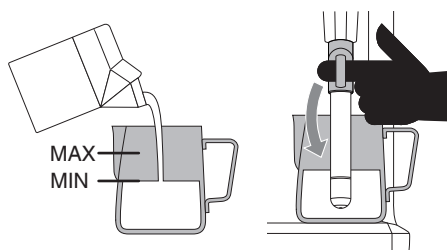

BEMÆRK

Brug indikatoren på skærmen for korrekt placering af mælkekanden.

Under 'Mælk'-tasten vises niveau for mælkeskumning og temperatur. Dette er forudindstillet efter hvilken kaffe, der vælges, men kan brugerdefineres.

Tryk på 'Mælk' for at starte. Skærmen viser mælkenes temperatur under opvarmningen. Mælkeskumningen stopper automatisk, når den valgte mælketemperatur er nået. Løft mælkeskumningen for at flytte mælkekanden. Brug en fugtig klud til at rengøre mælkeskummer og dampør (mælkeskummerens spids). Sænk mælkeskumningen, og denne udfører en automatisk rengøring.

BEMÆRK

Inden udførelse af mælkeskumning, anbefales det at rense mælkeskumningen ved at trykke på 'Mælk'. Ved at trykke på 'Mælk' igen stoppes dampen.

MANUEL MÆLKESKUMNING

Automatisk mælkeskumning og automatisk stop deaktiveres under manuel mælkeskumning. Løft mælkeskumneren. Påbegynd skumning ved at trykke på 'Mælk'. Når skumningen er færdig, trykkes igen på knappen for at stoppe.

Brug en fugtig klud til at rengøre mælkeskumner og dampør. Sænk mælkeskumneren, og denne udfører en automatisk rengøring.



ADVARSEL! FARE FOR PERSONSKADE

Varm damp kan fortsat frigives fra mælkeskumneren, også efter apparatet er blevet slukket. Sørg for at holde børn under opsyn, når de er i nærheden af apparatet.



BEMÆRK

- Efter 90 sekunders kontinuerlig mælkeskumning, vil apparatet automatisk deaktivere funktionen.
- Brug kun den medfølgende mælkekande i rustfrit stål til at skumme mælk i. Brug af plasticbeholdere eller glas kan medføre fare.

AMERICANO

Der er 3 forudindstillede Americano indstillinger – small (180 ml), medium (240 ml) og large (360 ml). Aktivering af Americano indstillingerne:

Fyld portafilteret via automatisk maling, dosering og tampning. Indsæt portafilteret i bryggehovedet. Placer koppen under portafilterets udløb og vandudløbet til det varme vand. Det varme vand leveres først, og espressoen brygges herefter.

VARMT VAND

Varmtvandsfunktionen kan bruges til at forvarme kopper og til at tilsætte vand manuelt.

Tryk på 'Varmt vand' på skærmen for at starte og stoppe det varme vand.

Det varme vand løber i maksimalt 90 sekunder. Afhængig af kopstørrelsen kan det være nødvendigt at trykke på 'Varmt vand' to gange.



BEMÆRK

Det er ikke muligt samtidigt at brygge kaffe og lade det varme vand løbe.

VÆLG EN NY KAFFE

Tryk på "Min kaffe" i menuen på skærmen for at lave en brugerdefineret kaffe. Du kan justere parametrene baseret på standardvalg og gemme den som personlig favorit.



Min kaffe

Hvis du ønsker at gemme indstillingen efter manuel justering, trykker du på ikonet  og gemmer.



TIPS

Sørg for, at drypbakken er korrekt placeret og tømt, hver gang indikatoren 'Empty Mel' vises.

AUTO-SLUK

Apparatet går automatisk over på auto-sluk efter 30 minutter.

PROGRAMMER/INDSTILLINGER

Tryk på ikonet  øverst til højre på skærmen for at tilgå indstillingsmenuen

BRYGGEGUIDE

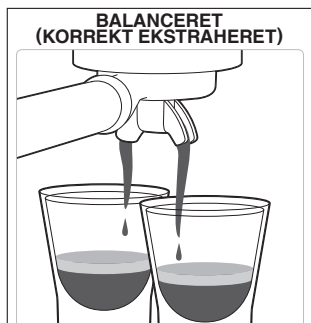

**BALANCERET
(KORREKT EKSTRAHERET)**

- Kaffen begynder at løbe efter 8-12 sekunder
- Kaffen løber langsomt og har en konsistens ligesom varmt honning
- Crema (det øverste lag skum på kaffen) er gyldenbrunt med en fin, mousserende konsistens
- Kaffen er mørkebrun

EFTER BRYGNING



FJERN OVERSKYDENDE KAFFE
Brugt kaffe vil samle sig til en klump. Hvis klumpen er våd, henvises til afsnittet "For hurtigt/ underekstraktion"



RENS FILTERKURVEN
Hold filterkurven ren for at forhindre blokeringer. Fastgør portafilteret i maskinen, når filterkurven er helt tom, og lad varmt vand løbe igennem.



**FOR HURTIGT
(UNDEREKSTRAHERET)**

- Kaffen begynder at løbe efter 1-7 sekunder
- Kaffen løber hurtigt ligesom vand
- Crema er tynd og bleg
- Kaffen er lysebrun
- Smagen er bitter/skarp, svag og vandet

LØSNINGER



Juster og prøv igen



Juster og prøv igen



Juster og prøv igen

Tamp med 15-20 kg tryk. Tamperens øverste kant bør være parallel med filterkurvens øverste kant, EFTER tampning af kaffen.
Trim kaffen med Razor™ værktøjet for at få den rigtige højde.



**FOR LANGSOMT
(OVEREKSTRAHERET)**

- Kaffen begynder at løbe efter 13 sekunder
- Der kommer kun lidt eller slet ingen kaffe ud
- Crema er mørk og ujævn
- Kaffen er meget mørkebrun
- Kaffen smager bitter og brændt

LØSNINGER



Juster og prøv igen



Juster og prøv igen



Juster og prøv igen

Tamp med 15-20 kg tryk. Tamperens øverste kant bør være parallel med filterkurvens øverste kant, EFTER tampning af kaffen.
Trim kaffen med Razor™ værktøjet for at få den rigtige højde.

	KVÆRN	DOSER	TAMP
FOR LANGSOMT/ OVEREKSTRAHERET BITTER • SKARP	For fint	For meget Trim med razoren	For tungt
BALANCERET	Optimalt	8-10 g (1 kop) 15-18 g (2 kopper)	30-40 lbs (15-20 kg)
FOR HURTIGT/ UNDEREKSTRAHERET UNDEREKSTRAHERET • SUR	For groft	For lidt Øg dosering og brug razoren til at trimme	For let



RENGØRING OG VEDLIGEHOLDELSE

RENGØRINGSCYKLUS FARVESKÆRM

Sørg for at skærmen holdes ren og tør. Dette sikrer, at apparatet fungerer optimalt.

UDSKIFTNING AF VANDFILTER

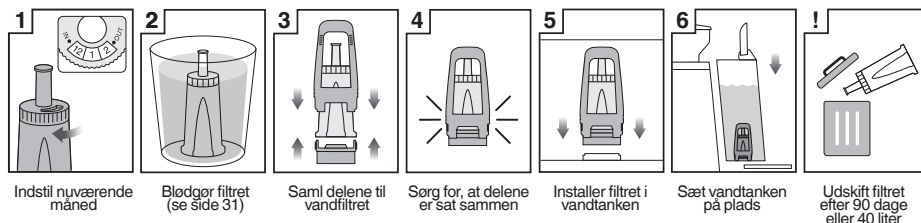

Det medfølgende vandfilter er med til at forhindre kalkophobning i og på mange af de indvendige komponenter. Ved at udskifte vandfiltret efter tre måneder eller ved 40 liter, reduceres behovet for at afkalke apparatet.

Grænsen på 40 liter er baseret på et vandhårdhedsniveau på 4. Hvis du nærmere opererer på niveau 2, kan du øge grænsen til 60 liter.



BEMÆRK

Kontakt butikken hvor du købte apparatet for køb af vandfiltre.

RENGØRING AF APPARATET

Der gives besked, når apparatet skal rengøres.

Dette er en gennemskylningscyklus og adskiller sig fra afkalkning. Følg instruktionerne på skærmen.

AFKALKNING

Efter regelmæssig brug af apparatet, kan hårdt vand forårsage mineralophobning i og på mange af de indvendige komponenter, reducere kaffens gennembløb, temperatur og smag samt apparatets ydeevne. Selvom du har brugt det medfølgende vandfilter, anbefaler vi at afkalke, såfremt der forekommer kalkophobning i vandtanken.

Gå til 'Indstillinger' og vælg 'Afkalkningsprogram'. Følg instruktionerne på skærmen.



ADVARSEL

Nedsænk ikke ledningen, stikket eller apparatet i vand eller anden væske. Vandtanken bør aldrig flyttes eller tømmes helt under afkalkning.

RENGØRING AF KONISK KVÆRN

Rengøring af den koniske kværn fjerner opbygning af olie i kværnen, hvilket kan hæmme apparatets ydelse.

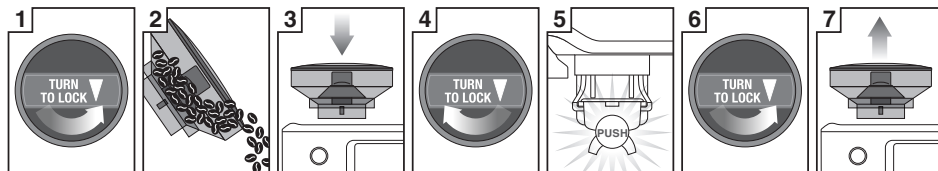

1 Afmonter bønne-
beholderen

2 Tøm beholderen

3 Genmonter bønne-
beholderen

4 Lås bønne-
beholderen fast

5 Lad kværnen
køre tom

6 Lås bønne-
beholderen op

7 Afmonter bønne-
beholderen

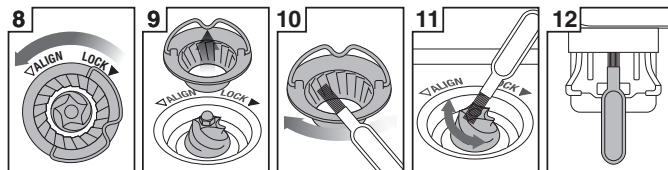

8 Lås øverste del
af den koniske
kværn op

9 Afmonter øverste
del af den koniske
kværn

10 Rengør øverste
del af den koniske
kværn med børsten

11 Rengør nederste
del af den koniske
kværn med børsten

12 Rengør slisken
med børsten



ADVARSEL

Udvis forsigtighed, da kværnbladene er meget skarpe.

RENGØRING AF MÆLKESKUMMER

- Mælkeskummen bør altid rengøres efter mælkeskumning. Tør den af med en fugtig klud.
- Hvis hullerne i mælkeskummenes dampbrø bliver tilstoppede, kan det reducere mælkeskummenes ydeevne.
- Gå til 'Indstillinger' > 'Rens mælkeskummer' og følg anvisningerne på skærmen.

RENGØRING AF FILTERKURVE OG PORTAFILTER

- Portafilter og filterkurve skal skylles under varmt vand efter ibrugtagning, for at fjerne overskydende kaffeolie.
- Brug spidsen på det medfølgende rengøringsværktøj til at rense med, hvis åbningerne i filterkurven bliver blokeret.
- Hvis åbningerne forbliver blokeret, opløses en rensesetlet i varmt vand og filterkurven samt portafilteret blødgøres heri i ca. 20 minutter. Skyl grundigt herefter.

RENGØRING AF BRYGGEHOVEDET AFSKÆRMNING

- Tør bryggehovedet og bryggehovedets afskærmning grundigt af med en fugtig klud for at fjerne kaffepartikler.
- Rens periodisk apparatet. Placer en tom filterkurve i portafilteret og indsæt i bryggehovedet. Tryk på 'Varmt vand' og lad kortvarigt vand løbe igennem for at fjerne eventuelle kaffepartikler.

RENGØRING AF DRYPBASSEIN OG OPBEVARINGSRUM

- Drypbasseinen bør afmonteres, tømmes og rengøres regelmæssigt og særligt når drypbasseinens indikator viser 'EMPTY ME!'
- Afmonter risten fra drypbasseinen. Tøm drypbasseinen og skil dig af med eventuelle kaffepartikler. 'EMPTY ME!' indikatoren kan også fjernes fra drypbasseinen ved at trække opad, så sidelukningerne løsnes. Vask alle delene i varmt sæbevand med en blød klud. Skyl og tør grundigt.
- Opbevaringsrummet (bagved drypbasseinen) kan afmonteres og rengøres med en blød, fugtig klud. Benyt ingen aggressive rengøringsmidler med slibende virkning. Fare for produktskade.



BEMÆRK

Alle dele bør rengøres i hånden. Brug varmt vand og et mildt opvaskemiddel. Benyt ingen aggressive rengøringsmidler med slibende virkning. Fare for produktskade. Rengør aldrig maskin- eller tilbehørsdele i opvaskemaskinen.

RENGØRING AF YDERSIDEN OG VARMEPLADEN

Rengør ydersiden og varmepladen med en blød, fugtig klud. Tørres tør med en blød, tør klud. Benyt ingen aggressive rengøringsmidler med slibende virkning. Fare for produktskade.

OPBEVARING AF APPARATET

Tryk på Tænd/Sluk-knappen for at slukke apparatet og træk stikket ud af stikkontakten, før opbevaring af apparatet. Fjern ubrugte bønner fra bønnebeholderen, rengør kværnen (se side 34), tøm vandtanken og drypbasseinen. Sørg for, at apparatet er nedkølet, ren og tør. Indsæt alle tilbehørsdele i opbevaringsrummet. Placer apparatet i lodret position. Opbevar ikke noget på toppen af apparatet.



ADVARSEL

Nedsænk ikke ledningen, stikket eller apparatet i vand eller anden væske. Vandtanken bør aldrig flyttes eller tømmes helt under afkalkning.

BRUG AF UNBRAKONØGLEN

Med tiden vil det være nødvendigt at udskifte silikoneforseglingen omkring bryggehovedets afskærmning for at sikre optimal brygning.

1. Tryk på Tænd/Sluk for at slukke apparatet, og træk ledningen ud af stikkontakten.
2. Afmonter forsigtigt vandtanken og drypbakken. Vær særlig opmærksom, hvis de er fyldte.
3. Brug en pind eller noget tilsvarende spidst til at rense midten af skruen for eventuelle kaffepartikler.
4. Indsæt den korte ende af unbrakonøglen i midten af skruen. Drej modsat urets retning for at løsne.

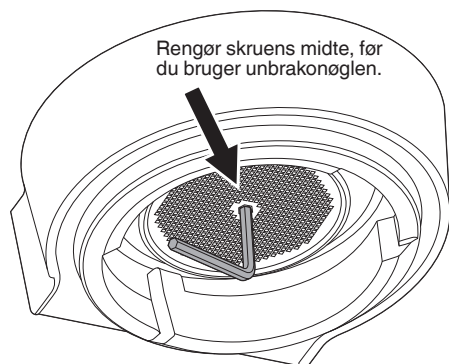

5. Når skruen er løsnet, fjern og gem den omhyggeligt sammen med afskærmningen i rustfrit stål. Noter dig, hvilken side af afskærmningen, der vender nedad. Dette vil gøre genmonteringen nemmere. Vask afskærmningen i varmt sæbevand og tør grundigt.

6. Fjern silikoneforseglingen med dine fingre eller en tang. Monter den nye forsegling med den flade side først, sådan at den riflede side vender ud mod dig.

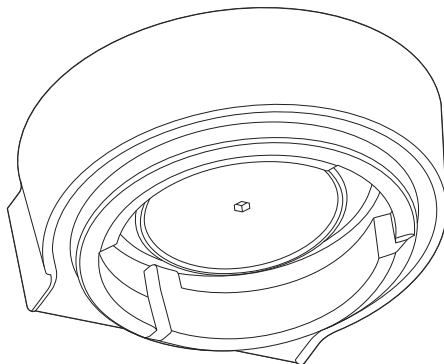

7. Genmonter afskærmningen og herefter skruen. Brug dine fingre til at dreje skruen et par omgange med uret, og brug herefter unbrakonøglen til at stramme med, indtil skruen er i niveau med afskærmningen. Overspænd ikke skruen.
8. Genmonter drypbakken og vandtanken.

Kontakt butikken hvor du købte apparatet for køb af silikoneforsegling eller for vejledning.

VED OPBEVARING ELLER TRANSPORT

Tryk på Tænd/Sluk-knappen for at slukke apparatet og træk stikket ud af stikkontakten. Fjern ubrugte bønner fra bønneholderen, rengør kværnen, tøm vandtanken og drypbakken. Sørg for, at apparatet er nedkølet, ren og tørt. Indsæt alle tilbehørsdele i opbevaringsrummet. Placer apparatet i lodret position. Opbevar ikke noget på toppen af apparatet.



FEJLFINDING

PROBLEM	MULIG ÅRSAG	NEM LØSNING
Der løber ikke vand fra bryggehovedet. Intet varmt vand.	Vandtanken er tom.	Fyld vandtanken.
	Vandtanken er ikke korrekt monteret og fastlås i apparatet.	Skub vandtanken helt ned og fastlås den.
	Apparatet skal afkalkes.	Kør afkalkningsprogram.
	Formalingsgraden er for fin og/eller der er for meget kaffe i filterkurven og/eller for hård tampning og/eller filterkurven er blokeret.	Se nedenfor under 'Der kommer kun lidt eller slet ingen kaffe ud.'
Der kommer kun lidt eller slet ingen kaffe ud.	Formalingsgraden er for fin.	Juster formalingsgraden en smule grovere. Se 'Formalingsgrad' side 29 og 'For langsomt – overekstraheret' side 32.
	Der er for meget kaffe i filterkurven.	Reducer mængden af kaffe. Se 'Dosering' side 29 og 'For langsomt – overekstraheret' side 32. Brug Razor™ værktøjet til at trimme doseringen af kaffe, EFTER tampning.
	For hård tampning af kaffen.	Tamp med 15-20 kg tryk.
	Vandtanken er tom.	Fyld tanken op.
	Vandtanken er ikke korrekt monteret og fastlås i apparatet.	Skub vandtanken helt ned og fastlås den.
	Filterkurven er muligvis blokeret.	Brug spidsen på det medfølgende rengøringsværktøj til at rense med, hvis åbningerne i filterkurven er blokeret. Hvis åbningerne forbliver blokeret, opløses en rensetablet i varmt vand, og filterkurven samt portafilteret blødgøres heri i ca. 20 minutter. Skyl grundigt herefter.
Apparatet skal afkalkes.	Kør afkalkningsprogram.	
Der løber ikke vand igennem (apparatet larmer).	Vandtanken er tom, eller vandniveauet er under MIN.	Fyld tanken op.
	Der er en fejl i rensprogrammet.	Nulstil fabriksindstillinger ('Indstillinger' > 'Fabriksindstillinger')

PROBLEM	MULIG ÅRSAG	NEM LØSNING
Kaffen løber for hurtigt ud.	Formalingsgraden er for grov.	Juster formalingsgraden til en smule finere. Se 'Formalingsgrad' side 29 og 'For hurtigt – underekstraheret' side 32.
	Der er for lidt kaffe i filterkurven.	Øg mængden af kaffe. Se 'Dosering' side 29 og 'For hurtigt – underekstrahering' side 32. Tamp kaffen og brug herefter Razor™ værktøjet til at fjerne overskydende kaffe.
	For let tampning af kaffen.	Tamp med 15-20 kg tryk.
Kaffen løber ud over kanten på portafilteret.	Portafilteret er ikke korrekt indsat i bryggehovedet.	Sørg for, at portafilteret er korrekt indsat og drejet, indtil der mærkes modstand.
	Der er kaffegrums omkring kanten på filterkurven.	Rengør filterkurven for overskydende kaffe for at sikre korrekt forsegling i bryggehovedet.
	Der er for meget kaffe i filterkurven.	Reducer mængden af kaffe. Se 'Dosering' side 29. Brug Razor™ værktøjet til at trimme doseringen af kaffe, EFTER tampning.
	Silikonforseglingen omkring bryggehovedets afskærmning skal udskiftes for at sikre, at portafilteret er korrekt indsat i bryggehovedet.	Se 'Brug af unbrakonøglen' side 34.
Ingen damp.	Apparatet har ikke nået den rette driftstemperatur.	Vent på, at apparatet kommer op på den rette driftstemperatur.
	Vandtanken er tom.	Fyld tanken op.
	Vandtanken er ikke korrekt monteret og fastlås i apparatet.	Skub vandtanken helt ned og fastlås den.
	Apparatet skal afkalkes.	Kør afkalkningsprogram.
	Mælkeskummen er blokeret.	Se 'Rengøring af mælkeskummer' side 35.
'Pulserende/ pumpende' lyd under kaffebrygning eller ved mælkeskumning.	Dette er normal drift af apparatet.	Ingen forholdsregler er påkrævet, da dette er helt normal procedure.
	Vandtanken er tom.	Fyld tanken op.
	Vandtanken er ikke korrekt monteret og fastlås i apparatet.	Skub vandtanken helt ned og fastlås den.

PROBLEM	MULIG ÅRSAG	NEM LØSNING
Kaffen er ikke tilstrækkelig varm.	Koppen er ikke forvarmet.	Skyl koppen under varmtvandsudløbet og placer koppen på varmepladen.
	Portafilteret er ikke forvarmet.	Skyl portafilteret under varmtvandsudløbet. Tør grundigt.
	Mælken er ikke varm nok (til cappuccino, latté etc.)	Sørg for, sensoren har kontakt. Juster indstillinger for mælketemperatur på skærmen.
	Vandtemperaturen skal justeres.	Øg bryggetemperaturen i 'Indstillinger'.
Ingen crema.	For let tampning af kaffen.	Tamp med 15-20 kg tryk.
	For hård tampning af kaffen.	Juster formalingsgraden en smule finere. Se 'Formalingsgrad' side 29 og 'For hurtigt – underekstraheret' side 32.
	Kaffebønnerne er ikke friske/ datokaffen er ikke frisk.	Hvis du bruger friske kaffebønner, brug da altid bønner med en 'ristet' dato på. Kaffebønnerne er optimale mellem 5-20 dage efter 'ristet' datoen. Brug datokaffe indenfor en uge efter maling.
	Filterkurven er muligvis blokeret.	Brug spidsen på det medfølgende rengøringsværktøj til at rense med, hvis åbningerne i filterkurven er blokeret. Hvis åbningerne forbliver blokeret, opløses en rensesetlet i varmt vand og filterkurven samt portafilteret blødgøres heri i ca. 20 minutter. Skyl grundigt herefter.
	'Single Wall' filterkurve bruges til datokaffe (formalet).	Sørg for at bruge 'Dual Wall' filterkurve til datokaffe.
Der lækker vand.	Auto-rengøring. Umiddelbart efter brygning, varmt vand- og dampfunktion vil apparatet skylle rent vand ned i drypbakken. Dette sikrer opretholdelse af optimal temperatur.	Sørg for, at drypbakken er skubbet solidt tilbage og tømt, når 'tøm mig!' indikatoren vises.
	Vandtanken er ikke korrekt monteret og fastlås i apparatet.	Skub vandtanken helt ned og fastlås den.
	Silikoneforseglingen omkring bryggehovedets afskærmning skal udskiftes for at sikre, at portafilteret er korrekt indsat i bryggehovedet.	Se 'Brug af unbrakonøglen' side 34.

PROBLEM	MULIG ÅRSAG	NEM LØSNING
Apparatet er tændt, men fungerer ikke.	En sikkerhedsblokering er muligvis blevet aktiveret på grund af overophedning af kværnen eller pumpen.	Tryk på Tænd/Sluk for at slukke apparatet og træk stikket ud af stikkontakten. Lad apparatet køle ned i 30-60 minutter. Kontakt butikken, hvor apparatet er købt, hvis problemerne fortsætter.
Der kommer ingen kaffe ud.	Der er ikke bønner i bønnebeholderen.	Fyld bønnebeholderen med friske kaffebønner.
	Kværnkammer eller skakt er blokeret.	Rengør kværnkammer og skakt. Se 'Rengøring af konisk kværn' side 34.
	Der er vand/fugt i kværnkammer eller i skakt.	Rengør kværnkammer og skakt. Se 'Rengøring af konisk kværn' side 34. Lad den koniske kværn tørre helt inden montering. Man kan med fordel bruge en hårtørret til at fremskynde tørreprocessen.
Der brygges for meget/for lidt kaffe ned i filterkurven.	Formalingsmængden er ikke korrekt indstillet.	Brug knap til formalingsgrad til at øge eller reducere kaffemængden. Se 'Dosering' side 29 og 'Bryggeguide' side 32.
Der løber for meget/for lidt kaffe ned i koppen.	Kaffemængde og/eller formalingsgrad samt bryggevarighed kræver justering.	Juster indstillingerne for kaffemængde og/eller formalingsgrad. Se 'Formalingsgrad' side 29, 'Dosering' side 29 og 'Bryggeguide' side 32.
Den koniske kværn afgiver en høj lyd.	Der er en blokering eller et fremmedlegeme i kværnen.	Afmonter bønnebeholder og tjek for snavs eller en blokering. Rengør kværnkammer og skakt. Se 'Rengøring af konisk kværn' side 34.

GARANTI OG SERVICE

GARANTI

Der ydes 2 års reklamationsret på fabriktions- og materialefejl på dit nye produkt, gældende fra den dokumenterede købsdato. Garantien omfatter materialer, arbejdsløn og kørsel. Ved henvendelse om service bør De oplyse produktets navn og serienummer. Disse oplysninger findes på typeskiltet. Skriv evt. oplysningerne ned her i brugsanvisningen, så De har dem ved hånden. Det gør det lettere for servicemontøren at finde de rigtige reservedele.

GARANTIEEN DÆKKER IKKE:

- Fejl og skader, som ikke skyldes fabriktions- og materialefejl
- Ved misvedligholdelse – herunder gælder også mangel på rengøring af produktet
- Ved brand- og/eller vand- og fugtskader på produktet
- Ved reparation udført af ikke-fagmænd
- Ved transportskader, hvor produktet er transporteret uden korrekt emballage
- Hvis der er brugt uoriginale reservedele
- Hvis anvisningerne i brugsvejledningen ikke er fulgt
- Hvis ikke installationen er sket som anvist

TRANSPORTSKADER

En transportskade, der konstateres ved forhandlerens levering hos kunden, er udelukkende en sag mellem kunden og forhandleren. I tilfælde, hvor kunden selv har stået for transporten af produktet, påtager leverandøren sig ingen forpligtelse i forbindelse med evt. transportskade.

Evt. transportskader skal anmeldes omgående og senest 24 timer efter, at varen er leveret. I modsat fald vil kundens krav blive afvist.

ERHVERVSKØB

Erhvervskøb er ethvert køb af apparater, der ikke skal bruges i en privat husholdning, men anvendes til erhverv eller erhvervs lignende formål (restaurant, café, kantine etc.) eller bruges til udlejning eller anden anvendelse, der omfatter flere brugere.

I forbindelse med erhvervskøb ydes ingen garanti, da dette produkt udelukkende er beregnet til almindelig husholdning.

SERVICE

For rekvirering af service og reservedele i Danmark kontaktes den butik, hvor produktet er købt.



Forbehold for trykfejl



Innehåll

42	Säkerhetsanvisningar
45	Komponenter
47	Funktioner
53	Rengöring och underhåll
57	Felsökning
61	Garanti och service

SAGE®

REKOMMENDERAR SÄKERHETEN FÖRST

Här hos Sage® är vi mycket säkerhetsmedvetna. Vi formger och tillverkar våra konsumentprodukter med dig, vår värderade kund, i främsta åtanke. Dessutom ber vi dig att vara försiktig när du använder elektriska hushållsmaskiner och efterfölja nedanstående försiktighetsåtgärder.

VIKTIGA SÄKERHETSÅTGÄRDER

**LÄS SAMTLIGA
INSTRUKTIONER INNAN
DU ANVÄNDER MASKINEN
OCH SPARA DEM FÖR
FRAMTIDA BEHOV.**

- En komplett användarmanual är tillgänglig på sageappliances.com
- Innan du använder maskinen för första gången, se till att din elförsörjning är densamma som visas på märkdata på apparatens undersida. Om du är osäker, kontakta ditt elbolag
- Avlägsna allt förpackningsmaterial och reklametiketter innan du använder Apparaten för första gången.
- För att undvika kvävningsrisk för små barn, tag av och släng bort transportskyddet som sitter på stickkontakten.
- Apparaten är endast för hushållsbruk. Använd inte apparaten till annat än det avsedda ändamålet. Använd inte apparaten i fordon eller i båtar och använd den inte utomhus.
- Linda ut sladden helt före användning.
- Placera inte apparaten nära kanten på köks-bänken eller bordet när den är igång. Se till att den står på en plan yta som är ren och torr.
- Placera inte apparaten nära en gaslåga eller påslagen elektrisk platta eller där den kan vidröra en uppvärmd ugn.
- Låt inte sladden hänga över en bords- eller bänkkant, komma i

- kontakt med upphettade ytor eller bli trasslig.
- Se alltid till att apparaten är AVSTÄNGD (OFF) och dra ur stickkontakten ur vägguttaget när Sage the Boss to Go lämnas obevakad, inte används, före rengöring, före försök att flytta på maskinen, före montering, demontering och vid förvaring.
 - Kontrollera med jämna mellanrum att kontakten och själva apparaten för eventuella skador. Vid skadade delar får apparaten under inga omständigheter användas. Kontakta butiken där apparaten är inköpt.
 - Vid skadade delar på maskinen, kontaktas butiken, där man köpt maskinen eller Sage kundservice.
 - Reparationer, ingrepp på apparaten och byte av strömledningen får endast utföras av vår kundservice eller annan för detta utbildad fackpersonal.
 - Låt inte barn leka med apparaten.
 - Underhåll och rengöring får inte utföras av barn – om de inte är äldre än 8 år och är under uppsyn.
 - Maskinen och sladden ska förvaras på en plats, som är otillgänglig för barn under 8 år.
 - Apparaten får bara tillslutas till en korrekt installerad stickkontakt. Din Sage apparat ska anslutas till en jordad stick-kontakt, 13 amp. Den ska vara lättillgänglig så att apparatens förbindelse till el-nätet snabbt kan brytas i en nödsituation.
 - Använd inga andra tillbehör än de som medföljer.
 - Försök inte att använda Apparaten på annat sätt än det avsedda och som beskrivs i detta häfte.
 - Flytta inte apparaten under användning.
 - Vidrör inte heta ytor. Låt produkten svalna innan du flyttar eller rengör delarna.
 - Maskinen må ikke bruges af Denna apparat ska inte användas av barn. Förvara apparaten och sladden utom räckhåll för barn.
 - Denna apparat är inte avsedd att användas av personer med nedsatt fysisk, sensorisk eller mental förmåga, brist på kunskap och erfarenhet, eller av barn såvida de inte har övervakats eller har fått instruktioner för hur man använder apparaten av en person som är ansvarig för deras säkerhet. Förvara apparaten och sladden utom räckhåll för barn.

SE

- Använd inte kvarnen utan att bönbehållarens lock sitter på. Håll fingrar, händer, hår, kläder och köksredskap borta från bönbehållaren under gång.
- Använd endast kranvatten till vattentanken.
- Använd inte andra vätskor.
- Använd aldrig produkten utan vatten i tanken.
- Säkerställ att portafiltret är ordentligt isatt i brygg huvudet innan produkten används.
- Ta aldrig bort portafiltret under kaffe brygning.
- Placera aldrig något ovanpå produkten (med undantag för koppar om man önskar värma upp dem).
- Värmarens yta avger restvärme efter användning av produkten.

VATTENFILTER

- Kontrollera att filterelementet hålls borta från barn.
- Förvara filterpatroner på en torr plats och i originalförpackning.
- Skydda filterpatronerna från direkt solljus och värmeavgivande apparater.
- Använd aldrig en skadad filterpatron.
- Försök aldrig att öppna en filterinsats .
- Om maskinen inte används under en längre period, töm vattentanken och byt ut filterpatronen.



Den här symbolen visar att apparaten inte bör kastas i hushållssoporna utan i stället tas till en lokal återvinningscentral, eller till en återförsäljare som ger sådan service. För vidare upplysningar, kontakta din kommun.



För att skydda dig mot elektriska stötar, sänk inte ner sladden, stick-kontakten eller apparaten i vatten och låt inte dessa delar bli fuktiga.

SPARA BRUKSANVISNINGEN



Komponenter

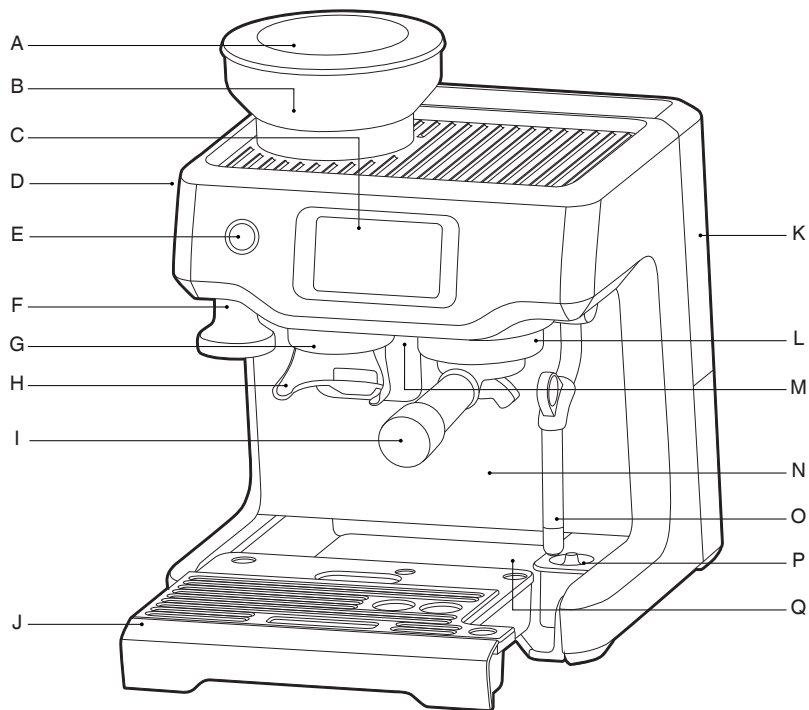

- | | |
|-------------------------------------|---|
| A. Bönbehållare (250 g) | I. 54 mm portafilter i rostfritt stål |
| B. Integrerad konisk kvarn | J. Avtagbar droppbricka |
| C. Touch-skärm kontrollpanel | K. Avtagbar vattentank, 2,0 liter |
| D. Knapp till förmalningsgrad | L. Brygghuvud |
| E. På/av-knapp (POWER) | M. Vattenutlopp till varmt vatten |
| F. Integrerad avtagbar 54 mm tamper | N. Extra avstånd till höga muggar/krus |
| G. Bönutlopp | O. Easy clean mjölkskummare |
| H. Handsfree portafilterhållare | P. Mjölktempersensor |
| | Q. Förvaringsutrymme (bakom droppbrickan) |



220-240V~ 50-60Hz 1380-1650W

Alla delar från Barista Touch™, som kommer i kontakt med kaffe, vatten och mjölk, är BPA-fri.

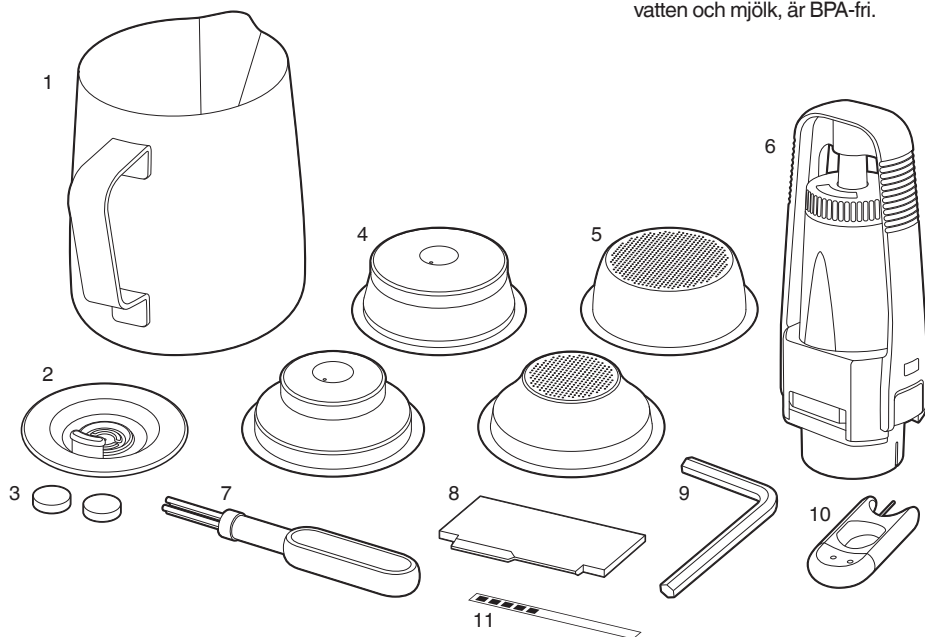

TILLBEHÖR

1. Mjölkkanne i rostfritt stål
2. Rengöringsdisk
3. Rengöringstabletter
4. 'Dual Wall' filterkorg (1 kopp & två koppar)
Idealisk till datumkaffe (förmalet kaffe)
5. 'Single Wall' filterkorg (1 kopp & två koppar)
Idealisk till färska bönor
6. Vattenfilter och vattenfilterhållare
7. Rengöringsborste
8. Razor™ verktyg
9. Insexnyckel (används vid demontering av filter i bryggghuvudet)
10. Rengöringsverktyg till mjölkskummare
11. Testremsa för test av vattnets hårdhet



FUNKTIONER

INSTALLATION AV VATTENFILTER

- Ta ut vattenfilter och vattenfilterhållaren från påsen.
- Lägg vattenfiltret i blöt i 5 minuter.
- Rengör filterhållaren i kallt vatten.

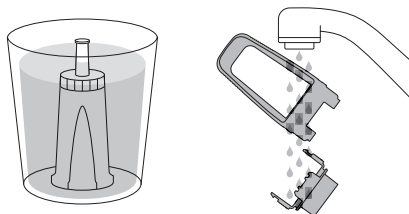

- Rengör filterhållaren i kallt vatten.
- Ställ in påminnelse för byte.
Vi rekommenderar byt efter 3 månader.

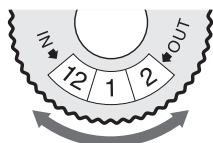

- Sätt i filtret mellan de två delarna av filterhållaren.
- Sätt i den monterade enheten bestående av filterhållare och filter i vattentanken. Justera basen av filterhållaren med adaptorn inne vattentanken. Skjut ned och lås på plats.

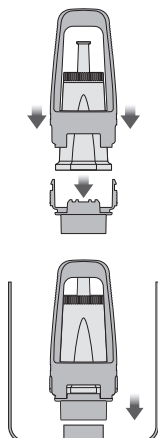

- Fyll vattentanken med kallt vatten, innan den sätts tillbaka och låses på plats bak på apparaten.

FÖRSTA ANVÄNDNINGEN

1. Tryck på På/Av (POWER) på apparaten.
2. Följ instruktionerna på skärmen.
Du kommer att vägledas genom installationen.
3. Efter avslutad installation berättar apparaten för dig, att den är klar att användas.

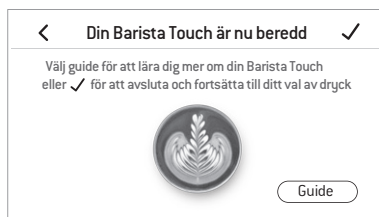

Apparaten är nu i STANDBY-mode.

4. Tryck på 'Guide', och apparaten kommer att vägleda dig genom bryggningen av den första koppen kaffe. Tryck på ✓ och gå till kaffemenyn eller < för att återuppta installationen.



OBSERVERA

Om en test visar, att vattnets hårdhetsgrad ligger på 4 eller 5, rekommenderar vi att man byter till en annan vattenkälla.

ANVÄNDNING AV KVARNEN

Sätt i bönbehållaren överst på apparaten. Vrid på knappen för att låsa den på plats. Fyll behållaren med färska bönor.

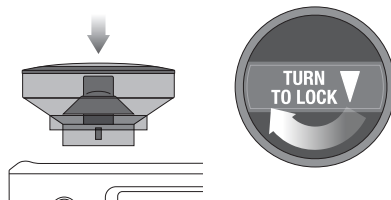

SE

VÄLJ DITT KAFFE

Tryck på Home-ikonen  för att nå kaffemenyn. Tryck på ikonen  för att nå Barista Touch™ guiden.



OBSERVERA

Håll skärmen torr och ren för att garantera, att apparaten fungerar optimalt.

JUSTERING AV KAFFE

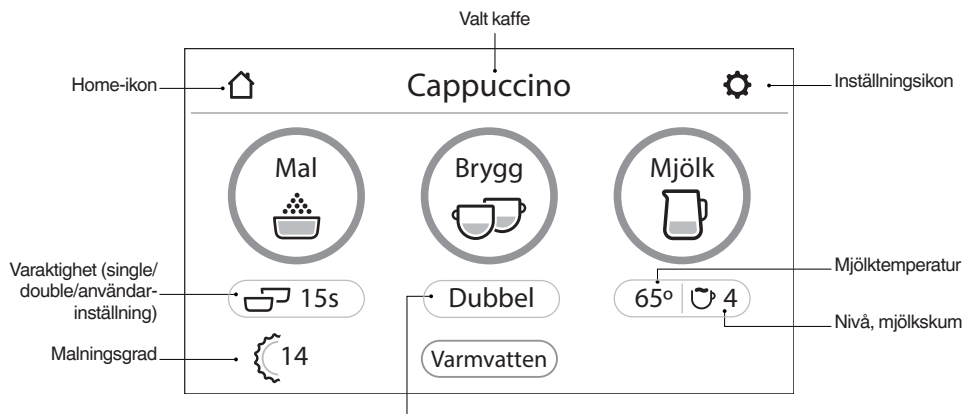

Brygginställning: Tryck på knappen och bläddra
Espresso – single shot/ double shot/ användarinställd bryggtid
Americano – small/medium/large

FÖRMALINGSGRAD

Välj din filterkorg

'Single Wall' filterkorg

Använd 'Single Wall' filterkorg, när du använder färska kaffeböner.

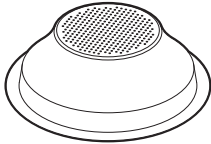

1 KOPP

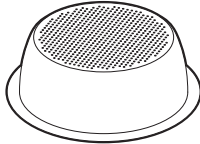

2 KOPPAR

'Dual Wall' filterkorg

Använd 'Dual Wall' filterkorg, när du använder datumkaffe.

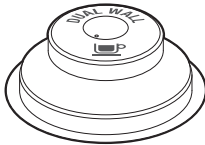

1 KOPP



2 KOPPAR

Välj förmalningsgrad

Välj filterkorg på Touch-skärmen, genom att trycka på knappen under "Mal"-ikonen.

Automatisk dosering

- Tryck på 'Kvarn'-ikonen en gång, eller skjut och släpp portafiltret för att aktivera mal-knappen (som sitter längst bak i portafilterhållaren). Låt det färskmalda kaffet fylla upp portafiltret.
- Kvarnen stoppar automatiskt. Önskar du stoppa malningen av kaffe innan avslutad cykel, skjut och släpp portafiltret.

Manuell dosering

- Om du föredrar att dosera manuellt, med portafiltret placerat i portafilterhållaren, skjut och håll inne portafiltret för att aktivera mal-knappen. Fortsätt att hålla in portafiltret, tills den önskad dosering kaffe är mald.
- Släpp portafiltret för att avsluta. Detta gör så, att kvarnkappen inte längre hålls inne, och därmed stoppar malningen av kaffe.

Tampa det malda kaffet

- Tampa kaffet med fast hand, när kaffeböner har malts.
- Som doseringsguide bör tampens övre kant vara parallellt med den översta på filterkorgen, EFTER tampning av kaffet.

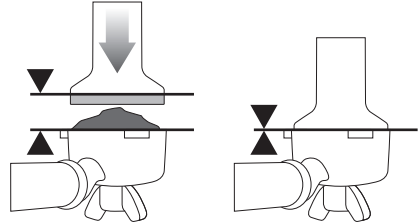

Anpassa dosering

Razor™ verktyget ger möjlighet att exakt anpassa mängden kaffe för att därmed uppnå en likformig extraktion.

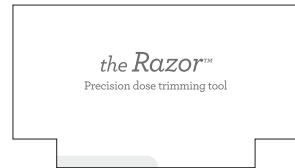

- Placera Razor™ verktyget i filterkorgen, så att de två skärorna på verktyget vilar på filterkorgens kant.
- Vrid runt Razor™ verktyget, medan du håller portaverktyget i en vinkel över en Knock Box, för att få bort överflödigt kaffe.

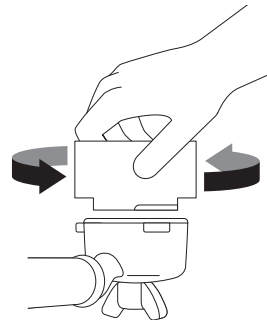

- Torka bort överflödigt kaffe från filterkorgens kant för att garantera korrekt försegling i brygg huvudet.

SE

Genomsköljning av brygghuvudet

Innan portafiltret placeras i brygghuvudet, sköljs brygghuvudet kort med vatten genom att trycka på "Varmt-vatten"-knappen. Detta stabiliserar temperaturen före extraktionen.

Sätt i portafiltret

Placera portafiltret i brygghuvudet och vrid det in mot mitten, tills du möter motstånd.

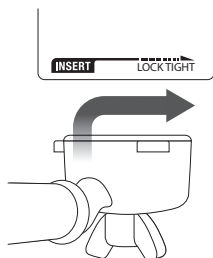

KAFFEBRYGGNING

Tryck på 'Brygg' på skärmen för att starta bryggningen. Du kan välja mellan single shot, double shot eller användardefinierat, genom att trycka 'Enkel' respektive 'Dubbel' eller 'Egen' på skärmen. Bryggvaraktigheten är förinställd, men kan användardefinieras.

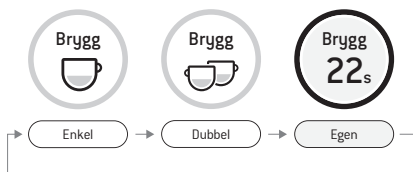

MANUELL ÖVERSTYRING

Tryck och håll 'Brygg'-knappen inne i ca 2 sekunder för att påbörja den manuella bryggfunktionen. Tryck på 'Brygg' för att påbörja bryggningen, och tryck igen på 'Brygg' för att stoppa bryggningen.

MJÖLKS KUMNING

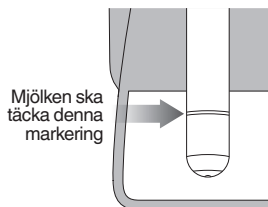
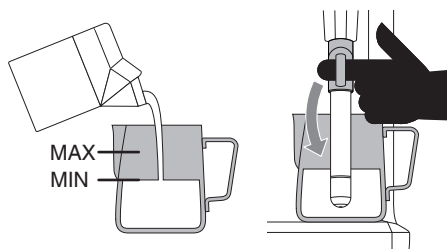

OBSERVERA

Använd indikatorn på skärmen för korrekt placering av mjölkkanan.

Under 'Mjök'-knappen visas nivå för mjölkskumning och temperatur. Detta är förinställt beroende på vilket kaffe som väljs, men kan användardefinieras.

Tryck på 'Mjök' för att starta. Skärmen visar mjölkens temperatur under uppvärmningen. Mjölkskumningen stoppar automatiskt, när den valda mjölktemperaturen är nådd. Lyft upp mjölkskummaren för att flytta mjölkkanan. Använd en fuktig trasa för att rengöra mjölkskummaren och ångrör (mjölkskummarens spets). Sänk ner mjölkskummaren, och denna utför en automatisk rengöring



OBSERVERA

Innan mjölkskumning, rekommenderas det att man rengör mjölkskummaren genom att trycka på 'Mjök'. Genom att trycka på 'Mjök' igen stoppas ångan.

MANUELL MJÖLKS KUMNING

Automatisk mjölkskumning och automatisk stopp inaktiveras under manuell mjölkskumning. Lyft mjölkskummaren. Påbörja skumning genom att trycka på 'Mjolk'. När skumningen är färdig, trycker man åter igen på knappen för att stoppa.

Använd en fuktig trasa för att rengöra mjölkskummaren och ångrör. Sänk ner mjölkskummaren, och denna utför en automatisk rengöring.



VARNING!

FARA FÖR PERSONSKADA

Varm ånga kan fortfarande komma från mjölkskummaren, även efter att man har stängt av apparaten. Se till, att hålla barn under uppsyn, när de är i närheten av apparaten.



OBSERVERA

- Efter 90 sekunders kontinuerlig mjölkskumning, kommer apparaten automatiskt att inaktivera funktionen.
- Använd endast den medföljande mjölkkanan i rostfritt stål för att skumma mjölk i. Användning av plastbehållare eller glas kan medföra fara.

AMERICANO

Det finns 3 förinställda Americano inställningar – small (180 ml), medium (240 ml) och large (360 ml). Aktivering av Americano inställningarna:

Fyll portafiltret via automatisk malning, dosering och tampning. Sätt i portafiltret i brygg huvudet. Placera koppen under portafiltrets utlopp och vattenutloppet till det varma vattnet. Det varma vattnet kommer först, och espresson bryggs därefter.

VARMT VATTEN

Varmvattenfunktionen kan användas till att förvärma koppar och för att tillsätta vatten manuellt.

Tryck på 'Varmt vatten' på skärmen för att starta och stoppa det varma vattnet.

Det varma vattnet rinner i maximalt 90 sekunder. Beroende på koppstorleken kan det vara nödvändigt att trycka på 'Varmt vatten' två gånger.



OBSERVERA

Det är inte möjligt att samtidigt brygga kaffe och låta det varma vattnet rinna.

VÄLJ EN NY KAFFE

Tryck på "Lägg til ny" i menyn på skärmen för att göra en användardefinierad kaffe. Du kan justera parametrarna baserat på standardval och spara den som personlig favorit.



Lägg till ny

Om du önskar att spara inställningen efter manuell justering, trycker du på ikonen  och sparar.



TIPS

Se till, att droppbrickan är korrekt placerad och tömd, varje gång indikatorn 'Empty Me!' visas.

AUTO-AVSTÄNGNING

Apparaten går automatiskt över på auto-avstängning efter 30 minuter.

PROGRAM/INSTÄLLNINGAR

Tryck på ikonen  överst till höger på skärmen för att komma till inställningsmenyn.

BRYGGGUIDE



- Kaffet börjar att rinna efter 8-12 sekunder
- Kaffet rinner långsamt och har en konsistens som varm honung.
- Kräm (det översta lagret skum på kaffet) är gyllenbrunt med en fin, mousserande konsistens
- Kaffet är mörkbrunt

EFTER BRYGNING



TA BORT ÖVERFLÖDIGT KAFFE

Använt kaffe samlar sig till en klump. Om klumpen är våt, hänvisas till avsnittet 'För snabbt/ underextraktio'



RENGÖR FILTERKORGEN

Håll filterkorgen ren för att förhindra blockeringar. Sätt fast portafiltret i maskinen, när filterkorgen är helt tom och låt varmt vatten rinna igenom.

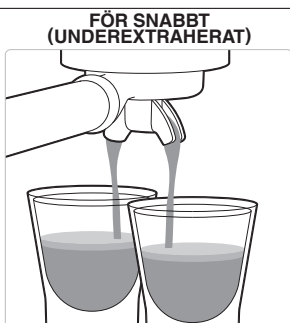

- Kaffet börjar att rinna efter 1-7 sekunder
- Kaffet rinner snabbt som vatten
- Krämen är tunn och blek
- Kaffet är ljusbrunt
- Smaken är bitter/skarp, svagt och vattnigt

LÖSNINGAR

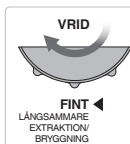

Justera och prova igen



Justera och prova igen

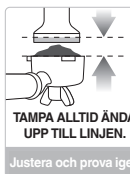

Justera och prova igen

Tampa med 15–20 kg tryck. Tampens översta kant bör vara parallell med filterkorgens översta kant, EFTER tampning av kaffet.

Trimma kaffet med Razor™ verktyget för att få den rätta höjden.

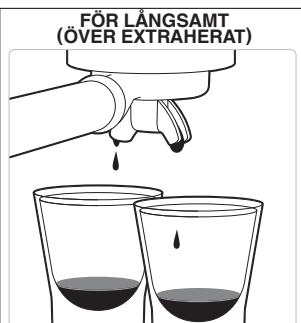

- Kaffet börjar rinna efter 13 sekunder
- Det kommer bara lite eller inget kaffe alls
- Krämen är mörk och ojämn
- Kaffet är mycket mörkbrunt
- Kaffet smakar bittert och bränt

LÖSNINGAR



Justera och prova igen



Justera och prova igen



Justera och prova igen

Tampa med 15–20 kg tryck. Tampens översta kant bör vara parallell med filterkorgens översta kant, EFTER tampning av kaffet.

Trimma kaffet med Razor™ verktyget för att få den rätta höjden.

MAL

DOSERA

TAMPA

FÖR LÅNGSAMT/
ÖVEREXTRAHERAT
BITTER • SKARP

För fint

För mycket
Trimma med razorn

För tungt

BALANCERAT

Optimalt

8–10 g (1 kopp)
15–18 g (2 Koppar)

30-40 lbs
(15–20 kg)

FÖR SNABBT/
UNDEREXTRAHERAT
UNDEREXTRAHERAT • SURT

För grovt

För lite
Öka dosering
och använd ragorna för att

För lätt



RENGÖRING OCH UNDERHÅLL

RENGÖRINGSCYKEL FÄRGSKÄRM

Se till att skärmen hålls ren och torr. Detta garanterar, att apparaten fungerar optimalt.

BYTE AV VATTENFILTER

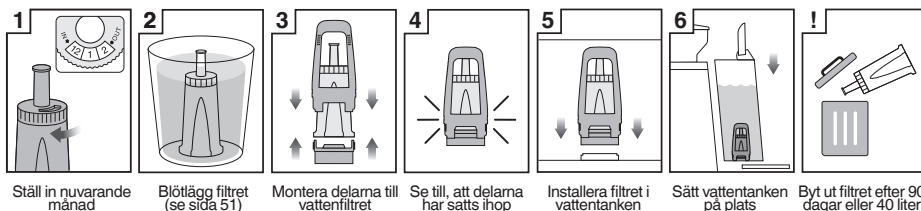

1 Ställ in nuvarande filter

2 Blötlägg filtret (se sida 51)

3 Montera delarna till vattenfiltret

4 Se till, att delarna har satts ihop

5 Installera filtret i vattentanken

6 Sätt vattentanken på plats

! Byt ut filtret efter 90 dagar eller 40 liter

Det medföljande vattenfiltret är till för att förhindra kalkuppsamling i och på många av de invändiga komponenterna. Genom att byta ut vattenfiltret efter tre månader eller vid 40 liter, minskas behovet för att avkalka apparaten.

Gränsen på 40 liter är baserad på en vattenhårdhetsnivå på 4. Om du är närmare nivå 2, kan du öka gränsen till 60 liter.



OBSERVERA

Kontakta butiken där du köpt apparaten för köp av vattenfilter.

RENGÖRING AV APPARATEN

Det ges besked, när apparaten ska rengöras. Detta är en genomsköljningscykel och skiljer sig från avkalkning. Följ instruktionerna på skärmen.

AVKALKNING

Efter regelbunden användning av apparaten, kan hårt vatten orsaka mineralanhopning i och på många av de invändiga komponenterna, reducera kaffets genomströmning, temperatur och smak samt apparatens prestanda. Även om du har använd det medföljande vattenfiltret, rekommenderar vi avkalkning, om det förekommer kalkanhopning i vattentanken.

Gå till 'Inställningar' och välj 'Avkalkningsprogram'. Följ instruktionerna på skärmen.



VARNING

Sänk inte ned sladden, strömkontakten eller apparaten i vatten eller annan vätska. Vattentanken bör aldrig flyttas eller tömmas helt under avkalkning.

RENGÖRING AV KONISK KVARN

Rengöring av den koniska kvarnen tar bort uppbyggnad av olja i kvarnen, vilket kan hämma apparatens prestanda.

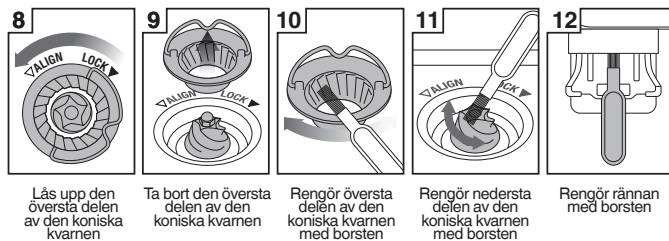
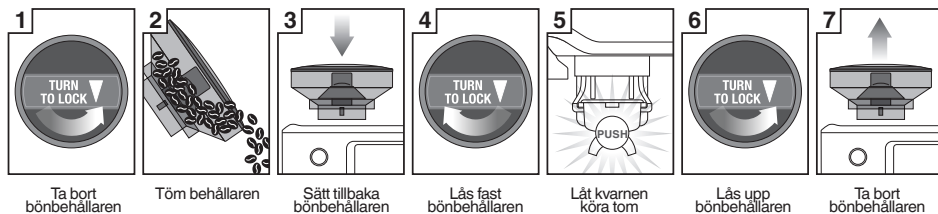

VARNING

Var försiktig, då kvarnbladen är mycket vassa.

RENGÖRING AV MJÖLKSKUMMARE

- Mjölkskummaren bör alltid rengöras efter mjölkskumning. Torka av den med en fuktig trasa.
- Om hålen i mjölkskummarens ångrör blir igensatta, kan detta reducera mjölkskummarens prestanda.
- Gå till 'Inställningar' > 'Rengör mjölkskummaren' och följ anvisningarna på skärmen.

RENGÖRING AV FILTERKORG OCH PORTAFILTER

- Portafilter och filterkorg ska sköljas under varmt vatten efter användning, för att få bort överflödigt kaffeolja.
- Använd spetsen på det medföljande rengöringsverktyget för att rengöra med, om öppningarna i filterkorgen blivit blockerade.
- Om öppningarna blir blockerade, löser man upp en rengöringstablett i varmt vatten och där blötlägg filterkorgen samt portafiltret i ca 20 minuter. Skölj därefter noggrant.

RENGÖRING AV BRYGGHUVUDETS AVSKÄRMNING

- Torka brygg huvudet och brygg huvudets avskärmning noggrant med en fuktig trasa för att ta bort kaffepartiklar.
- Rengör periodiskt apparaten. Placera en tom filterkorg i portafiltret och sätt i den i brygg huvudet. Tryck på 'Varmt vatten' och låt kortvarigt vatten rinna igenom för att ta bort eventuella kaffepartiklar.

RENGÖRING AV DROPPBRICKA OCH FÖRVARINGSUTRYMME

- Droppbrickan bör tas bort, tömmas och rengöras regelbundet och speciellt när droppbrickans indikator visar 'EMPTY ME!'
- Ta bort gallret från droppbrickan. Töm droppbrickan och rengör för eventuella kaffepartiklar. 'EMPTY ME!' indikatorn kan också tas bort från droppbrickan genom att dra uppåt, så att sidolåsen lossas. Rengör alla delarna i varmt såpvatten med en mjuk trasa. Skölj och torka noggrant.
- Förvaringsutrymmet (bakom droppbrickan) kan tas bort och rengöras med en mjuk, fuktig trasa. Använd inga aggressiva rengöringsmedel med slipande effekt. Fara för produktskada.



OBSERVERA

Alla delar bör rengöras för hand. Använd varmt vatten och ett mildt diskmedel. Använd inga aggressiva rengöringsmedel med slipande effekt. Fara för produktskada. Rengör aldrig maskin- eller tillbehörsdelar i diskmaskinen.

RENGÖRING AV UTSIDAN OCH VÄRMEPLATTAN

Rengör utsidan och värmeplattan med en mjuk och fuktig trasa. Torkas torr med en mjuk torkduk. Använd inga aggressiva rengöringsmedel med slipande effekt. Fara för produktskada.

FÖRVARING AV APPARATEN

Tryck på På/Av-knappen för att stänga av apparaten och dra ut kontakten från eluttaget, innan förvaring av apparaten. Ta bort oanvända bönor från bönbehållaren, rengör kvarnen (se sida 54), töm vattentanken och droppbrickan. Se till, att apparaten har svalnat, är ren och torr. Sätt in alla tillbehörsdelar i förvaringsutrymmet. Placera apparaten i lodrätt position. Förvara inte något ovanpå apparaten.



VARNING

Sänk aldrig ner sladden, strömkontakten eller apparaten i vatten eller annan vätska. Vattentanken bör aldrig flyttas eller tömmas helt under avkalkning.

ANVÄNDNING AV INSEXNYCKELN

Med tiden kommer det att vara nödvändigt att byta silikonförseglingen kring brygghuvudets avskärmning för att garantera optimal bryggnig.

1. Tryck på På/Av för att stänga av apparaten, och dra ut sladden från eluttaget.
2. Ta försiktigt bort vattentanken och droppbrickan. Var speciellt uppmärksam, om de är fyllda.
3. Använd en pinne eller liknande med spets för att rengöra mitten av skruven för eventuella kaffepartiklar.
4. Sätt i den korta änden av insexnyckeln i mitten av skruven. Vrid moturs för att lossa. .

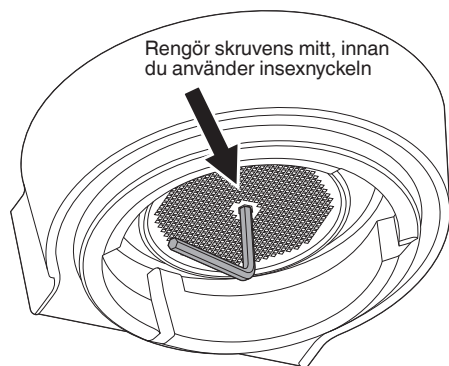

5. När skruven har lossnat, ta bort och spara den noggrant tillsammans med avskärmningen i rostfritt stål. Notera, vilken sida av avskärmningen, som är vänd nedåt. Detta kommer att göra återmonteringen lättare. Rengör avskärmningen i varmt såpvatten och torka noga.

6. Ta bort silikonförseglingen med dina fingrar eller en tång. Montera den nya förseglingen med den flata sidan först, så att den räfflade sidan är vänd ut mot dig.

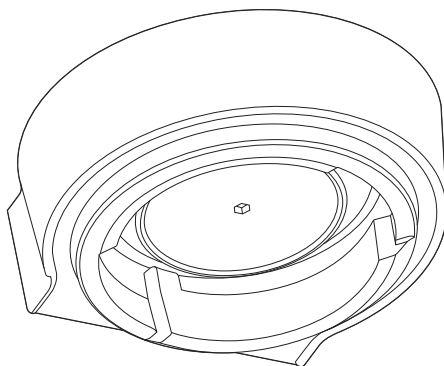

7. Återmontera avskärmningen och därefter skruven. Använd dina fingrar för att vrida skruven ett par varv medurs, och använd därefter insexnyckeln för att strama till med, tills skruven är i nivå med avskärmningen. Överspänn inte skruven.
8. Återmontera droppbrickan och vattentanken

Kontakta butiken där du har köpt apparaten för köp av silikonförsegling eller för vägledning.

VID FÖRVARING ELLER TRANSPORT

Tryck på På/Av-knappen för att stänga av apparaten och dra ut kontakten från eluttaget. Ta bort oanvända bönor från bönbehållaren, rengör kvarnen, töm vattentanken och droppbrickan. Se till, att apparaten har svalnat, ren och torr. Sätt in alla tillbehör i förvaringsutrymmet. Placera apparaten i lodrätt position. Förvara inte något ovanpå apparaten.



FELSÖKNING

PROBLEM	MÖJLIG ORSAK	ENKEL LÖSNING
Det rinner inte vatten från brygg huvudet. Inget varmt vatten	Vattentanken är tom.	Fyll vattentanken.
	Vattentanken är inte korrekt monterad och fastlåst i apparaten.	Skjut vattentanken helt ned och lås fast den.
	Apparaten ska avkalkas.	Kör avkalkningsprogram
	Malningsgraden är för fin och/eller det är för mycket kaffe i filterkorgen och/eller för hård tampning och/eller filterkorgen är blockerad.	Se nedan under 'Det kommer bara ut lite eller inget kaffe alls.'
Det kommer bara ut lite eller inget kaffe alls.	Malningsgraden är för fin.	Justera malningsgraden till lite grövre. Se 'Förmalningsgrad' sida 49 och 'För långsamt – överextraherat' sida 52.
	Det är för mycket kaffe i filterkorgen.	Reducera mängden kaffe. Se 'Dosering' sida 49 och 'För långsamt – överextraherat' sida 52. Använd Razor™ verktyget för att trimma doseringen av kaffe, EFTER tampning.
	För hård tampning av kaffet.	Tampa med 15–20 kg tryck.
	Vattentanken är tom.	Fyll tanken.
	Vattentanken är inte korrekt monterad och fastlåst i apparaten.	Skjut vattentanken helt ned och lås fast den.
	Filterkorgen är möjligtvis blockerad.	Använd spetsen på det medföljande rengöringsverktyget för att rengöra med, om öppningarna i filterkorgen är blockerade. Om öppningarna förblir blockerade, löser man upp en rengöringstablett i varmt vatten, och lägg sedan filterkorgen och portafiltret i blöt i ca 20 minuter. Skölj därefter noga.
	Apparaten ska avkalkas.	Kör avkalkningsprogram.
Det rinner inte vatten igenom (apparaten larmar).	Vattentanken är tom, eller vattennivån är under MIN.	Fyll tanken.
	Det är fel i rengöringsprogrammet.	Nollställ till fabriksinställningar ('Inställningar' > 'Fabriksinställningar')

PROBLEM	MÖJLIG ORSAK	ENKEL LÖSNING
Kaffet rinner ut för snabbt.	Malningsgraden är för grov.	Justera malningsgraden till lite finare. Se 'Förmalningsgrad' sida 49 och 'För snabbt – underextraherat' sida 52.
	Det är för lite kaffe i filterkorgen.	Öka mängden kaffe. Se 'Dosering' sida 49 och 'För snabbt – underextrahering' sida 52. Tampa kaffet och använd därefter Razor™ verktyget för att ta bort överflödigt kaffe.
	För lätt tampning av kaffet.	Tamp med 15–20 kg tryck.
Kaffet rinner över kanten på portafiltret.	Portafiltret är inte korrekt isatt i brygghuvudet.	Se till, att portafiltret är korrekt isatt och vridet, tills det möter motstånd.
	Det är kaffesump omkring kanten på filterkorgen.	Rengör filterkorgen för överflödigt kaffe för att garantera korrekt försegling i brygghuvudet.
	Det är för mycket kaffe i filterkorgen.	Reducera mängden kaffe. Se 'Dosering' sida 49. Använd Razor™ verktyget för att trimma doseringen av kaffe, EFTER tampning.
	Silikonförseglingen omkring brygghuvudets avskärmning ska bytas ut för att garantera, att portafiltret är korrekt isatt i brygghuvudet.	Se 'Användning av insexnyckeln' sida 56.
Ingen ånga.	Apparaten har inte nått den korrekta driftstemperaturen.	Vänta tills, apparaten kommer upp i den korrekta driftstemperaturen.
	Vattentanken är tom.	Fyll tanken.
	Vattentanken är inte korrekt monterad och fastlåst i apparaten.	Skjut vattentanken helt ned och lås fast den.
	Apparaten ska avkalkas.	Kör avkalkningsprogram.
	Mjölkskummaren är blockerad.	Se 'Rengöring av mjölkskummare' sida 55.
'Pulserande/ pumpande' ljud under kaffebruggning eller vid mjölkskumning.	Detta är normal drift av apparaten.	Inga förhållningsregler krävs, då detta är en helt normal procedur.
	Vattentanken är tom.	Fyll upp tanken.
	Vattentanken är inte korrekt monterad och fastlåst i apparaten.	Skjut vattentanken helt ned och lås fast den.

PROBLEM	MÖJLIG ORSAK	ENKEL LÖSNING
Kaffet är inte tillräckligt varmt.	Koppen är inte förvärmad.	Skölj koppen under varmvattenutloppet och placera koppen på värmeplattan.
	Portafiltret är inte förvärmat.	Skölj portafiltret under varmvattenutloppet. Torka noga.
	Mjölken är inte varm nog (till cappuccino, latte etc.)	Se till, att sensorn har kontakt. Justera inställningarna för mjölktemperatur på skärmen.
	Vattentemperaturen ska justeras.	Öka bryggtemperaturen i 'Inställningar'.
Ingen kräm.	För lätt tampning av kaffet.	Tamp med 15–20 kg tryck.
	För hård tampning av kaffet.	Justera malningsgraden lite finare. Se 'Förmalningsgrad' sida 49 och 'För snabbt – underextraherat' sida 52.
	Kaffebönorna är inte färska/ datumkaffet är inte färskt.	Om du använder färska kaffebönor, använd då alltid bönor med ett "rostat" datum på. Kaffebönorna är optimala mellan 5–20 dagar efter "rostat" datum. Använd datumkaffe inom en vecka efter malning.
	Filterkorgen är möjligtvis blockerad.	Använd spetsen på det medföljande rengöringsverktyget för att rengöra med, om öppningarna i filterkorgen är blockerade. Om öppningarna förblir blockerade, löser man upp en rengöringstablett i varmt vatten, och lägg sedan filterkorgen och portafiltret i blöt i ca 20 minuter. Skölj därefter noga.
	'Single Wall' filterkorg används till datumkaffe (förmalet).	Se till att använda 'Dual Wall' filterkorg till datumkaffe.
Det läcker vatten.	Auto-rengöring. Omedelbart efter brygning, varmvatten- och ångfunktion, kommer apparaten att skölja rent vatten ned i droppbrickan. Detta garanterar upprätthållande av optimal temperatur.	Se till, att droppbrickan är helt inskjuten och tömd, när 'töm mig!' indikatorn visas.
	Vattentanken är inte korrekt monterad och fastlåst i apparaten.	Skjut vattentanken helt ned och lås fast den.
	Silikonförseglingen omkring brygg huvudets avskärmning ska bytas ut för att garantera, att portafiltret är korrekt isatt i brygg huvudet.	Se 'Användning av insexnyckeln' sida 56.

PROBLEM	MÖJLIG ORSAK	ENKEL LÖSNING
Apparaten är påslagen, men fungerar inte.	En säkerhetsblockering är möjligtvis aktiverad på grund av överupphettning av kvarnen eller pumpen.	Tryck på På/Av för att stänga av apparaten och dra ut kontakten ur eluttaget. Låt apparaten kyla ned i 30–60 minuter. Kontakta butiken, där apparaten är köpt, om problemen fortsätter.
Det kommer inte ut något kaffe.	Det finns inga bönor i bönbehållaren.	Fyll bönbehållaren med färska kaffebönor.
	Kvarnkammare eller schakt är blockerade.	Rengör kvarnkammare och ränna. Se 'Rengöring av konisk kvarn' sida 54.
	Det är vatten/fukt i kvarnkammare eller i schakt.	Rengör kvarnkammare och schakt. Se 'Rengöring av konisk kvarn' sida 54. Låt den koniska kvarnen torka helt innan montering. Man kan med fördel använda en hårtork för att påskynda torkprocessen.
Det bryggs för mycket/för lite kaffe ner i filterkorgen.	Förmalningsmängden är inte korrekt inställd.	Använd knapp till förmalningsgrad för att öka eller minska kaffemängden. Se 'Dosering' sida 49 och 'Brygg guide' sida 52.
Det rinner för mycket/för lite kaffe ned i koppen.	Kaffemängd och/eller förmalningsgrad samt bryggvarighet kräver justering.	Justera inställningarna för kaffemängd och/eller förmalningsgrad. Se 'Förmalningsgrad' sida 49 'Dosering' sida 49 och 'Bryggguide' sida 52.
Den koniska kvarnen avger ett högt ljud.	Det är en blockering eller ett främmande föremål i kvarnen.	Ta bort bönbehållaren och kontrollera om det finns smuts eller en blockering. Rengör kvarnkammare och schakt. Se 'Rengöring av konisk kvarn' sida 54.

GARANTI OCH SERVICE

GARANTI

Det finns en två års garanti på tillverknings- och materialfel för din nya produkt, gällande från dokumenterat inköpsdatum. Garantin omfattar material, arbetskraft och transport. Vid begäran av service vänligen informera om produktnamn och serienummer. Denna information kan hittas på märkskylten. Skriv eventuellt ner informationen i denna handbok så att du har dem till hands. Det gör det lättare för serviceteknikern att hitta rätt delar.

GARANTIN TÄCKER INTE:

- Fel och skador som inte kan hänföras till tillverknings- och materialfel
- Vid misskötsamt underhåll - däribland även gäller bristande rengöring av produkten
- Vid brand- och/eller vatten- och fuktskador på produkten
- Vid reparation genomförd av icke-fackman på området
- För transportskador, där produkten transporteras utan ordentlig förpackning
- Om du har använt reservdelar som inte är originaldelar
- Om instruktionerna i manualen inte följs
- Om installationen inte skett enligt anvisningarna

TRANSPORTSKADOR

En transportskada, som konstateras vid återförsäljaren leverans till kund, är uteslutande en fråga mellan kunden och återförsäljaren. I de fall där kunden var ansvarig för transport av produkten, åtar sig leverantören inget ansvar i samband med några eventuella transportskador. Eventuella transportskador måste rapporteras omedelbart och inte senare än 24 timmar efter det att varorna levereras. Annars kommer kundens önskemål avslås.

KOMMERSIELLA INKÖP

Kommersiella inköp är alla inköp av utrustning som inte används i en privat hushåll, men används för kommersiellt eller affärsliknande föremål (restaurang, café, matsal etc.) eller används för uthyrning eller annan användning, som omfattar flera användare.

I samband med kommersiella inköp gäller inte garantin, då denna produkt endast är avsedd för privata hushåll.

SERVICE

För att begära en service och reservdelar i Sverige kontaktas butiken där produkten köptes.



Med förbehåll för tryckfel



Innhold

62	Viktige forhåndsregler
65	Komponenter
67	Funksjoner
73	Rengjøring og pleie
77	Feilsøking
81	Garanti og service

SAGE® ANBEFALER SIKKERHET FØRST

Sage® er opptatt av sikkerhet. Vi har utformet produkter først og fremst med tanke på sikkerhet overfor våre kunder. I tillegg ber vi deg til en viss grad være forsiktig når du bruker elektriske apparater, og overholde følgende forhåndsregler.

VIKTIGE FORHÅNDS- REGLER

LES ALLE INSTRUKSJONER FØR BRUK OG TA VARE PÅ BRUKSANVISNINGEN FOR FREMTIDIG BRUK.

- En komplett bruksanvisning er tilgjengelig på sageappliances.com
- Før maskinen tas i bruk for første gang, påse at strømstyrken er den samme som vises på etiketten på under-siden av apparatet. Dersom du har spørsmål, vennligst kontakt din strømleverandør.
- Fjern alle pakkematerialer og reklamelapper før apparatet tas i bruk for første gang.
- For å unngå kvelningsfare for små barn, fjern og kast beskyttelsesdeksel på støpselet.
- Apparatet er kun til husholdningsbruk. Bruk ikke apparatet til annet enn det tiltenkte formålet. Bruk ikke apparatet i kjøretøy eller i båter og bruk det ikke utendørs.
- Strekk ut ledningen før apparatet tas i bruk.
- Ikke plasser apparatet nært kanten på benk eller bord når den er i bruk. Påse at overflaten er stabil, ren, tørr.
- Ikke plasser dette apparatet på eller nært varm gass eller elektriske plater, eller på steder det kan komme i kontakt med varm ovn.
- La ikke ledningen henge over kanten på bord eller benk,

- komme i kontakt med varme overflater, eller knyttes.
- Sjekk alltid at apparatet er skrudd AV på stikkkontakten og trekk ut ledningen når maskinen står ubevoktet, når den ikke er i bruk, før rengjøring, før den flyttes, demonteres, settes sammen og ved lagring.
 - Det anbefales å inspisere apparatet jevnlig. Bruk ikke maskinen hvis ledningen, støpselet eller maskinen er skadet på noen måte.
 - Ved skade på deler, kontaktes butikken hvor maskinen er kjøpt eller Sage kundeservice.
 - Reparasjoner, inngrep i apparatet og skifte av strømledningen må kun gjennomføres av vår kundeservice eller annet utdannet fagpersonale.
 - Barn må ikke leke med apparatet.
 - Vedlikehold og rengjøring må ikke utføres av barn – med mindre de er eldre enn 8 år og er under oppsyn.
 - Maskinen og ledningen skal oppbevares et sted, som er utilgjengelig for barn under 8 år.
 - Apparatet må bare kobles til en korrekt installert stikkontakt. Ditt Sage® apparat skal kobles til en jordet stikkontakt, 13 amp. Den skal være lett tilgjengelig, så apparatets forbindelse til elektrisitet raskt kan avbrytes i et nødstilfelle.
 - Bruk ikke andre deler enn de som følger med.
 - Bruk ikke apparatet på andre måter enn det er ment for og som er beskrevet i denne bruksanvisningen.
 - Ikke flytt på apparatet når det er i bruk.
 - Ikke ta på varme overflater. La apparatet avkjøles før det flyttes eller delene rengjøres.
 - Dette apparatet må ikke brukes av barn. Hold apparatet og ledningen unna barns rekkevidde.
 - Dette apparatet er ikke egnet til bruk av personer som har redusert fysisk, sensorisk eller psykiske evne, eller som mangler erfaring og kunnskap, eller barn som ikke holdes under oppsyn eller veiledes av en person som er ansvarlig for vedkommende.
 - Kvernen må ikke brukes uten at lokket er riktig festet. Hold fingre, hender, hår, klær og redskaper unna kvernen når den er i bruk.
 - Bruk kun vann fra springen til vanntanken. Bruk ikke annen væske.

NO

- Bruk aldri apparatet uten vann i tanken.
- Sørg for at portafilteret er nøye satt inn i bryggehodet før apparatet tas i bruk.
- Fjern aldri portafilteret under kaffeberging.
- Plasser aldri noe oppå apparatet (med unntak av kopper man ønsker å varme).
- Det er restvarme på varmeelementets overflate etter bruk av apparatet.

VANNFILTER

- Sørg for at filterinnsatsen holdes utenfor barns rekkevidde.
- Oppbevar filterinnsatsen på et tørt sted og i originalemballasjen.
- Beskytt filterinnsatsen mot direkte sollys og varme apparater.
- Benytt aldri en skadet filterinnsats.
- Forsøk aldri å åpne en filterinnsats.
- Hvis maskinen ikke skal brukes over en lengere periode, tømmer vanntanken og filterinnsatsen skiftes.



Symbolet betyr at dette apparatet ikke skal deponeres som husholdningsavfall.

Apparatet kan deponeres på lokalt avfallsdeponi som mottar slikt avfall, eller leveres til egnet sted. For mer informasjon kan du kontakte din lokale kommune.



For å unngå elektrisk støt må ledningen, støpselet eller apparatet ikke senkes i vann eller delene komme i kontakt med fuktighet.

TA VARE PÅ BRUKSANVISNINGEN



Komponenter

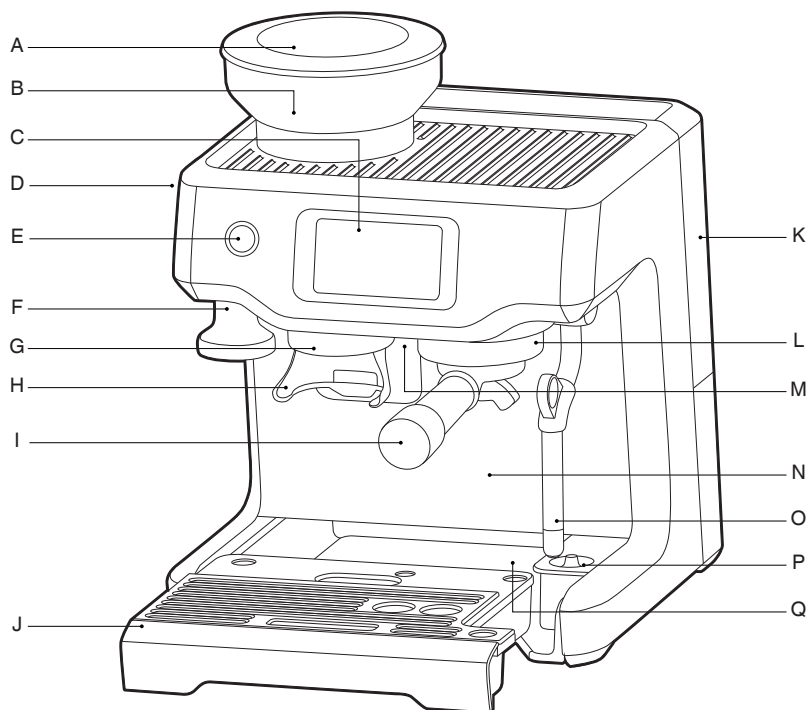

- | | |
|-------------------------------------|---------------------------------------|
| A. Bønnebeholder (250 g) | I. 54 mm portafilter i rustfritt stål |
| B. Integrrert konisk kvern | J. Avtagbar dryppbakke |
| C. Touch-skjerm kontrollpanel | K. Avtagbar varntank, 2,0 liter |
| D. Knapp til formalingsgrad | L. Bryggehode |
| E. På/Av-knapp (POWER) | M. Vannutløp til varmt vann |
| F. Integrrert avtagbar 54 mm tamper | N. Ekstra avstand til høye krus |
| G. Bønneutløp | O. Easy clean melkeskummer |
| H. Håndfri portafilterholder | P. Melketemperatursensor |
| | Q. Oppbevaringsrom (bak dryppbakken) |



220-240V~ 50-60Hz 1380-1650W

Alle deler fra Barista Touch™, som kommer i kontakt med kaffe, vann og melk, er BPA-frie.

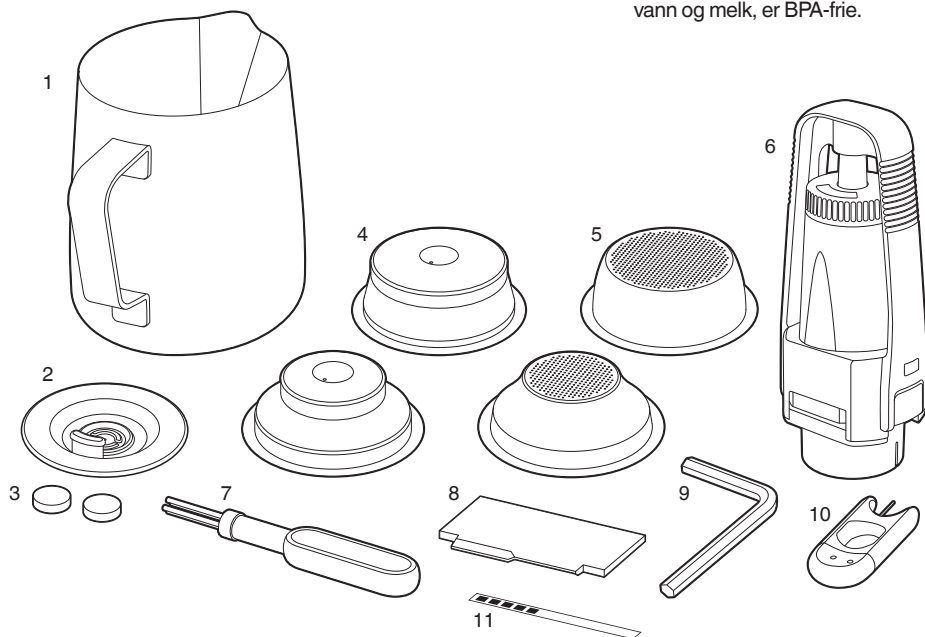

TILBEHØR

1. Melkekanne i rustfritt stål
2. Rensedisk
3. Rensetabletter
4. «Dual Wall» filterkurver (1 kopp & to kopper)
Ideelt til datokaffe (formalt kaffe)
5. «Single Wall» filterkurver (1 kopp & to kopper)
Ideelt til friske bønner
6. Vannfilter og vannfilterholder
7. Rensebørste
8. Razor™ verktøy
9. Unbrakonøkkel (til bruk ved demontering av filter i bryggehode)
10. Rengjøringsverktøy til melkeskummer
11. Teststrimmel til test av vannets hardhet



FUNKSJONER

INSTALLASJON AV VANNFILTER

- Ta vannfiltret og vannfilterholderen ut av posen.
- Legg vannfiltret i bløt i 5 minutter.
- Vask filterholderen i kaldt vann.

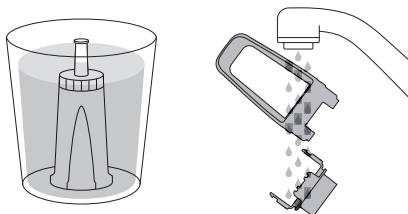

- Still inn påminnelsen for utskifting. Vi anbefaler utskifting etter 3 måneder.

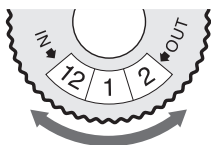

- Sett inn filtret mellom de to delene av filterholderen.
- Sett inn den komplette enheten bestående av filterholder og filter i vanntanken. Juster basen av filterholderen med adapteren inne i vanntanken. Dytt ned og lås på plass.

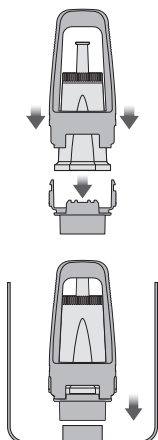

- Fyll vanntanken med kaldt vand, før den settes tilbake og låses på plass bak på apparatet.

FØRSTE GANGS BRUK

1. Trykk på På/Av (POWER) på apparatet.
2. Følg instruksjonene på skjermen. Du vil bli guidet gjennom oppsettet.
3. Etter fullført oppsett, forteller apparatet deg, at det er klart til bruk.



Apparatet er nå i STANDBY-mode.

4. Trykk på «Guide», og apparatet vil guide deg gjennom bryggingen av den første koppen kaffe. Trykk på ✓ og gå til kaffemenyen eller < for å gjenta oppsettet.



MERK

Hvis en test viser at vannets hardhetsgrad ligger på 4 eller 5, anbefaler vi, at det skiftes til en annen vannkilde.

BETJENING AV KVERNEN

Sett inn bønnebeholderen øverst på apparatet. Vri på knappen for å låse den på plass. Fyll beholderen med ferske bønner.

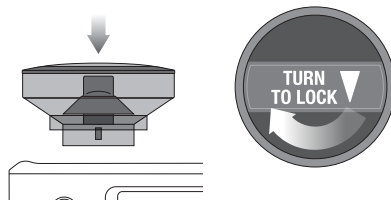

NO

VELG DIN KAFFE

Trykk på Home-ikonet  for å gå til kaffemenyen. Trykk på ikonet  for å gå til Barista Touch™ guiden.

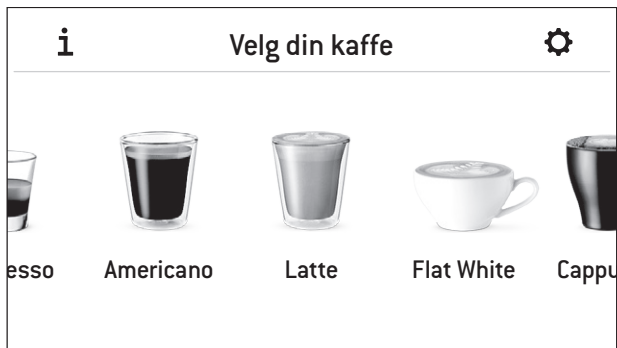

MERK

Hold skjermen tørr og ren for å sikre at apparatet fungerer optimalt.

JUSTERING AV KAFFE

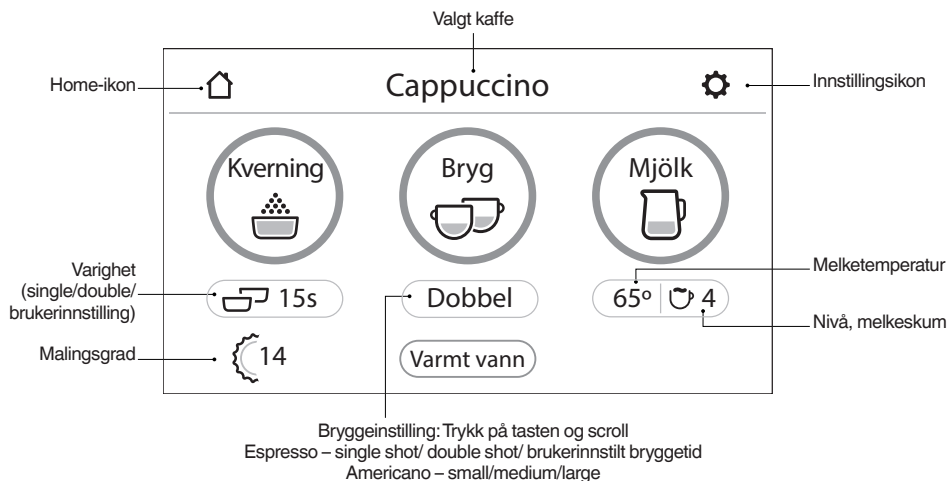

MALINGSGRAD

Velg din filterkurv

«Single Wall» filterkurver

Bruk «Single Wall» filterkurver, når du bruker ferske kaffebønner.

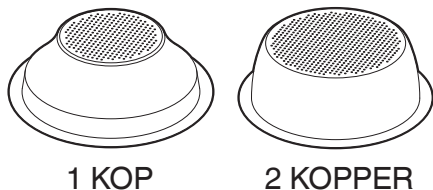

«Dual Wall» filterkurve

Bruk «Dual Wall» filterkurver, når du bruker datokaffe.

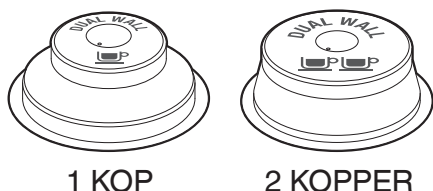

Velg formalingsgrad

Velg filterkurv på Touch-skjermen, ved å trykke på tasten under «Kverning»-ikonet.

Automatisk dosering

- Trykk på «Kverning»-ikonet én gang, eller dytt og slipp portafiltret for å aktivere kvern-knappen (som sitter bakerst i portafilterholderen). La den friskmalte kaffen fylle portafiltret.
- Kvernen stopper automatisk. Ønsker du å stoppe malingen av kaffe før endt syklus; dytt og slipp portafiltret.

Manuell dosering

- Hvis du foretrekker å dosere manuelt, med portafiltret plassert i portafilterholderen; dytt og hold portafiltret inne for å aktivere kvern-knappen. Fortsett å holde portafiltret inne, inntil den ønskede dose kaffe er kvernet.
- Slipp portafiltret for å stoppe. Dette medfører at kvernknappen ikke lenger blir holdt inne, og dermed stopper malingen av kaffe

Tamp den malte kaffen

- Tamp kaffen med fast hånd, når kaffebønnene er malt.
- Som doseringsguide bør tamperens øverste kant være parallell med det øverste på filterkurven, ETTER tamping av kaffen.

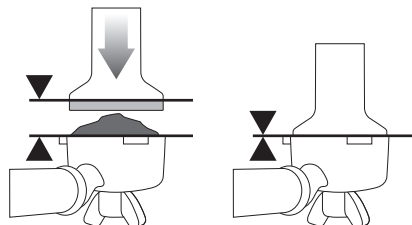

Tilpass dosering

Razor™ verktøyet gjør det mulig presis å tilpasse mengden kaffe, og dermed oppnå en ensartet ekstraksjon.

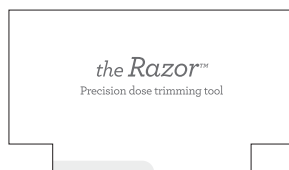

- Placer Razor™ verktøyet i filterkurven, så de to innhakkene nederst på verktøyet hviler på filterkurvens kant.
- Drei Razor™ verktøyet rundt, mens du holder portafiltret i en vinkel over en Knock Box, for å fjerne overskytende kaffe.

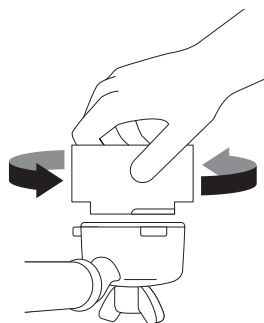

- Tørk overskytende kaffe bort fra filterkurvens kant for å sikre korrekt forsegling i bryggehodet.

NO

Gjennomskylling av bryggehodet

Før portafiltret plasseres i bryggehodet, skylles bryggehodet kort med vann ved å trykke på «Varmt-vann»-knappen. Dette vil stabilisere temperaturen før for ekstraksjonen.

Sett inn portafiltret

Plasser portafiltret i bryggehodet og vri det inn mot midten, inntil du møter motstand.

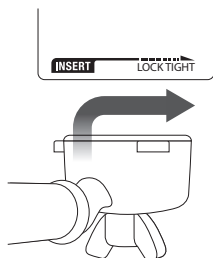

KAFFEBRYGGING

Trykk på «Brygg» på skjermen for å starte bryggingen. Du kan velge mellom single shot, double shot eller brukerdefinert, ved å trykke på henholdsvis «Enkel», «Dobbel» eller «Tilpasset» på skjermen. Bryggetiden er forhåndsinnstilt, men kan brukerdefineres.

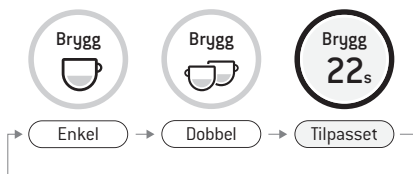

MANUELL OVERSTYRING

Trykk og hold «Brygg»-tasten inne i ca. 2 sekunder for å påbegynne den manuelle bryggefunksjonen. Trykk på «Brygg» for å påbegynne brygging, og trykk igjen på «Brygg» for å stoppe bryggingen.

MELKESKUMMING

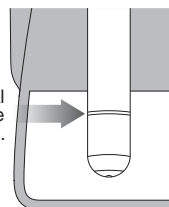
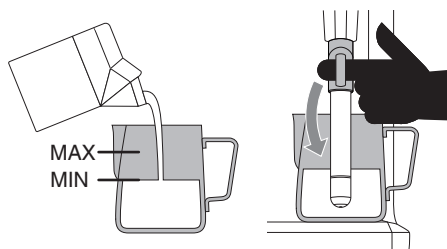

MERK

Bruk indikatoren på skjermen for korrekt plassering av melkekannen.

Under «Melk»-tasten vises nivå for melkeskumming og temperatur. Dette er forhåndsinnstilt etter hvilken kaffe som velges, men kan brukerdefineres.

Trykk på «Melk» for å starte. Skjermen viser melkens temperatur under oppvarmingen. Melkeskummingen stopper automatisk, når den valgte melketemperaturen er nådd. Løft melkeskumringen for å flytte melkekannen. Bruk en fuktig klut for å rengjøre melkeskummer og dampør (melkeskummerens spiss). Senk melkeskumringen, og denne utfører en automatisk rengjøring.



MERK

Før utførelse av melkeskumming, anbefales det å rense melkeskumringen ved å trykke på «Melk». Ved å trykke på «Melk» igjen stoppes dampen.

MANUELL MELKESKUMMING

Automatisk melkeskumming og automatisk stopp deaktiveres under manuell melkeskumming. Løft melkeskummeren. Start skumming ved å trykke på «Melk». Når skummingen er ferdig, trykkes det på knappen igjen for å stoppe.

Bruk en fuktig klut til å rengjøre melkeskumner og dampør. Senk melkeskumneren, og denne utfører en automatisk rengjøring.



ADVARSEL! FARE FOR PERSONSKADE.

Varm damp kan fortsatt frigis fra melkeskumneren, også etter apparatet er slått av. Sørg for å holde barn under oppsyn, når de er i nærheten av apparatet.



MERK

- Etter 90 sekunders kontinuerlig melkeskumming, vil apparatet automatisk deaktivere funksjonen.
- Bruk kun den medfølgende melkekannen i rustfritt stål for å skumme melk. Bruk av plastbeholdere eller glass kan medføre fare.

AMERICANO

Der er 3 forhåndsinnstilte Americano innstillinger – small (180 ml), medium (240 ml) og large (360 ml). Aktivering av Americano innstillingene:

Fyll portafilteret via automatisk maling, dosering og tamping. Sett inn portafilteret i bryggehodet. Plasser koppen under portafilterets utløp og vannutløpet til det varme vannet. Det varme vannet leveres først, og espressoen brygges deretter.

VARMT VANN

Varmtvannsfunksjonen kan brukes til å forvarme kopper og til å tilsette vann manuelt.

Trykk på «Varmt vann» på skjermen for å starte og stoppe det varme vannet.

Det varme vannet renner i maksimalt i 90 sekunder. Avhengig av koppstørrelsen kan det være nødvendig å trykke på «Varmt vann» to ganger.



MERK

Det er ikke mulig samtidig å brygge kaffe og la det varme vannet renne.

VELG EN NY KAFFE

Trykk på «Legg til ny» i menyen på skjermen for å lage en brukerdefinert kaffe. Du kan justere parametrene basert på standardvalg og arkivere den som personlig favoritt.



Legg til ny

Hvis du ønsker å arkivere innstillingen etter manuell justering, trykker du på ikonet  og arkiverer.



TIPS

Sørg for at dryppbakken er korrekt plassert og tømt, hver gang indikatoren «Empty Me!» vises.

AUTO-AV

Apparatet går automatisk over på auto-av etter 30 minutter.

PROGRAMMER/INNSTILLINGER

Trykk på ikonet  øverst til høyre på skjermen for å komme til innstillingsmenyen.

BRYGGEGUIDE



- Kaffen begynner å renne etter 8-12 sekunder
- Kaffen renner langsomt og har en konsistens lik varmt honning
- Crema (det øverste laget skum på kaffen) er gyldenbrunt med en fin, mousserende konsistens
- Kaffen er mørkebrun

ETTER BRYGGING



FJERN OVERSKYTENDE KAFFE

Brukt kaffe vil samle seg til en klump. Hvis klumpen er våt, henvises det til avsnittet «For rask/ undererekstrahert»



RENS FILTERKURVEN

Hold filterkurven ren for å forhindre blokkeringer. Fest portafiltret i maskinen når filterkurven er helt tom, og la varmt vann renne gjennom.



- Kaffen begynner å renne etter 1-7 sekunder
- Kaffen renner raskt som vann
- Crema er tynn og blek
- Kaffen er lysebrun
- Smaken er bitter/skarp, svak og vannet

LØSNINGER

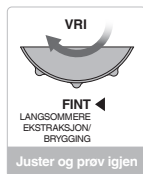

FINT
LANGSOMMERE EKSTRAKSJON/ BRYGGING

Juster og prøv igjen



KVERN
15s
ØK KAFFEMENGDEN

Juster og prøv igjen



TAMP ALLTID HELT TIL LINJEN

Juster og prøv igjen

Tamp med 15-20 kg trykk. Tamperens øverste kant bør være parallell med filterkurvens øverste kant, ETTER tampning av kaffen.

Trim kaffen med Razor™ verktøyet for å få den riktige høyden.



- Kaffen begynner å renne etter 13 sekunder
- Det kommer kun litt eller ingen kaffe ut
- Crema er mørk og ujevn
- Kaffen er svært mørkebrun
- Kaffen smaker bitter og brent

LØSNINGER



GROVT
HURTIGERE EKSTRAKSJON/ BRYGGING

Juster og prøv igjen



KVERN
15s
REDUSER KAFFEMENGDEN

Juster og prøv igjen



TAMP ALLTID HELT TIL LINJEN

Juster og prøv igjen

Tamp med 15-20 kg trykk. Tamperens øverste kant bør være parallell med filterkurvens øverste kant, ETTER tampning av kaffen.

Trim kaffen med Razor™ verktøyet for å få den riktige høyden.

	KVERN	DOSER	TAMP
FOR LANGSOMT/ OVEREKSTRAHERT BITTER • SKARP	For fint	For mye Trim med razoren	For tungt
BALANSERT	Optimalt	8-10 g (1 kopp) 15-18 g (2 kopper)	30-40 lbs (15-20 kg)
OR RASK/ UNDEREKSTRAHERT UNDEREKSTRAHERT • SUR	For grovt	For lite Øk dosering og bruk razoren til å trimme	For lett



RENGJØRING OG VEDLIKEHOLD

RENGJØRINGSYKLUS FARGESKJERM

Sørg for at skjermen holdes ren og tør. Dette sikrer at apparatet fungerer optimalt.

UTSKIFTING AV VANNFILTER

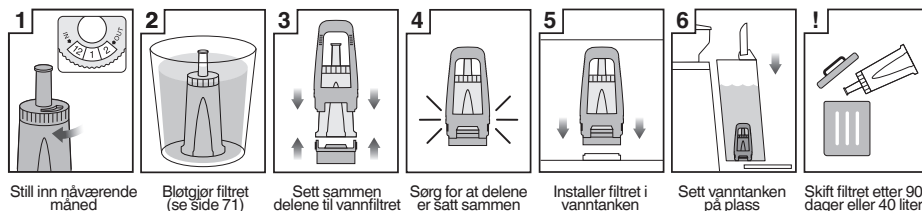

1 Still inn nåværende måned

2 Blotgjør filtret (se side 71)

3 Sett sammen delene til vannfiltret

4 Sørg for at delene er satt sammen

5 Installer filtret i vanntanken

6 Sett vanntanken på plass

! Skift filtret etter 90 dager eller 40 liter

Det medfølgende vannfiltret er med for å forhindre kalkoppbygning i og på mange av de innvendige komponentene. Ved å skifte vannfiltret etter tre måneder eller ved 40 liter, reduseres behovet for å avkalk apparatet.

Grensen på 40 liter er basert på et vannhardhetsnivå på 4. Hvis du er på nærmere nivå 2, kan du øke grensen til 60 liter.



MERK

Kontakt butikken hvor du kjøpte apparatet for kjøp av vannfiltre.

RENGJØRING AV APPARATET

Det gis beskjed, når apparatet skal rengjøres. Dette er en gjennomskyllingsyklus og skiller seg fra avkalking. Følg instruksjonene på skjermen.

AVKALKING

Etter regelmessig bruk av apparatet, kan hardt vann forårsake mineraloppbygning i og på mange av de innvendige komponentene, redusere kaffens gjennomløp, temperatur og smak samt apparatets yteevne. Selv om du har brukt det medfølgende vannfiltret, anbefaler vi å avkalk, dersom det forekommer kalkoppbygning i vanntanken.

Gå til «Innstillinger» og velg «Avkalkingsprogram». Følg instruksjonene på skjermen.



ADVARSEL

Senk ikke ledningen, støpslet eller apparatet i vann eller annen væske. Vanntanken bør aldri flyttes eller tømmes helt under avkalking.

RENGJØRING AV KONISK KVERN

Rengjøring av den koniske kvernen, fjerner oppbygning av olje i kvernen, hvilket kan hemme apparatets ytelse.

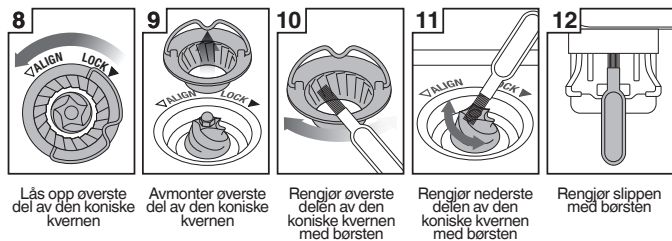
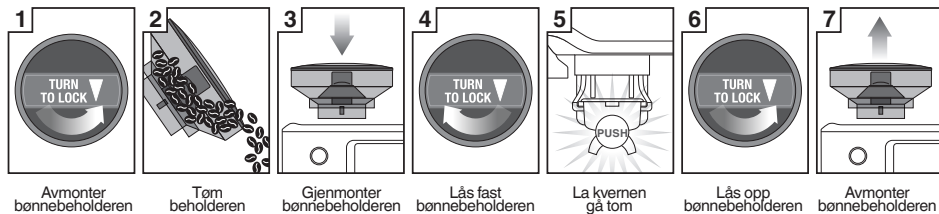

ADVARSEL

Vis forsiktighet, da kvernbladene er meget skarpe.

RENGJØRING AV MELKESKUMMER

- Melkeskummen bør alltid rengjøres etter melkeskumming. Tørk den av med en fuktig klut.
- Hvis hullene i melkeskummenens damprør blir tilstoppet, kan det redusere melkeskummenens yteevne.
- Gå til «Innstillinger» > «Rens melkeskummer» og følg anvisningene på skjermen.

RENGJØRING AV FILTERKURVER OG PORTAFILTER

- Portafilter og filterkurver skal skylles under varmt vann etter bruk, for å fjerne overskytende kaffeolje.
- Bruk spissen på det medfølgende rengjøringsverktøyet for å rense med, hvis åpningene i filterkurven blir blokkert.
- Hvis åpningene forblir blokkert, oppløs en rensetablett i varmt vann. Filterkurven samt portafilteret bløtgjøres i oppløsningen i ca. 20 minutter. Skyll så grundig.

RENGJØRING AV BRYGGEHODETS AVSKJERMING

- Tørk bryggehodet og bryggehodets avskjermning grundig med en fuktig klut for å fjerne kaffepartikler.
- Rens apparatet periodisk. Plasser en tom filterkurv i portafilteret og sett inn bryggehodet. Trykk på «Varmt vann» og la vann renne gjennom en kort stund for å fjerne eventuelle kaffepartikler.

RENGJØRING AV DRYPPBAKKE OG OPPBEVARINGSROM

- Dryppbakken bør avmonteres, tømmes og rengjøres regelmessig og særlig når dryppbakkens indikator viser «EMPTY ME!»
- Avmonter risten fra dryppbakken. Tøm dryppbakken og fjern eventuelle kaffepartikler. «EMPTY ME!»-indikatoren kan også fjernes fra dryppbakken ved å trekke oppover, så sidelukningene løsnes. Vask alle delene i varmt såpevann med en bløt klut. Skyll og tørk grundig.
- Oppbevaringsrommet (bak dryppbakken) kan avmonteres og rengjøres med en bløt, fuktig klut. Ikke bruk kraftige rengjøringsmidler med slipende effekt. Fare for produktskade.



MERK

Alle deler bør rengjøres for hånd. Bruk varmt vann og et mildt oppvaskmiddel. Ikke bruk kraftige rengjøringsmidler med slipende effekt. Fare for produktskade. Rengjør aldri maskin- eller tilbehørsdeler i oppvaskmaskinen.

RENGJØRING AV OVERFLATEN OG VARMEPLATEN

Rengjør overflaten og varmeplaten med en bløt, fuktig klut. Tørkes tørr med en bløt, tørt klut. Benytt ingen kraftige rengjøringsmidler med slipende effekt. Fare for produktskade.

OPPBEVARING AV APPARATET

Trykk på På/Av-knappen for å slå av apparatet og trekk støpslet ut av stikkontakten, før oppbevaring av apparatet. Fjern ubrukte bønner fra bønnebeholderen, rengjør kvemen (se side 74), tøm vanntanken og dryppbakken. Sørg for at apparatet er nedkjølt, rent og tørt. Sett inn alle tilbehørsdeler i oppbevaringsrommet. Plasser apparatet i loddrett posisjon. Oppbevar ikke noe på toppen av apparatet.



ADVARSEL

Ikke senk ledningen, støpslet eller apparatet i vann eller annen væske. Vanntanken bør aldri flyttes eller tømmes helt under avkalkning.

BRUK AV UNBRAKONØKKELEN

Etter en stund vil det være nødvendig å skifte silikonforseglingen omkring bryggehodets avskjerming for å sikre optimal brygging.

1. Trykk på På/Av for å slå av apparatet, og trekk ledningen ut av stikkkontakten.
2. Avmonter vanntanken og dryppbakken forsiktig. Vær særlig oppmerksom, hvis de er fylte.
3. Bruk en pinne eller noe tilsvarende spisst for å rense midten av skruen for eventuelle kaffepartikler.
4. Sett inn den korte enden av unbrakonøkkelen i midten av skruen. Dreii mot klokken for å løsne.

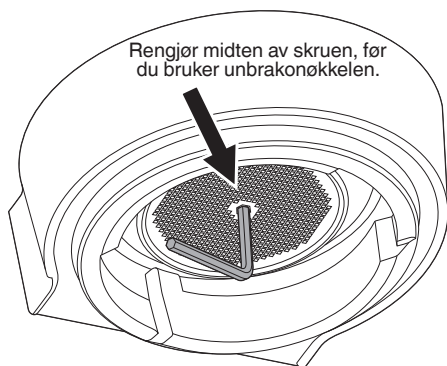

5. Når skruen er løsnet, fjern og oppbevar den et sikkert sted sammen med avskjermingen i rustfritt stål. Noter deg hvilken side av avskjermingen som vender nedover. Dette vil gjøre gjenmonteringen enklere. Vask avskjermingen i varmt såpevann og tørk grundig.

6. Fjern silikonforseglingen med fingrene eller en tang. Monter den nye forseglingen med den flate siden først, slik at den riflede siden vender ut mod deg.

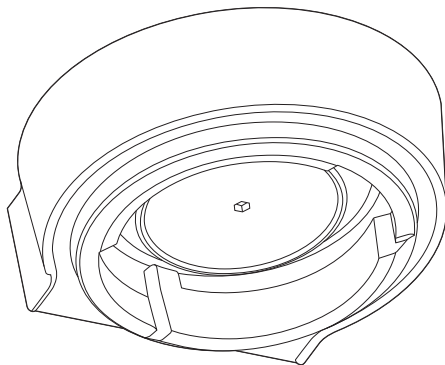

7. Gjenmonter avskjermningen og så skruen. Bruk fingrene til å skru skruen et par omganger med klokken, og bruk så unbrakonøkkelen for å stramme med, inntil skruen er i nivå med avskjermingen. Ikke stram skruen for mye.
8. Gjenmonter dryppbakken og vanntanken.

Kontakt butikken hvor du kjøpte apparatet for kjøp av silikonforsegling eller for veiledning.

VED OPPBEVARING ELLER TRANSPORT

Trykk på På/Av-knappen for å slukke apparatet og trekk støpslet ut av stikkkontakten. Fjern ubrukte bønner fra bønneholderen, rengjør kvernen, tøm vanntanken og dryppbakken. Sørg for at apparatet er nedkøjt, rent og tørt. Sett inn alle tilbehørsdeler i oppbevaringsrommet. Plasser apparatet i loddrett posisjon. Oppbevar ikke noe på toppen av apparatet.



FEILSØK

PROBLEM	MULIG ÅRSAK	ENKEL LØSNING
Det renner ikke vann fra bryggehodet. Intet varmt vand.	Vanntanken er tom.	Fyll vanntanken.
	Vanntanken er ikke korrekt montert og festet i apparatet.	Dytt vanntanken helt ned og fest den.
	Apparatet skal avkalkes.	Kjør avkalkingsprogrammet.
	Malingsgraden er for fin og/eller det er for mye kaffe i filterkurven og/eller for hard tamping og/eller filterkurven er blokkert.	Se nedenfor under «Der kommer kun litt eller ikke noe kaffe ut.»
Det kommer kun litt eller ikke noe kaffe ut.	Malingsgraden er for fin.	Juster malingsgraden litt grovere. Se «Formalingsgrad» side 69 og «For langsomt – overekstrahert» side 72.
	Der er for mye kaffe i filterkurven.	Reduser mengden kaffe. Se «Dosering» side 69 og «For langsomt – overekstrahert» side 72. Bruk Razor™ verktøyet for å trimme doseringen av kaffe, ETTER tamping.
	For hard tamping av kaffen.	Tamp med 15-20 kg trykk.
	Vanntanken er tom.	Fyll opp tanken.
	Vanntanken er ikke korrekt montert og lås i apparatet.	Dytt vanntanken helt ned og lås den.
	Filterkurven er muligens blokkert.	Bruk spissen på det medfølgende rengjøringsverktøyet til å rense med, hvis åpningene i filterkurven er blokkert. Hvis åpningene fortsatt er blokkert, oppløses en rensetablett i varmt vann, og filterkurven samt portafilteret bløtgjøres i oppløsningen i ca. 20 minutter. Skyll så grundig.
	Apparatet skal avkalkes.	Kjør avkalkingsprogram.
Der renner ikke vann gjennom (apparatet bråker).	Vanntanken er tom, eller vannnivået er under MIN.	Fyll opp tanken.
	Der er en feil i renseprogrammet.	Nullstill fabrikkinnstillinger («Innstillinger» > «Fabrikkinnstillinger»)

PROBLEM	MULIG ÅRSAK	ENKEL LØSNING
Kaffen renner for raskt.	Malingsgraden er for grov.	Juster malingsgraden til litt finere. Se «Formalingsgrad» side 69 og «For raskt – underekstrahert» side 72.
	Der er for lite kaffe i filterkurven.	Øk mengden kaffe. Se «Dosering» side 69 og «For raskt – underekstrahering» side 72. Tamp kaffen og bruk så Razor™ verktøyet for å fjerne overskytende kaffe.
	For lett tamping av kaffen.	Tamp med 15-20 kg trykk.
Kaffen renner ut over kanten på portafiltret.	Portafiltret er ikke korrekt satt inn i bryggehodet.	Sørg for at portafiltret er korrekt satt inn og vridt inntil det kjennes motstand.
	Det er kaffegrut rundt kanten på filterkurven.	Rengjør filterkurven for overskytende kaffe for å sikre korrekt forsegling i bryggehodet.
	Det er for mye kaffe i filterkurven.	Reduser mengden kaffe. Se «Dosering» side 69. Bruk Razor™ verktøyet for å trimme doseringen kaffe, ETTER tamping.
	Silikonforseglingen rundt bryggehodets avskjerming skal skiftes for å sikre at portafiltret er korrekt satt inn i bryggehodet.	Se «Bruk av unbrakonøkkelen» side 76.
Ingen damp.	Apparatet har ikke nådd den riktige driftstemperaturen.	Vent på at apparatet kommer opp på den riktige driftstemperaturen.
	Vanntanken er tom.	Fyll opp tanken.
	Vanntanken er ikke korrekt montert og festet i apparatet.	Dytt vanntanken helt ned og fest den.
	Apparatet skal avkalkes.	Kjør avkalkingsprogram.
	Melkeskummeren er blokkert.	Se «Rengjøring av melkeskummer» side 75.
«Pulserende/ pumpende» lyd under kaffebrygging eller ved melkeskumming.	Dette er normal drift av apparatet.	Ingen forholdsregler er påkrevd, da dette er helt normal prosedyre.
	Vanntanken er tom.	Fyll opp tanken.
	Vanntanken er ikke korrekt montert og festet i apparatet.	Dytt vanntanken helt ned og fest den.

PROBLEM	MULIG ÅRSAK	ENKEL LØSNING
Kaffen er ikke tilstrekkelig varm.	Koppen er ikke forvarmet.	Skyll koppen under varmtvannsutløpet og plasser koppen på varmeplaten.
	Portafilteret er ikke forvarmet.	Skyll portafilteret under varmtvannsutløpet. Tørk grundig.
	Melken er ikke varm nok (til cappuccino, latté etc.)	Sørg for at sensoren har kontakt. Juster innstillinger for melketemperatur på skjermen.
	Vanntemperaturen skal justeres.	Øk bryggetemperaturen i «Innstillinger».
Ingen crema.	For lett tamping av kaffen.	Tamp med 15-20 kg trykk.
	For hard tamping av kaffen.	Juster malingsgraden litt finere. Se «Formalingsgrad» side 69 og «For raskt – underestrakert» side 72.
	Kaffebønnene er ikke ferske/ datokaffen er ikke fersk.	Hvis du bruker ferske kaffebønner, bruk da alltid bønner med en «ristet» dato på. Kaffebønnene er optimale mellom 5-20 dager etter «ristet» datoen. Bruk datokaffe innenfor en uke etter maling.
	Filterkurven er muligens blokkert.	Bruk spissen på det medfølgende rengjøringsverktøyet til å rense med, hvis åpningene i filterkurven er blokkert. Hvis åpningene forblir blokkert, oppløses en rensetablett i varmt vann og filterkurven samt portafilteret bløtgjøres i oppløsningen i ca. 20 minutter. Skyll så grundig.
	«Single Wall» filterkurver brukes til datokaffe (formalt).	Sørg for å bruke «Dual Wall» filterkurver til datokaffe.
Det lekker vann.	Auto-rengjøring. Umiddelbart etter brygging, varmt vann- og dampfunksjon vil apparatet skylle rent vann ned i dryppbakken. Dette sikrer fortsatt optimal temperatur.	Sørg for at dryppbakken er dyttet grundig tilbake og er tømt, når «tømt meg!» indikatoren vises.
	Vanntanken er ikke korrekt montert og festet i apparatet.	Dytt vanntanken helt ned og fest den.
	Silikonforseglingen rundt bryggehodets avskjerming skal skiftes for å sikre at portafilteret er korrekt satt inn i bryggehodet.	Se «Bruk av unbrakonøkkelen» side 76.

PROBLEM	MULIG ÅRSAK	ENKEL LØSNING
Apparatet er på, men fungerer ikke.	En sikkerhetsblokkering er muligens blitt aktivert på grunn av overoppheting av kvernen eller pumpen.	Trykk på På/Av for å slukke apparatet og trekk støpslet ut av stikkontakten. La apparatet kjøles ned i 30-60 minutter. Kontakt butikken hvor apparatet er kjøpt, hvis problemene fortsetter.
Det kommer ikke kaffe ut.	Der er ikke bønner i bønnebeholderen.	Fyll bønnebeholderen med ferske kaffebønner.
	Kvernkammeret eller sjakt er blokkert.	Rengjør kvernkammer og slipp. Se «Rengjøring av konisk kvern» side 74.
	Det er vann/fukt i kvernkammer eller i sjakt.	Rengjør kvernkammer og sjakt. Se «Rengjøring av konisk kvern» side 74. La den koniske kvernen tørke helt før montering. Man kan med fordel bruke en hårtørker for å fremskynde tørkeprosessen.
Det brygges for mye/for lite kaffe ned i filterkurven.	Formalingsmengden er ikke korrekt innstilt.	Bruk knapp til formalingsgrad til å øke eller redusere kaffemengden. Se «Dosering» side 69 og «Bryggeguide» side 72.
Der rennet for mye/for lite kaffe ned i koppen.	Kaffemengde og/eller formalingsgrad samt bryggevarighet krever justering.	Juster innstillingene for kaffemengde og/eller formalingsgrad. Se «Formalingsgrad» side 69 «Dosering» side 69 og «Bryggeguide» side 72.
Den koniske kvernen avgir en høy lyd.	Det er en blokkering eller et fremmedlegeme i kvernen.	Avmonter bønnebeholder og kontroller for smuss eller en blokkering. Rengjør kvernkammer og sjakt. Se «Rengjøring av konisk kvern» side 74.

GARANTI OG SERVICE

GARANTI

Det gis 2 års reklamasjonsrett på fabrikasjons- og materialefeil på ditt nye produkt, gjeldende fra dokumentert kjøpsdato. Garantien omfatter materialer, arbeidslønn og frakt. Ved henvendelse om service, bør De opplyse om produktets navn og serienummer. Disse opplysningene finnes på typeskiltet. Skriv evt. ned opplysningene her på bruksanvisningen, så De har dem for hånden. Det gjør det lettere for servicemontøren å finne riktige reservedeler.

GARANTIEN DEKKER IKKE:

- Feil og skader, som ikke skyldes fabrikasjons- og materialefeil
- Ved mangelfullt vedlikehold – dette gjelder også mangel på rengjøring av produktet
- Ved brann- og/eller vann- og fuktskader på produktet
- Ved reparasjon utført av ikke-fagperson
- Ved transportskader, hvor produktet er transportert uten korrekt emballasje
- Hvis det er brukt uoriginale reservedeler
- Hvis anvisningene i bruksanvisningen ikke er fulgt
- Hvis ikke installasjon er gjort som anvist

TRANSPORTSKADER

En transportskade som konstateres ved forhandlerens levering hos kunden, er utelukkende en sak mellom kunden og forhandleren. I tilfeller, hvor kunden selv har stått for transporten av produktet, påtar leverandøren seg ingen forpliktelse i forbindelse med evt. transportskade. Evt. transportskader skal meldes omgående og senest 24 timer etter at varen er levert. I motsatt fall vil kundens krav bli avvist.

PROFFKJØP

Proffkjøp er ethvert kjøp av apparater, som ikke skal brukes i en privat husholdning, men brukes i næring eller næringslignende formål (restaurant, café, kantine etc.) eller brukes til utleie eller annen bruk, som omfatter flere brukere.

I forbindelse med proffkjøp gis det ikke garanti, da dette produktet utelukkende er beregnet til bruk i vanlige husholdninger.

SERVICE

For rekvirering av service og reservedeler i Norge kontaktes butikken, hvor produktet er kjøpt.



Med forbehold om trykkfeil



Sisällysluettelo

82	Tärkeät turvaohjeet
85	Osat
87	Toiminnot
93	Puhdistus ja hoito
97	Vianetsintä
101	Takuu ja huolto

SAGE® SUOSITTELEE: TURVALLISUUS ENSIN

Sage®-tuotteissa otamme turvallisuuden vakavasti. Suunnittelemme ja valmistamme tuotteemme ajatellen ensisijaisesti asiakkaamme turvallisuutta. Sen lisäksi pyydämme, että käytät sähkölaitteita varoen ja noudatat seuraavia varotoimenpiteitä.

TÄRKEÄT TURVAOHJEET

LUE KAIKKI OHJEET ENNEN KÄYTTÖÄ JA TALLETA MYÖHEMPÄÄ TARVETTA VARTEN.

- Koko käyttöohje on saatavana osoitteessa sageappliances.com
- Varmista ennen käyttöönottoa, että käyttämäsi sähkövirta vastaa laitteen pohjaan merkityjä tietoja. Jos haluat lisätietoja, ota yhteys paikalliseen sähköyhtiöön.
- Poista ja hävitä turvallisesti kaikki pakkausmateriaalit ja tarrat ennen käyttöä.
- Poista ja hävitä turvallisesti pistokkeen suojus pienten lasten tukehtumisvaaran välttämiseksi.
- Laite on vain kotitalouskäyttöön. Älä käytä sitä muuhun kuin sen omaan käyttötarkoitukseen. Älä käytä laitetta ajoneuvoissa äläkä ulkona.
- Vedä virtajohto kokonaan auki ennen käyttöä.
- Aseta laite vakaalle, lämmönkestävälle ja kuivalle alustalle ja riittävän etäälle pöydän reunasta.
- Laitetta ei saa laittaa kuumalle kaasu- tai sähköliedelle tai niiden lähelle tai koskettamaan kuumaa uunia.
- Pidä huoli, ettei virtajohto riipu pöydän reunalta, koske kuumia pintoja tai kietoudu.
- Varmista aina ennen puhdistusta, siirtämistä

tai säilytystä, että laite on sammutettu ja jäähtynyt ja sen johto irrotettu pistorasiasta. Huolehdi aina, että laite on sammutettu ja sen johto irrotettu pistorasiasta, kun laite ei ole käytössä.

- Suosittelemme tarkastamaan laitteen säännöllisesti. Älä käytä konetta, jos sen johto tai pistoke tai itse kone on millään lailla vaurioitunut.
- Jos osissa näkyy vaurioita ota yhteys myyjäliikkeeseen tai Sagen asiakaspalveluun.
- Lapset eivät saa leikkiä laitteella.
- Lapset eivät saa hoitaa ja puhdistaa laitetta - elleivät he ole yli 8 vuotiaita ja valvottuina.
- Laite ja johto on säilytettävä paikassa, jonne alle 8-vuotiaat lapset eivät pääse.
- Laitteen saa kytkeä vain oikein asennettuun pistorasiaan. Sage® -laitteesi tulee kytkeä maadoitettuun pistorasiaan, 13 A. Pistorasian on oltava helposti käsillä niin, että laitteen yhteyden sähköverkkoon voi katkaista hätätapauksessa nopeasti.
- Älä käytä muita mukana tulleita lisävarusteita.
- Älä käytä Sage Barista Touch

-espressokeitintä pöydän tai työtason reunalla. Varmista, että pöydän pinta on tasainen, puhdas ja kuiva.

- Älä siirrä käynnissä olevaa laitetta.
- Älä koske kuumiin pintoihin. Anna laitteen jäähtyä ennen sen siirtämistä tai osien puhdistamista.
- Ei lasten käyttöön. Pidä laite ja sen virtajohto poissa lasten ulottuvilta.
- Laitetta voivat käyttää henkilöt, joilla on fyysisiä, aistitoiminnollisia tai henkisiä rajoitteita tai joilta puuttuu kokemus ja tieto, vain mikäli heitä on neuvottu ja ohjattu laitteen käyttöön vastuullisella tavalla, ja he ymmärtävät siihen liittyvät riskit.
- Älä käytä myllyä, jos papusäiliön kansi ei ole paikoillaan. Pidä sormet, kädet, hiukset, vaatteet ja työvälineet loitolla papusäiliöstä käytön aikana.
- Käytä vesisäiliöön vain vesijohtovettä. Älä käytä muunlaisia nesteitä.
- Älä koskaan käytä laitetta ilman vettä vesisäiliössä.
- Varmista ennen laitteen käyttöä, että suodatinkahva on tukevasti kiinni uuttopäässä.

- Älä koskaan irrota suodatinkahvaa kahvin valmistuksen aikana.
- Älä koskaan laita mitään laitteen päälle (lukuunottamatta kuppeja, jotka haluat lämmittää).
- Lämpövastuksen pintaan jää jälkilämpöä koneen käytön jälkeen.

VEDENSUODATIN

- Varmista, että suodattimet ovat poissa lasten ulottuvilta.
- Säilytä suodattimet kuivassa paikassa alkuperäisessä pakkauksessaan.
- Suojaa suodattimet suoralta auringon valolta ja lämpöä tuottavilta laitteilta.
- Älä koskaan käytä viallista suodatinta.
- Älä koskaan yritä avata suodatinta.
- Jos laitetta ei käytetä pitkään aikaan, vesisäiliö tyhjenetään ja vedensuodatin vaihdetaan.



Symbolin mukaisesti laitetta ei saa käsitellä talousjätteenä. Käytön päättyessä laite on vietävä sähkö- ja elektroniikkalaitteille tarkoitettuun keräyspisteeseen tai niitä myyvään liikkeeseen. Lisätietoja voit kysyä oman kuntasi virkailijoilta.



Laitteen pohjaa, virtajohtoa, pistoketta tai laitetta ei saa upottaa veteen tai päästää kosketuksiin kosteuden kanssa, jotta vältetään sähköiskun vaara.

**LAITE ON VAIN KOTTALOUSKÄYTTÖÖN.
TALLENNA NÄMÄ OHJEET**



Osat

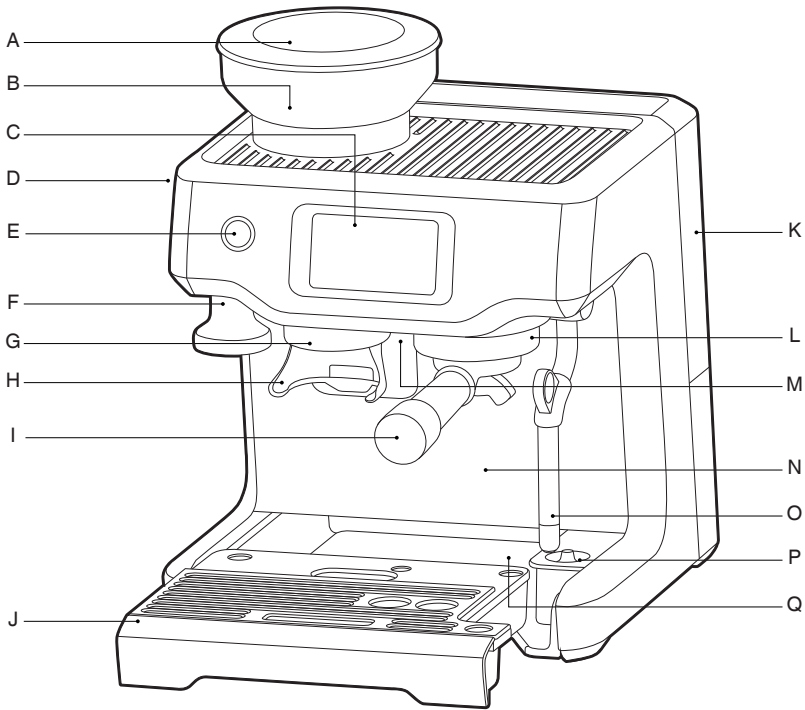

- | | |
|--|---|
| A. Papusäiliö (250 g) | J. Irrotettava tippakaukalo |
| B. Integroitu kahvimylly | K. 2 litran irrotettava vesisäiliö |
| C. Kosketusnäyttökäyttöpaneeli | L. Uuttopää |
| D. Jauhatuskarkeuden valintapainike | M. Kuumavesiaukko |
| E. Virtakytkin (POWER) | N. Suuri vapaa väli korkeille kupeille |
| F. Integroitu, irrotettava 54 mm tamperi | O. Helppohoitoinen höyrytysputki ja maidonvaahdotin |
| G. Papumyllyn suutin | P. Maidon lämpötila-anturi |
| H. Handsfree suodatinkahvapidike | Q. Säilytystila (tippakaukalon takana) |
| I. 54 mm suodatinkahva ruostumatonta terästä | |



220-240V~ 50-60Hz 1380-1650W

Kaikki Barista Touchin osat, jotka joutuvat kosketuksiin kahvin, veden tai maidon kanssa, ovat BPA-vapaita.

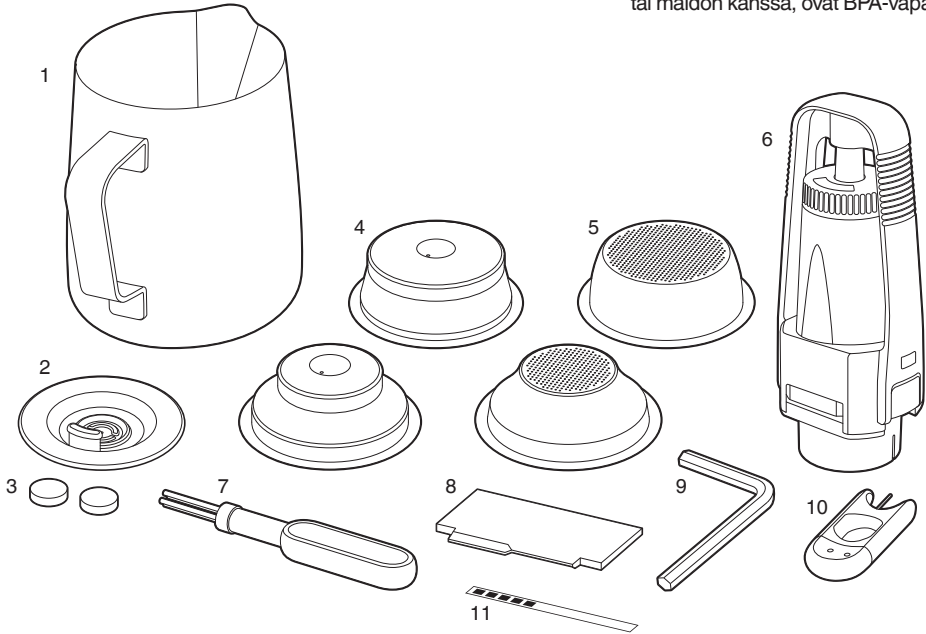

TARVIKKEET

- | | |
|---|---|
| 1. Maitokannu ruostumatonta terästä | 6. Vedensuodatin ja vedensuodattimen pidike |
| 2. Puhdistuskiekko | 7. Puhdistusharja |
| 3. Puhdistustabletit | 8. Razor™ -pyyhin |
| 4. 'Dual Wall' suodatinkori (1 kupille & 2 kupille)
Sopii valmiskahville (suodatinkahvi) | 9. Kuusiokoloavain
(uuttopään suodattimen irrotukseen) |
| 5. 'Single Wall' suodatinkori (1 kupille & 2 kupille)
Sopii tuoreena jauhettaville kokonaisille
kahvipavuille | 10. Maidonvaahdottimen höyrytyspään
puhdistusväline |
| | 11. Veden kovuuden testiliuskat |



TOIMINNOT

VEDENSUODATTIMEN ASENNUS

- Ota vedensuodatin ja sen pidike esiin pussista.
- Laita vedensuodatin likoamaan 5 minuutiksi.
- Pese vedensuodatin kylmällä vedellä.

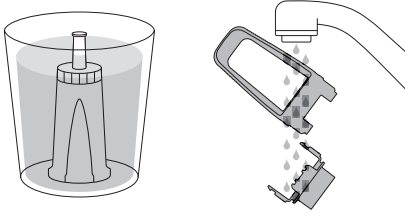

- Aseta muistutus seuraavasta vaihdosta. Suosittelemme vaihtamista joka kolmas kuukausi.

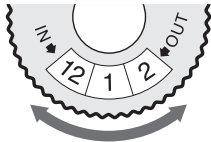

- Aseta suodatin kahden suodatinpidikkeen osan väliin.
- Aseta koko koottu yksikkö vesisäiliöön. Aseta vedensuodattimen pidikkeen pohja vesisäiliössä olevaan vastakappaleeseen. Työnnä alas ja lukitse paikalleen.

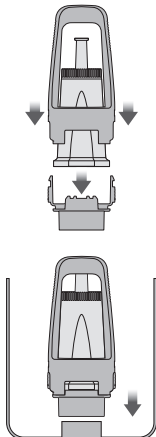

- Täytä vesisäiliö kylmällä vedellä ennen kuin lukitset sen paikalleen koneeseen.

ENSIMMÄINEN KÄYTTÖKERTA

1. Paina koneen virtapainiketta (POWER).
2. Seuraa näytön ohjeita. Sinut opastetaan koko asennuksen läpi.
3. Kun asennus on päättynyt, kone kertoo sinulle, että se on valmiina käyttöön.



Kone on nyt valmiustilassa (STANDBY).

4. Paina "GUIDE" ja kone opastaa sinulle ensimmäisen kahvikupillisen valmistuksen. Paina ✓ ja mene kahvivalikkoon tai < toistaaksesi asennuksen. .



HUOMAA

Jos veden kovuuden testitulok on 4 ja 5 välillä, suosittelemme, että käytät jotain muuta vettä.

MYLLYN KÄYTTÖ

Aseta papusäiliö koneen yläosaan. Lukitse se paikalleen kääntämällä nuppia. Täytä säiliö tuoreilla kahvipavuilla.

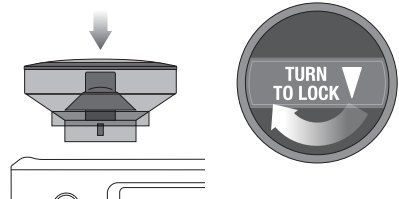

VALITSE KAHVISI

Paina kotikuvaketta  päästäksesi juomavalikkoon. Paina **i** -kuvaketta päästäksesi Barista Touch™-oppaaseen.



HUOMAUTUS

Pidä näyttö kuivana ja puhtaina varmistaaksesi, että kone toimii hyvin.

KAHVIN VALMISTUSASETUKSET

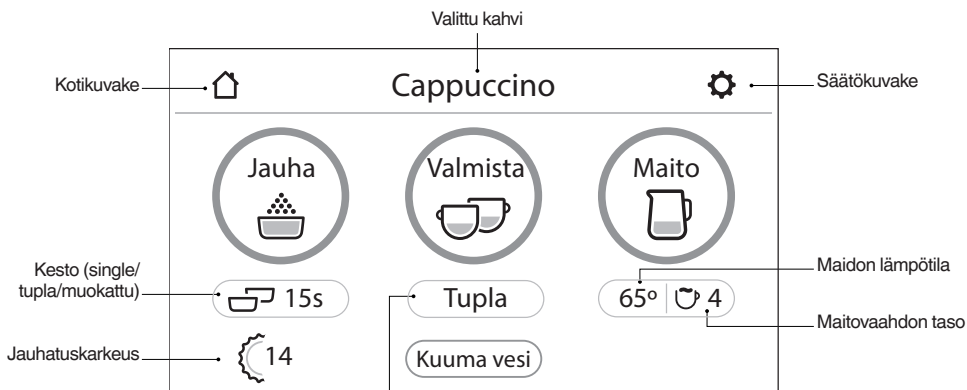

Uuttoasetukset: Paina tätä ja selaa
 Espresso – yksi annos/ tupla-annos / muokattu uuttoaika
 Musta kahvi – pieni/keskikokoinen/suuri

JAUHATUSKARKEUS

Valitse suodatinkori

'Single Wall' -suodatinkori

Käytä 'Single Wall' suodatinkoria, kun käytät tuoreita kahvipapuja.

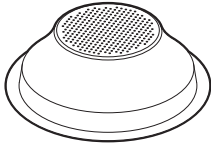

1 KUPPI

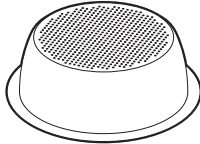

2 KUPPIA

'Dual Wall' -suodatinkori

Käytä 'Dual Wall' suodatinkoria, kun käytät suodatinkahvia.



1 KUPPI



2 KUPPIA

Valitse jauhatuskarkeus

Valitse kosketusnäytöllä suodatinkori koskemalla "Jauha"-kuvakkeen alla olevaa painiketta.

Automaattinen annostelu

- Paina 'Jauha'-kuvaketta yhden kerran, tai työnnä suodatinkahvaa ja päästä sitten irti aktivoitaksesi myllyn kytkimen (joka on suodatinkahvapidikkeen takana). Anna vastajauhetun kahvin täyttää suodatinkahva.
- Mylly pysähtyy automaattisesti. Jos haluat lopettaa kahvin jauhamisen aiemmin, työnnä suodatinkahvaa ja päästä siitä irti.

Annostelu käsin

- Jos mieluummin annostelet käsin, suodatinkahva sijoitettuna pidikkeeseensä, työnnä ja pidä suodatinkahvaa painettuna aktivoitaksesi myllyn kytkimen. Pidä suodatinkahvaa painettuna kunnes haluamasi kahvimäärä on jauhettu.
- Lopeta päästämällä irti suodatinkahvasta. Silloin myllyn kytkin ei enää painu sisään ja kahvin jauhaminen päättyy.

Tamppaa jauhettu kahvi

- Kun jauhatus on päättynyt, tampaa kahvi tiukkaan.
- Annosteluohjeena on, että tamperin metallikannen yläreunan pitää olla tasan suodatinkorin yläreunan kanssa sen JÄLKEEN, kun kahvi on tampattu

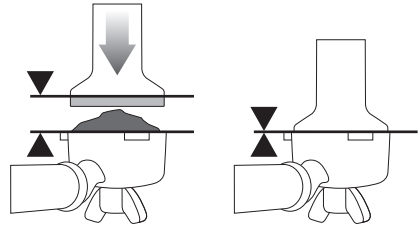

Sopiva annostelu

Razor™ -pyyhin auttaa säättämään kahvimäärän tarkasti aina samanlaisen uuttotuloksen aikaansaamiseksi.



- Aseta Razor™ -pyyhin suodatinkoriin niin, että sen kaksi alapuolen lovea lepäävät suodatinkorin reunaan.
- Käännä Razor™ pyyhintä ympäri samalla, kun pidät suodatinkahvaa kulmassa "Knock Box" kopautuslaatikon päällä, ja poista ylimääräinen kahvi.

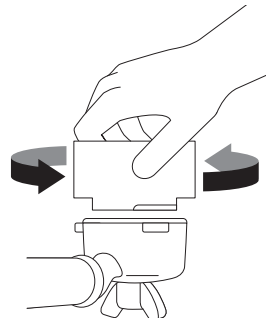

- Pyyhi ylimääräinen kahvi suodatinkorin reunalta, jotta varmistat suodatinkorin tiiviin kiinnittymisen uuttopäähän.

Uuttopään läpihuuhdtelu

Ennen suodatinkahvan asettamista uuttopäähän, uuttopäää huuhdellaan nopeasti vedellä painamalla "Kuumaa vesi"-painiketta. Tämä vakauttaa lämpötilan ennen uuttoa.

Aseta suodatinkahva paikalleen

Aseta suodatinkahva uuttopäähän ja käännä kahvaa keskelle, kunnes tunnet vastustuksen.

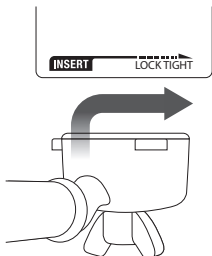

KAHVIN VALMISTUS

Paina näytöllä "Valmista" aloittaaksesi uuton. Voit valita yhden annoksen, tupla-annoksen tai muokatun painamalla näytöllä vastaavasti 'Single', 'Tupla' tai 'Yksilöllinen'. Uuton kesto on esiasennettu, mutta sitä voi muokata.

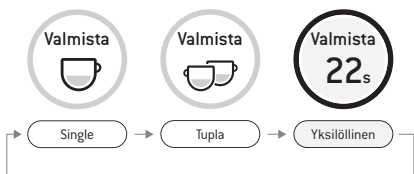

MANUAALIOHJAUS

Paina ja pidä 'Valmista'-painike pohjassa noin 2 sekuntia aloittaaksesi manuaalisen uuton. Paina 'Valmista' aloittaaksesi uuton, ja paina sitä uudelleen lopettaaksesi uuton.

MAIDON VAAHDOTUS

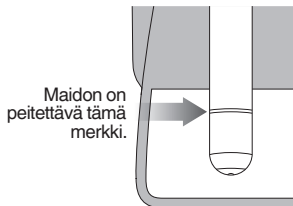
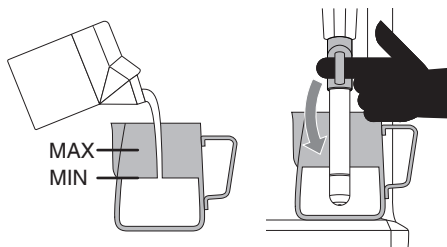

HUOMAUTUS

Käytä näytön osoitinta maitokannun oikeaan sijoitteluun.

'Maito'-painikkeen alla näkyy vaahdotustaso ja lämpötila. Tämä on säädetty valmiiksi kulloinkin valitulle kahville, mutta sitä voi muokata.

Paina 'Maito' aloittaaksesi. Näyttö osoittaa maidon lämpötilaa lämmityksen aikana. Maidon vaahdotus loppuu automaattisesti, kun valittu maidon lämpötilan on saavutettu. Nosta maidonvaahdotin, niin voit siirtää maitokannun. Käytä kosteaa liinaa maidonvaahdottimen ja höyrytysputken (maidonvaahdottimen kärki) puhdistamiseen. Laske maidonvaahdotin, niin se käynnistää automaattisen puhdistuksen.

HUOMAUTUS

Ennen maidon vaahdottamista, suosittelemme maidonvaahdottimen puhdistusta painamalla 'Maito'. Kun painat uudelleen 'Maito' höyrytys lakkaa.

MANUAALINEN MAIDONVAAHDOTUS

Automaattinen maidonvaahdotus ja automaattinen pysäytys eivät toimi manuaalisen maidonvaahdotuksen aikana. Nosta maidonvaahdotin. Aloita vaahdotus painamalla 'Maito'. Kun vaahdotus on valmis, pysäytä painamalla sitä uudestaan.

Käytä kosteaa liinaa maidonvaahdottimen ja höyrytysputken puhdistamiseen. Laske maidonvaahdotin, niin se tekee automaattisen puhdistuksen.



VAROITUS! LOUKKAANTUMISVAARA.

Kuumaa höyryä voi vapautua maidonvaahdotimesta vielä senkin jälkeen, kun laite on sammutettu. Muista pitää lapsia silmällä, kun he ovat laitteen lähellä.



HUOMAUTUS

- 90 sekunnin jatkuvan maidonvaahdotuksen jälkeen laite sammuttaa toiminnon automaattisesti.
- Käytä vain laitteen mukana tullutta rstmaitokannua maidon vaahdottamiseen. Muoviastioiden tai lasin käyttö voi aiheuttaa vaaratilanteen.

MUSTA KAHVI

Laitteessa on 3 valmista mustan kahvin asetusta – pieni (180 ml), keskikokoinen (240 ml) ja suuri (360 ml). Mustan kahvin asetusten käyttöönnotto:

Täytä suodatinkahva automaattisella jauhatuksella, annostelulla ja tamppauksella. Aseta suodatinkahva uuttopäähän. Aseta kuppi suodatinkahvan valutusaukon ja kuumavesiaukon alle. Kuuma vesi valutetaan ensin ja sitten uutetaan espresso.

KUUMA VESI

Kuumavesitoimintoa voidaan käyttää kahvikuppien esilämmitykseen ja veden lisäämiseen juomiin manuaalisesti.

Paina näytöltä "Kuuma vesi" avataksesi ja sulkeaksesi kuuman veden.

Kuumaa vettä tulee korkeintaan 90 sekuntia. Kahvikupin koosta riippuen voi olla tarpeen painaa "Kuuma vesi" -painiketta kaksi kertaa.



HUOMAUTUS

Laitteella ei voi samanaikaisesti uuttaa kahvia ja juoksuuttaa kuumaa vettä.

VALITSE UUSI KAHVI

Paina näytön valikossa "Lisää uusi" valmistaaksesi mieltymyksesi mukaisen kahvin. Voit säätää vakiovalikoiman asetuksia ja tallentaa juoman omaksi suosikiksesi.



Lisää uusi

Jos haluat tallentaa manuaalisen säädön asetukset, paina kuvaketta  ja tallenna.



VINKKI

Varmista, että tippakaukalo on oikein paikoillaan ja tyhjä, joka kerta kun "Empty Me! /Tyhjennä minut" näytetään.









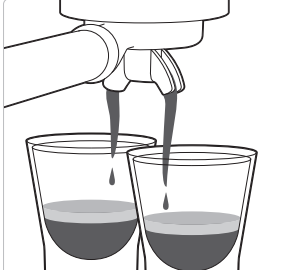
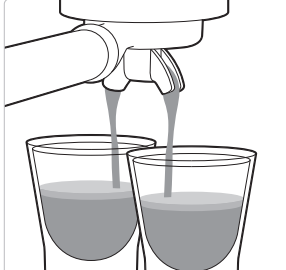

AUTOMAATTINEN SAMMUTUS

Laitte menee automaattisesti AUTO-OFF -tilaan 30 minuutin kuluttua.

OHJELMAT / ASETUKSET

Paina kuvaketta  näytön oikeasta yläkulmasta päästäksesi asetusvalikkoon.

KAHVINVALMISTUSOPAS

SOPIVASTI (OIKEA UUTTOAIKA)	LIIAN NOPEASTI (ALIUUTETTU)	LIIAN HITAASTI (YLIUUTETTU)
		
<ul style="list-style-type: none"> • Kahvi alkaa valua 8-12 sekunnin kuluttua • Kahvi valuu hitaasti lämpimän hunajan lailla • Crema (ylin vaahtokerros kahvin pinnalla) on kullanuskeaa ja siinä on hieno helmeilevä rakenne • Kahvi on tummanruskeaa 	<ul style="list-style-type: none"> • Kahvi alkaa valua 1-7 sekunnin kuluttua • Kahvi valuu nopeasti niin kuin vesi • Crema on ohut ja kalpea • Kahvi on vaaleanruskeaa • Maku on kitkerä/terävä, laimea ja vetinen 	<ul style="list-style-type: none"> • Kahvi alkaa valua 13 sekunnin jälkeen • Kahvi valuu tipoitain tai ei lainkaan • Crema on tummaa ja epätasaista • Kahvi on erittäin tummanruskeaa • Kahvi maistuu kitkerältä ja palaneelta
UUTON JÄLKEEN	RATKAISUT	RATKAISUT
 <p>POISTA KÄYTETTY KAHVI</p> <p>Käytetty kahvi muodostaa "kahvikiekon". Jos kiekkoon on määrittänyt kappaleita "Liaan nopeasti/ aliuutettu".</p>	<div style="display: flex; justify-content: space-around;"> <div data-bbox="415 663 549 823"> <p>KÄÄNNÄ</p>  <p>HIENO HITAMPI UUTTO/ VALUTUS</p> <p>Säädä ja yritä uudelleen</p> </div> <div data-bbox="561 663 695 823"> <p>JAUHA</p>  <p>15s</p> <p>LISÄÄ KAHVIMÄÄRÄÄ</p> <p>Säädä ja yritä uudelleen</p> </div> </div>	<div style="display: flex; justify-content: space-around;"> <div data-bbox="729 663 863 823"> <p>KÄÄNNÄ</p>  <p>KARKEA NOPEAMPI UUTTO/ VALUTUS</p> <p>Säädä ja yritä uudelleen</p> </div> <div data-bbox="874 663 1009 823"> <p>JAUHA</p>  <p>15s</p> <p>VÄHENNÄ KAHVIMÄÄRÄÄ</p> <p>Säädä ja yritä uudelleen</p> </div> </div>
<p>PESE SUODATINKORI</p> <p>Kuuma vesi</p> <p>Pidä suodatinkori puhtaana, jotta tukkeutumia ei synny. Kiinnitä suodatinkahva koneeseen, kun suodatinkori on tyhjänä, ja anna kuumien veden valua sen läpi.</p> 	<p>TAMPPAA AINA AIVAN RAJAAN ASTI</p>  <p>Säädä ja yritä uudelleen</p>	<p>TAMPPAA AINA AIVAN RAJAAN ASTI</p>  <p>Säädä ja yritä uudelleen</p>
<p>Tamppaa 15-20 kg paineella. Tamperin yläreunan tulee olla tasassa suodatinkorin yläreunan kanssa sen JÄLKEEN, kun kahvi on tampattu.</p>	<p>Tampoita kahvi oikeaan korkeuteen Razor™-pyyhkimellä.</p>	<p>Tampoita kahvi oikeaan korkeuteen Razor™-pyyhkimellä.</p>

	MYLLY	ANNOSTELU	TAMPPAUS
LIIAN HITAASTI (YLIUUTETTU) KITKERÄ • TERÄVÄ	Liian hieno	Liikaa Tasoi ta pyyhkimellä	Liian kovasti
TASAPAINOINEN	Sopiva	8-10 g (1 kupillinen) 15-18 g (2 kupillista)	30-40 lbs (15-20 kg)
LIIAN NOPEASTI (ALIUUTETTU) VETINEN • HAPAN	Liian karkeaa	Liian vähän Lisää annosta ja tasoi ta pyyhkimellä	Liian kevyesti



PUHDISTUS JA HOITO

KOSKETUSOHJATTU VÄRINÄYTTÖ

Pidä näyttö puhtaana ja kuivana. Niin varmistat, että kone toimii parhaimmalla tavalla.

VEDENSUODATTIMEN VAIHTAMINEN

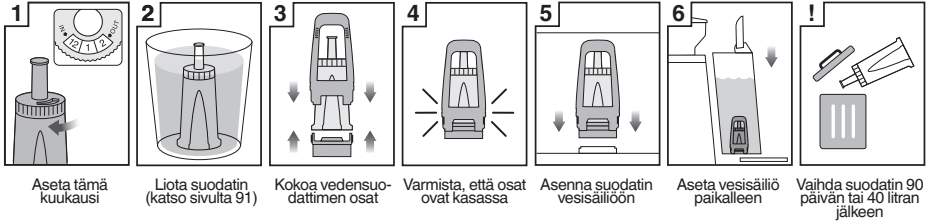

1 Aseta tämä kuukausi

2 Liota suodatin (katso sivulta 91)

3 Kokoa vedensuodattimen osat

4 Varmista, että osat ovat kasassa

5 Asenna suodatin vesisäiliöön

6 Aseta vesisäiliö paikalleen

! Vaihda suodatin 90 päivän tai 40 litran jälkeen

Mukana toimitettu vedensuodatin auttaa estämään kalkin muodostusta laitteeseen ja sen moniin sisäosiin. Vaihtamalla suodatin 90 päivän tai 40 litran jälkeen vähennetään laitteen kalkinpoistotarvetta. 40 litran raja perustuu vedenkovuuteen 4. Jos käytät pääosin vettä, jonka kovuus on tasolla 2, voit nostaa rajan 60 litraan.



HUOMAUTUS

Ota yhteys laitteen myyjäliikkeeseen vedensuodattimen ostoa varten.

LAITTEEN PUHDISTAMINEN

Saat ilmoituksen, kun laite täytyy puhdistaa. Tämä on läpihuhteluohjelma ja eri kuin kalkinpoisto. Noudata näytön ohjeita.

KALKINPOISTO

Laitteen säännöllisen käytön seurauksena kova vesi voi aiheuttaa mineraalien keräytymistä moniin laitteen sisäpuolisiin osiin, heikentää kahvin läpivirtausta, lämpötilaa ja makua sekä laitteen toimintakykyä. Vaikka olisit käyttänyt mukana toimitettua vedensuodatinta, suosittelemme kalkinpoistoa, mikäli vesisäiliössä näkyy kalkkikerrostyymiä.

Mene kohtaan 'Asetukset' ja valitse 'Kalkinpoisto-ohjelma'. Noudata näytön ohjeita.



VAROITUS

Älä kasta johtoa, pistoketta äläkä laitetta veteen tai muuhun nesteeseen. Vesisäiliö ei saa koskaan olla poissa paikaltaan tai täysin tyhjä kalkinpoiston aikana.

KARTIOMYLLYN PUHDISTAMINEN

Kartiomyllyn puhdistaminen poistaa rasvakertymät myllystä. Ne voivat haitata laitteen toimintaa.



1 Irrota papusäiliö

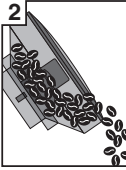

2 Tyhjennä säiliö

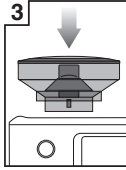

3 Aseta säiliö takaisin



4 Lukitse papusäiliö

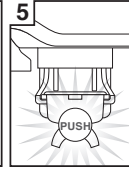

5 Anna myllyn käydä tyhjäksi

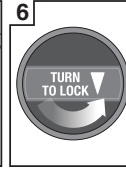

6 Avaa papusäiliö

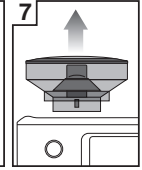

7 Irrota papusäiliö

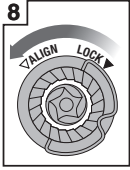

8 Avaa kartiomyllyn yläosa



9 Irrota myllyn yläosa

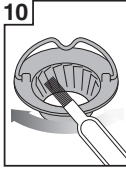

10 Puhdista myllyn yläosa harjalla



11 Puhdista myllyn alaosa harjalla

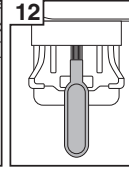

12 Puhdista kouru harjalla



VAROITUS

Ole varovainen, koska myllyn hampaat ovat erittäin terävät.

MAIDONVAAHDOTTIMEN PUHDISTAMINEN

- Maidonvaahdotin on aina puhdistettava maidonvaahdotuksen jälkeen. Pyyhi se kostealla liinalla.
- Jos maitovaahdottimen höyrytysputken reiät tukkeutuvat, se voi heikentää vaahdottimen suorituskykyä.
- Siirry kohtaan "Asetukset"> "Puhdista maidonvaahdotin" ja noudata näyttöön tulleita ohjeita.

SUODATINKORIN JA SUODATINKAHVAN PUHDISTUS

- Suodatinkahva ja suodatinkori huuhdellaan kuumalla vedellä käytön jälkeen kahviöljyjäämien poistamiseksi.
- Käytä tarvittaessa mukana toimitettua puhdistusvälinettä suodatinkorin tukkeutuneiden reikien puhdistamiseen.
- Jos suodatinkorin reiät jäävät tukkoon, liuota puhdistustabletti kuumaan veteen, ja liota suodatinkoria ja -kahvaa tässä liuoksessa noin 20 minuutin ajan. Huuhtelee sitten huolellisesti.

UUTTOPÄÄN JA SIHDIN PUHDISTAMINEN

- Pyyhi uuttopäätä ja uuttopään sihti hyvin kostealla liinalla ja poista kahviöljyjäämät.
- Puhdista laite säännöllisesti. Aseta tyhjä suodatinkori suodatinkahvaan ja kiinnitä se uuttopäähän. Paina "Kuumaa vesi"-painiketta ja anna veden hetken valua läpi niin, että mahdolliset kahvihiukkaset poistuvat.

TIPPAKAUKALON JA SÄILYTYSILAN PUHDISTUS

- Tippakaukalo pitää irrottaa, tyhjentää ja puhdistaa säännöllisesti ja ehdottomasti silloin, kun tippakaukalon osoitin näyttää "EMPTY ME!".
- Irrota ritilä tippakaukalosta. Tyhjennä kaukalo ja pese siitä kahviöljyjäämät. "EMPTY ME!" viestin voi myös poistaa vetämällä tippakaukaloa ylös niin, että sivulukitus aukeaa. Pese kaikki osat kuumalla astianpesuaineliuoksella ja pehmeällä liinalla. Huuhtelee ja kuivaa hyvin.
- Säilytyslokero (tippakaukalon takana) irrotetaan ja puhdistetaan pehmeällä, kostealla liinalla. Älä käytä vahvoja, hankaavia puhdistusaineita. Tuotevahingon vaara.



HUOMAUTUS

Kaikki osat puhdistetaan käsin. Käytä kuumaa vettä ja mietoaa astianpesuainetta. Älä käytä vahvoja, hankaavia puhdistusaineita. Tuotevahingon vaara. Älä pese mitään koneen osia tai varusteita astianpesukoneessa.

ULKOPINTOJEN JA LÄMPÖLEVYN PUHDISTUS

Puhdista ulkopinnat ja lämpölevy pehmeällä, kostealla liinalla. Kuivaa pehmeällä, kuivalla liinalla. Älä käytä vahvoja, hankaavia puhdistusaineita. Tuotevahingon vaara.

LAITTEEN SÄILYTYS

Sammuta laite painamalla virtakytkintä ja vedä pistoke irti pistorasiasta ennen laitteen jättämistä säilytykseen. Poista käyttämättömät kahvipavut papusäiliöstä, puhdista mylly (katso sivulta 94), tyhjennä vesisäiliö ja tippakaukalo. Varmista, että laite on jäähtynyt, puhdas ja kuiva. Laita kaikki osat säilytyslokeroon. Aseta laite pystyyn. Älä säilytä mitään laitteen päällä.



VAROITUS

Älä kasta johtoa, pistoketta äläkä laitetta veteen tai muuhun nesteeseen. Vesisäiliö ei saa koskaan olla poissa paikaltaan tai täysin tyhjä kalkinpoiston aikana.

KUUSIOKOLOAVAIMEN KÄYTTÖ

Ajan mittaan on tarpeen vaihtaa uuttopään suihkusihdin ympärillä oleva silikonitiiviste, jotta keitin toimii parhaalla mahdollisella tavalla.

1. Katkaise laitteen virta painamalla virtapainiketta, ja irrota virtajohto pistorasiasta.
2. Irrota varovasti vesisäiliö ja tippakaukalo. Varo erityisesti, jos ne ovat täynnä.
3. Käytä puikkoa tai jotain muuta terävää kärkeä ruuvien keskikohdan puhdistamiseen kahvijäänteistä.
4. Työnnä kuusiokoloavaimen lyhyt pää ruuvien keskelle. Avaa kiertämällä vastapäivään.

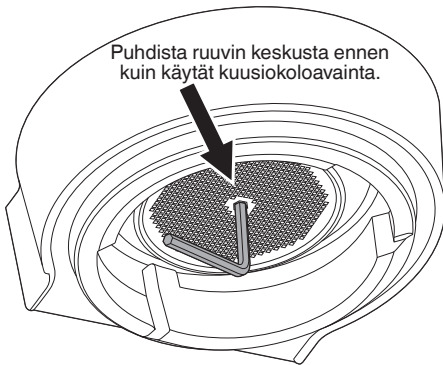

5. Kun ruuvi on avattu, irrota ja laita se huolellisesti talteen rst-sihdin kanssa. Katso, kumpi sihdin sivu on alaspäin. Se helpottaa asennusta takaisin. Pese sihti kuumassa saippuavedessä ja kuivaa perusteellisesti.

6. Irrota silikonitiiviste sormilla tai pihdeillä. Aseta uusi tiiviste liiteä ensin siten, että rei'itetty puoli on itseesi päin.

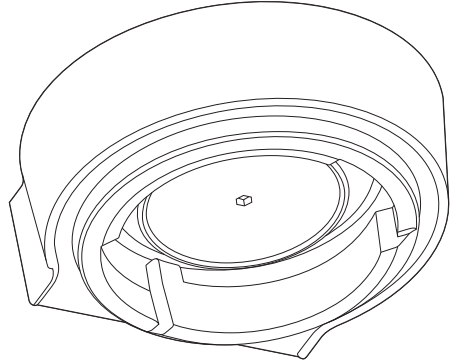

7. Asenna suihkusihti ja sitten ruuvi takaisin. Käännä sormilla ruuvia muutama kierros myötäpäivään ja kiristä sitten kuusiokoloavaimella, kunnes ruuvi on samassa tasossa sihdin kanssa. Älä kiristä liikaa.
8. Laita tippakaukalo ja vesisäiliö takaisin paikoilleen.

Ota yhteys liikkeeseen, josta ostit laitteen, silikonitiivisteeseen ostoa tai ohjeita varten.

SÄILYTYS JA KULJETUS

Sammuta laite painamalla virtakytkintä ja vedä pistoke irti pistorasiasta. Poista käyttämättömät kahvipavut papsäiliöstä, puhdista mylly, tyhjennä vesisäiliö ja tippakaukalo. Varmista, että laite on jäähtynyt, puhdas ja kuiva. Laita kaikki osat säilytyslokeroon. Aseta laite pystyyn. Älä laita mitään laitteen päälle.



VIANMÄÄRITYS

ONGELMA	MAHDOLLINEN SYY	HELPPO RATKAISU
Uuttopäästä ei tule vettä. Ei kuumaa vettä.	Vesisäiliö on tyhjä.	Täytä vesisäiliö.
	Vesisäiliötä ei ole asennettu oikein eikä sitä ole lukittu laitteeseen.	Työnnä vesisäiliö täysin alas lukitaksesi sen paikalleen.
	Laite tarvitsee kalkinpoiston.	Käytä kalkinpoisto-ohjelma.
	Jauhatuskarkeus on liian hieno ja / tai suodatinkorissa on liikaa kahvia ja / tai tamppaus on liian kova ja / tai suodatinkori on tukossa.	Katso alta kohdasta 'Kahvia valuu liian vähän tai ei lainkaan.'
Kahvia valuu liian vähän tai ei lainkaan.	Jauhatuskarkeus on liian hieno.	Säädä jauhatusta hieman karkeammaksi. Katso 'Jauhatuskarkeus' sivulta 89 ja 'Liian hitaasti – ylliuutettu' sivulta 92.
	Suodatinkorissa on liikaa kahvia.	Vähennä kahvimäärää. Katso 'Annostelu' sivulta 89 ja 'Liian hitaasti – ylliuutettu' sivulta 92. Tasoita kahvi Razor™ -pyyhkimellä tamppauksen JÄLKEEN.
	Kahvi tampattu liian tiiviiksi.	Tamppaa 15-20 kg paineella.
	Vesisäiliö on tyhjä.	Täytä vesisäiliö.
	Vesisäiliötä ei ole asennettu oikein eikä sitä ole lukittu laitteeseen.	Työnnä vesisäiliö täysin alas lukitaksesi sen paikalleen.
	Suodatinkori on ehkä tukossa.	Käytä mukana toimitettua puhdistusvälinettä suodatinkorin tukkeutuneiden reikien puhdistamiseen. Jos suodatinkorin reiät jäävät tukkoon, liuota puhdistustabletti kuumaan veteen, ja liota suodatinkoria ja -kahvaa tässä liuoksessa noin 20 minuutin ajan. Huuhtelee sitten huolellisesti.
	Laite tarvitsee kalkinpoiston.	Käytä kalkinpoisto-ohjelma.
Vettä ei tule läpi (laite meluaa).	Vesisäiliö on tyhjä tai veden määrä alle MIN-ajan.	Täytä vesisäiliö.
	Puhdistusohjelmassa on virhe.	Nollaa tehdasasetukset ('Asetukset' > 'Tehdasasetukset').

ONGELMA	MAHDOLLINEN SYY	HELPPO RATKAISU
Kahvi valuu liian nopeasti.	Jauhatus on liian karkeaa.	Säädä jauhatusta vähän hienommaksi. Katso 'Jauhatuskarkeus' sivulta 89 ja 'Liian nopeasti – aliuutettu' sivulta 92.
	Suodatinkorissa on liian vähän kahvia.	Lisää kahvimäärää. Katso 'Annostelu' sivulta 89 ja 'Liian nopeasti – aliuutettu' sivulta 92. Tamppaa kahvi ja tasoita se sen jälkeen Razor™ -pyyhkimellä.
	Kahvi tampattu liian kevyesti.	Tamppaa 15-20 kg paineella.
Kahvia valuu suodatinkahvan reunalta.	Suodatinkahva ei ole oikein kiinni uuttopäässä.	Varmista, että suodatinkahva on asetettu oikein ja käännetty vasteeseen asti.
	Suodatinkorin reunoilla on kahvinpuruja.	Puhdista suodatinkorista liika kahvi, jotta saat sen riittävän tiiviisti kiinni uuttopäähän.
	Suodatinkorissa on liikaa kahvia.	Vähennä kahvimäärää. Katso 'Annostelu' sivulta 89. Tasoita kahviannos Razor™ -pyyhkimellä tamppauksen JÄLKEEN.
	Uuttopään sihdin silikonitiiviste pitää vaihtaa, jotta varmistetaan suodatinkahvan kunnollinen kiinnittyminen uuttopäähän.	Katso 'Kusiokoloavaimen käyttö' sivulta 96.
Ei höyryä.	Laite ei ole saavuttanut oikeaa toimintalämpötilaa.	Odota, että laite lämpenee oikeaan toimintalämpöön.
	Vesisäiliö on tyhjä	Täytä vesisäiliö.
	Vesisäiliötä ei ole asennettu oikein, eikä sitä ole lukittu laitteeseen.	Työnnä vesisäiliö täysin alas lukitaksesi sen paikalleen.
	Laite tarvitsee kalkinpoiston.	Käytä kalkinpoisto-ohjelma.
	Maidonvaahdotin on tukossa.	Katso 'Maidonvaahdotin puhdistaminen' sivulta 95.
Sykkivä / pumppaava ääni kahvin valmistuksen tai maidonvaahdotuksen aikana.	Tämä on laitteen normaali ääni.	Mitään toimenpiteitä ei tarvita, koska tämä on aivan normaalia toimintaa.
	Vesisäiliö on tyhjä	Täytä vesisäiliö.
	Vesisäiliötä ei ole asennettu oikein, eikä sitä ole lukittu laitteeseen.	Työnnä vesisäiliö täysin alas lukitaksesi sen paikalleen.

ONGELMA	MAHDOLLINEN SYY	HELPPO RATKAISU
Kahvi ei ole tarpeeksi kuumaa	Kuppia ei ole esilämmitetty	Huuho kuppi kuuman veden alla ja aseta se lämpölevylle.
	Suodatinkahvaa ei ole esilämmitetty	Huuho suodatinkahva kuuman veden alla. Kuivaa hyvin.
	Maito ei ole tarpeeksi kuumaa (cappuccinon, latteen jne.)	Varmista, että anturi on kosketuksissa. Säädä maidon lämpötila-asetusta näytöllä.
	Veden lämpötila täytyy säätää.	Nosta uuttolämpötilaa kohdassa 'Asetukset'.
Ei cremaa.	Kahvi tampattu liian kevyesti.	Tamppaa 15-20 kg paineella.
	Jauhatus on liian karkeaa.	Säädä jauhatusta vähän hienommaksi. Katso 'Jauhatuskarkeus' sivulta 89 ja 'Liian nopeasti – aliuutettu' sivulta 92.
	Kahvipavut eivät ole tuoreita / suodatinkahvi ei ole tuoretta.	Jos käytät kahvipapuja, käytä aina papuja, joissa on paahtopäiväys. Kahvipavut ovat parhaimmillaan 5 - 20 päivää paahtamisen jälkeen. Käytä suodatinkahvia viikon sisällä jauhamisesta.
	Suodatinkori on ehkä tukossa.	Käytä mukana toimitettua puhdistusvälinettä suodatinkorin tukkeutuneiden reikien puhdistamiseen.
Vettä valuu.	Automaattinen puhdistus. Heti uuton, kuuman veden ja höyrytystoiminnon jälkeen laite huuhtelee puhdasta vettä tippakaukaloon. Tämä varmistaa ihannelämpötilan ylläpidon.	Varmista, että tippakaukalo on työnnetty kunnolla paikalleen ja tyhjennä se, kun 'Tyhjennä minut!' viesti näkyy.
	Vesisäiliötä ei ole asennettu oikein, eikä sitä ole lukittu laitteeseen.	Työnnä vesisäiliö täysin alas lukitaksesi sen paikalleen.
	Uuttopään sihdin silikonitiiviste pitää vaihtaa, jotta varmistetaan suodatinkahvan kunnollinen kiinnittyminen uuttopäähän.	Katso 'Kuusiokoloavaimen käyttö' sivulta 96.

ONGELMA	MAHDOLLINEN SYY	HELPPO RATKAISU
Laite on päällä, mutta ei toimi.	Turvalukitus saattaa olla aktivoitu myllyn tai pumpun ylikuumentumisen vuoksi.	Sammuta laite virtakytkimellä ja vedä pistoke irti pistorasiasta. Anna laitteen jäähtyä 30-60 minuuttia. Jos ongelma jatkuu, ota yhteys liikkeeseen, josta laite on ostettu.
Laitteesta ei tule kahvia.	Papusäiliössä ei ole kahvipapuja.	Täytä papusäiliö tuoreilla kahvipavuilla.
	Myllyn kammio tai kouru on tukossa.	Puhdista mylly ja kouru. Katso 'Kartiomyllyn puhdistaminen' sivulta 94.
	Myllyn kammiossa tai kourussa on vettä / kosteutta.	Puhdista mylly ja kouru. Katso 'Kartiomyllyn puhdistaminen' sivulta 94. Anna kartiomaisen myllyn kuivua kokonaan ennen takaisinasennusta. Kuivumista voi nopeuttaa hiustenkuivaajalla.
Kahvia jauhetaan liikaa / liian vähän suodatinkoriin.	Jauhatusmäärää ei ole säädetty oikein.	Lisää tai vähennä kahvimäärää jauhatuksen keston painikkeella. Katso 'Annostelu' sivulta 89 ja 'Valmistusopas' sivulta 92.
Kahvia valuu kuppiin liikaa / liian vähän.	Kahvin määrä ja / tai jauhatuskarkeus sekä uuton kesto vaativat säätöä.	Säädä kahvimäärän asetuksia ja / tai jauhatuskarkeutta. Katso 'Jauhatuskarkeus' sivulta 89 'Annostelu' sivulta 89 ja 'Valmistusopas' sivulta 92.
Kahvimylly pitää kovaa ääntä.	Myllyssä on tukos tai vieras esine.	Irrota papusäiliö ja tarkista, onko siinä liikaa tai tukos. Puhdista myllyn kammio ja kouru. Katso 'Kahvimyllyn puhdistus' sivulta 94.

TAKUU JA HUOLTO

TAKUU

Uudelle tuotteellenne myönnetään 2 vuoden valmistus- ja materiaalivirheiden reklamaatio-oikeus dokumentoidusta ostopäivästä lukien. Takuu kattaa materiaalit, työkustannukset ja ajon. Teidän pitää huoltopyynnön yhteydessä ilmoittaa tuotteen nimi ja sarjanumero. Nämä tiedot löytyvät tyyppikilvestä. Kirjoittakaa laitteen tiedot tähän käyttöoppaaseen, niin löydätte ne helposti. Tiedot auttavat huoltoasentajaa löytämään oikeat varaosat.

TAKUU EI KATA:

- Vikoja ja vahinkoja, jotka eivät johdu valmistus- tai materiaalivirheistä
- Jos tuotetta on hoidettu väärin – tämä koskee myös tuotteen puutteellista puhdistusta
- Tuotteen palo- ja/tai vesi- ja kosteusvaurioita
- Ammattitaidottoman tekemiä korjauksia
- Kuljetusvahinkoja, kun tuotetta on kuljetettu ilman asianmukaista pakkausta
- Jos on käytetty muita kuin alkuperäisiä varaosia
- Jos käyttöoppaan ohjeita ei ole noudatettu
- Jos asennusta ei ole tehty ohjeiden mukaan

KULJETUSVAURIOT

Kuljetusvahinko, joka todetaan tuotteen toimituksessa myyjältä asiakkaalle, on yksinomaan asiakkaan ja myyjän välinen asia. Tapauksissa, joissa asiakas on vastannut tuotteen kuljetuksesta itse, tavaran toimittajalla ei ole mitään velvollisuuksia mahdollisten kuljetusvahinkojen suhteen. Mahdolliset kuljetusvauriot tulee ilmoittaa välittömästi ja viimeistään 24 tunnin kuluessa tavaran toimituksesta. Muuten asiakkaan vaatimukset hylätään.

OSTO YRITYSKÄYTTÖÖN

Osto yrityskäyttöön on jokainen sellainen osto, jossa laitetta ei hankita käytettäväksi yksityisessä kotitaloudessa, vaan sitä käytetään yritystoimintaan tai sen kaltaiseen tarkoitukseen (ravintola, kahvila, ruokala jne.) tai laitetta vuokrataan tai käytetään muuten niin, että sillä on useita käyttäjiä.

Yrityskäyttöön ostetulle laitteelle ei myönnetä mitään takuuta, koska tämä laite on tarkoitettu yksinomaan tavalliseen kotitalouteen.

HUOLTO

Tarvitessasi huoltoa tai varaosia Suomessa, ota yhteys siihen liikkeeseen, josta tuote on ostettu.



Emme vastaa mahdollisista painovirheistä



Witt A/S

Gødstrup Søvej 9, 7400 Herning

+45 70 25 23 23, info@witt.dk, www.witt.dk
+46 08 5250 8480, info@wittsverige.se, www.wittsverige.se
+47 32 82 99 40, info@witt.no, www.witt.no
+35 093 1579 150, info@witt.fi, www.witt.fi



BRG Appliances Limited

Unit 3.2, Power Road Studios, 114 Power Road, London, W4 5PY

Freephone (UK Landline): 0808 178 1650
Mobile Calls (National Rate): 0333 0142 970

www.sageappliances.com

Registered in Denmark, Sweden & Finland: CVR No. 20981075

Registered in Norway: ORG No. 992287888

Registered in England & Wales No. 8223512

Grundet løbende produktforbedringer kan de produkter, der er illustreret eller fotograferet i dette dokument variere fra det aktuelle produkt.

På grund av löpande produktförbättringar kan de produkter som är illustrerade eller fotograferade i detta dokument skilja sig från den aktuella produkten.

På grunn av løpende produktforbedringer kan de produkter som er illustrert eller fotografert i dette dokumentet variere fra det aktuelle produktet.

Jatkuvien tuoteparannusten vuoksi saattavat tässä dokumentissa esitetyt piirrookset tai valokuvat poiketa hieman omasta tuotteestasi.

Due to continued product improvement, the products illustrated or photographed in this document may vary slightly from the actual product.

Copyright BRG Appliances 2017.

SKU No. SES880