

the Smoking Gun™

SSM600



- UK USER GUIDE
- DK BETJENINGSVEJLEDNING
- SE INSTRUKTIONSBOK
- NO INSTRUKSJONSBOOK
- FI OHJEKIRJA

Sage®



Contents

- 2 Sage® Recommends Safety First
- 5 Components
- 6 Assembly
- 6 Functions
- 7 Tips
- 7 Care & Cleaning
- 7 Troubleshooting

SAGE® RECOMMENDS SAFETY FIRST

At Sage® we are very safety conscious. We design and manufacture consumer products with the safety of you, our valued customer, foremost in mind. In addition we ask that you exercise a degree of care and adhere to the following precautions.

IMPORTANT SAFEGUARDS

**READ ALL INSTRUCTIONS
BEFORE USE AND SAVE
FOR FUTURE REFERENCE**

- The full information book is available at sageappliances.com

- Remove any packaging material and promotional labels before using the Smoking Gun™ for the first time.
- Do not place the Smoking Gun™ near the edge of a table, counter or bench top during operation. Ensure that the surface is level, clean and free of water.
- Do not place any part of the Smoking Gun™ in a gas, electric or microwave oven or on a hot gas or electric burner.
- Keep smoking gun clear of walls, curtains and other heat or steam sensitive materials. Minimum 20cm distance.
- Always ensure the Smoking Gun™ is properly assembled before use. Follow the instructions provided in this book.
- Do not leave the product unattended when in use.
- Do not touch hot surfaces.
- Do not use harsh abrasives or caustic cleaners when cleaning this product.
- Keep the product clean. Follow the care and cleaning instructions provided in this book.
- Children shall not play with the appliance.
- The appliance can be used by children aged 8 years or older and persons with

reduced physical, sensory or mental capabilities or a lack of experience or knowledge, only if they have been given supervision or instruction concerning use of the appliance in a safe way and understand the hazards involved.

- Cleaning of the appliance should not be carried out by children unless they are aged 8 years or older and supervised.
- The appliance should be kept out of the reach of children aged 8 years or younger.
- This product is intended for household use only. Do not use this product for anything other than its intended use. Do not use in moving vehicles or boats.
- It is recommended to regularly inspect the product.
- Any maintenance other than cleaning should be performed at an authorised Sage® Service Centre.
- Do not attempt to burn anything other than small wood chips, wood sawdust, dried herbs, cooking spices, or tea leaves in the burn chamber.
- Use only in a well ventilated area; the burning of wood chips/dust, dried herbs, cooking spices, and/or tea leaves may result in the emission of combustion

by-products which are known to cause cancer, birth defects, and/or reproductive harm.

- The metal barrel and burn chamber of the Smoking Gun™ will become very hot when in use. Allow device to cool completely before touching barrel or burn chamber, cleaning, or storing.
- Always use the Smoking Gun™ in an upright position. Heated smoking materials may fall out of the burn chamber if tipped, resulting in a fire hazard.
- Always empty ash and burnt material into a non-flammable receptacle.
- Exercise proper care when igniting the smoking materials; improper ignition of flammable materials may result in explosion or fire hazard.
- Always use a match or lighter to ignite the materials in the Smoking Gun™; DO NOT USE a kitchen torch or other heat device as the excessive heat may damage the unit.
- Do not point the Smoking Gun™ at any person or flammable object.
- Avoid using the Smoking Gun™ in areas where smoke may activate smoke alarms or fire suppression systems.

- Never operate the Smoking Gun™ without the stainless steel mesh filter in place; burning/glowing embers may enter the body damaging the unit or be ejected through the nozzle, creating a fire or burn hazard.
- Removal or disassembly of any parts of the Smoking Gun™ other than the burn chamber; stainless steel mesh filter, battery compartment cover, or batteries may result in irreparable damage and void the warranty.
- Batteries can contain flammable substances. If handled improperly, batteries may leak, heat up, ignite, or explode, which could damage the device and your health.
- Keep batteries away from children. If swallowed, they can be life-threatening. If a battery has been swallowed, seek immediately medical help.
- Do not throw batteries into the fire, do not short-circuit them, and do not take them apart.

- Do not dismantle, open or shred secondary cells or batteries.
- Remove exhausted batteries immediately from the device. There is an increased risk of leakage.
- When possible, remove the battery from the equipment when not in use.



The symbol shown indicates that this product should not be disposed of in normal household waste. It should be taken to a local authority waste collection centre designated for this purpose or to a dealer providing this service. For more information, please contact your local council office.

Please dispose of the batteries in an environmentally friendly manner. Do not throw batteries into normal household waste. Please use the return and collection systems in your community or contact the retailer where the product was purchased.

SAVE THESE INSTRUCTIONS



Components

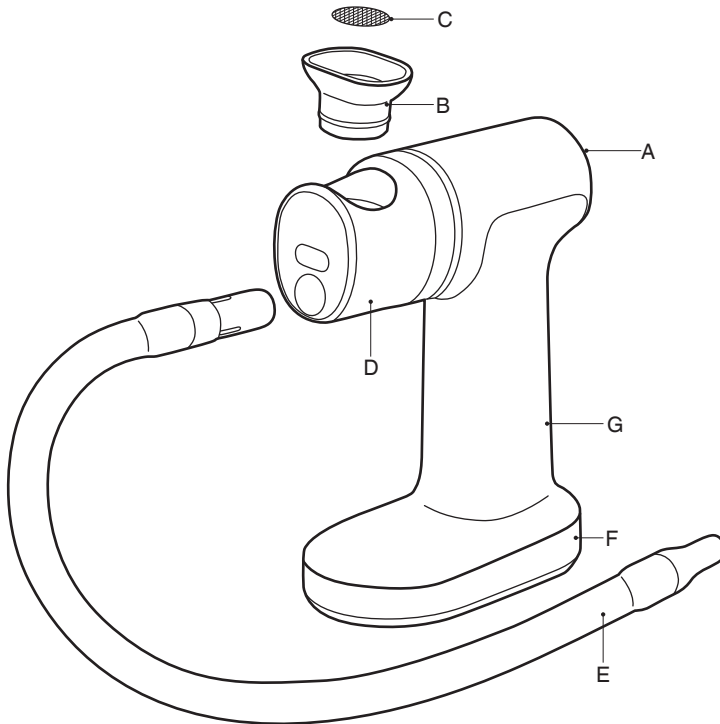

- A. On/off switch
- B. Removable burn chamber
- C. Removable mesh filter
- D. Die-cast barrel

- E. Silicone hose
- F. Robust housing
- G. Battery operated

CE **Rating Information**
6V  (4x1.5V AA Batteries)



Assembly

1. Place the mesh filter in the top of the burn chamber and press down with a finger to seat it into the bottom of the burn chamber.
2. Place the burn chamber into the barrel. Push down until the spring around the burn chamber provides a small click sensation.

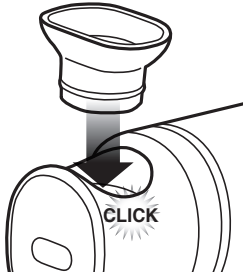

3. Press the larger plastic end on the silicone hose firmly into the round hole on the front of the barrel.

BATTERIES

Use 4 x AA (1.5V alkaline) batteries only.
(No rechargeable batteries)

1. Remove battery cover from underside of unit by sliding clip towards rear and rotating outwards.
2. Insert batteries into cavity with orientation to match the outer face of the battery cover.
3. Replace battery cover and press to snap into place.



Functions

BEFORE FIRST USE

Wipe the burn chamber and mesh filter with a damp cloth.

OPERATION

1. Place a small amount of wood chips (or desired smoking materials) into the burn chamber.



NOTE

Do not overfill the burn chamber. The wood chips should just cover the mesh filter area with a thin layer.

2. Press down the power switch located on the rear of the main unit, to activate the fan at high speed. This position is designated by 2 lines = on the switch.

–	O	=
Low Speed	Off	High Speed
To smoulder the wood chips and generate smoke.		For greater airflow to assist in initially igniting wood chips.

3. Use a handheld lighter or match to apply a flame to the top surface of the wood chips. Move the flame around to ignite the entire exposed surface. For best results make sure the burning area is evenly distributed or centred.



WARNING

Maintain the presence of the lighter for a period of time sufficient to start ignition only. Excessive heat may cause damage to the unit.

4. Once the smoke is seen exiting the end of the hose, depress the top of the switch to maintain the fan on low speed (designated by 1 line –). Allow the wood chips to smoulder and direct the smoke to where required.
5. When sufficient smoke has been generated or wood chips are extinguished, return the switch the central position to turn the fan off (designated by a circle O).
6. Allow the unit to cool completely after burning has completed.
7. When cooled completely the burn chamber can be removed by pulling it free of the barrel.



NOTE

Invert the burn chamber and tap on a solid surface to remove any remaining wood chips or ash.

It is recommended to clean the burn chamber prior to re-assembly.



Tips

- Only 3 minutes under smoke is all that is needed to provide smoke flavour and aroma for meats, fish, fruits, or vegetables after cooking. Simply place the food in a covered casserole, stockpot, Dutch oven, or other covered dish/pan and inject smoke under the lid.
- Don't place hose directly in the food. Place it just slightly above.
- Continuous smoking with the Smoking Gun™ is NOT required.
- Ensure the unit has had sufficient time to cool before reloading and operating additional burn cycles if required.
- Use wood chips that have been specifically prepared for the purpose of smoking – these timbers will have been dried to the correct level and will produce less resinous materials in the smoke output from the unit.



Care & Cleaning

1. Before cleaning, make sure the unit is completely cooled down and power switch is positioned to off position.
2. Remove the burn chamber from the barrel. Invert the burn chamber and tap on a solid surface to remove any remaining wood chips or ash. The burn chamber may be cleaned by hand with warm soapy water or by placing in a dishwasher.
3. Wipe the barrel clean if residue is visible.
4. Mesh filter can be cleaned with warm soapy water and small brush as required.
5. Clean hose and tube ends in warm soapy water as required.
6. Use damp cloth to clean the main unit. Do not immerse in water.



NOTE

- Do not use unit without the burn chamber present.
- Do not use unit if there is no mesh filter in the burn chamber.
- Cannot be used to bubble through liquid.
- Remove the batteries if the device is not to be used for a long period of time.
- Allow the unit to cool completely between consecutive burns.



NOTE

Replace mesh filter if it becomes clogged.

Filter specification: No.20 US Sieve Size [Ø19.0mm (¾ inch), stainless steel 304].



WARNING

Resin may stain hands, handle parts with caution.

Visit www.sageappliances.com to order more wood chips.



Troubleshooting

POSSIBLE PROBLEM

EASY SOLUTION

Fan not starting.

- Check orientation of batteries.
- Switch not turned to High or Low speed.
- Replace batteries.

No smoke generated.

- Ensure mesh filter is not blocked.
- Ensure the hose is not blocked.
- When using a container ensure there is an outlet for the air to escape.
- Ensure the fan starts when the switch is pressed to High or Low.
- Ensure wood chips are dry and small.
- Increase fan speed to High.

Not enough smoke.

- Turn fan to High Speed to increase burn rate.



Indhold

- 8 Sikkerhedsanvisninger
- 11 Komponenter
- 12 Montering
- 12 Funktioner
- 13 Tips
- 13 Rengøring og vedligeholdelse
- 13 Fejlfinding
- 14 Garanti og service

SAGE® ANBEFALER SIKKERHED FØRST

Hos Sage® er vi meget sikkerhedsbevidste. Først og fremmest designer og fremstiller vi produkter med vores kunders sikkerhed i tankerne. Derudover beder vi om, at du udviser varsomhed, når du bruger et elektrisk apparat og overholder de følgende forholdsregler.

SIKKERHEDS- ANVISNINGER

LÆS HELE BRUGSANVISNINGEN FØR APPARATET TAGES I BRUG DEN FØRSTE GANG, OG GEM DEN TIL SENERE BRUG.

- En komplet betjeningsvejledning er tilgængelig på sageappliances.com
- Fjern al emballage inden tilslutning og brug. Skil dig af med emballagen med det samme, plastikposer og mindre genstande udgør en kvælningsrisiko for børn!
- Kontroller apparatet for synlige skader. Anvend aldrig et skadet apparat, men kontakt butikken, hvor det er købt. Reparationer skal udføres af en autoriseret fagmand.
- Sørg altid for, at the Smoking Gun™ er samlet korrekt inden brug i henhold til denne brugsanvisning.
- Anvend kun apparatet til dets tilsigtede formål som beskrevet i denne brugsanvisning. Ved enhver anden brug er der risiko for person- og produktskade, og garantien frafalder.
- Stil/anvend ikke the Smoking Gun™ ved en bordkant e.l. og lad ikke strømkablet hænge ned fra bordkanten.
- Brug den kun på jævne, rene og tørre overflader på afstand af alle former for væske.
- Placer aldrig the Smoking Gun™ eller nogen af dens dele i en ovn,

- mikroovn eller på en kogeplade.
- Brug apparatet på afstand af vægge, gardiner og andre varme-/dampsensitive materialer. Minimumsafstand til alle sider: 20 cm.
 - Efterlad aldrig apparatet uden opsyn, når det er i brug.
 - Apparatet må ikke anvendes af børn.
 - Apparatet må ikke anvendes af personer med nedsat fysisk, sensorisk eller mental formåen, eller folk uden kendskab til de farer, som er forbundet med dets brug, med mindre de har fået instruktion af en voksen, ansvarlig person, som har sat dem ind i korrekt brug og tilknyttede risici.
 - Apparatet må udelukkende anvendes i private husholdninger. Anvendes apparatet i kommerciel sammenhæng, fratrækker garantien.
 - Anvend ikke apparatet i køretøjer, fx i biler eller både.
 - Anvend ikke anden brændsel end små træspåner/høvlspåner, savsmuld, tørrede urter, krydderier eller teblade i brændkammeret.
 - Anvend kun apparatet i et godt ventileret rum, røgning med ovennævnt brændsel kan udlede forbrændingsgasser, som kan forårsage cancer, fosterskader og/eller fertilitetsproblemer.
 - Apparatets mundstykke og brændkammer bliver meget varme i brug.
 - Rør ikke ved disse, lad apparatet køle af inden rengøring og opbevaring.
 - Brug kun apparatet i en vandret vinkel. Tiltes det, kan brændslet falde ud af brændkammeret. Fare for brand!
 - Tøm kun asken fra forbrændingen ned i brandsikre beholdere, som ikke indeholder brændbare materialer.
 - Antænd brændslet med stor forsigtighed; forkert antænding udgør en brand- og eksplosionsrisiko.
 - Anvend tændstikker eller en lighter til at antænde materialerne: anvend **ALDRIG** andre redskaber, fx køkkengasbrændere, da de meget høje temperaturer kan beskadige apparatet.

- Apparatet må aldrig peges mod personer, dyr eller brændbare materialer.
- Brug ikke apparatet i områder, hvor røgen kan aktivere røg-/ brandalarmer eller sprinkleranlæg.
- Anvend aldrig apparatet uden monteret trådfilter, da gløder ellers kan trænge ind i selve apparatet og ødelægge det, eller kan ryge ud af mundstykket og herved udgøre en brandfare samt give risiko for forbrænding. Risiko for person-, produktskade og brand!
- Efterse jævnligt produktet for skader. Reparationer må kun foretages af en faglært tekniker. Ved skader kontaktes butikken, hvor apparatet er købt.
- De eneste af apparatets dele, som må tages ud af brugeren, er brændkammeret, trådfilteret og batteridækslet. Enhver anden ændring af apparatet vil ugyldiggøre garantien og kan resultere i produktskade.
- Enhver anden vedligeholdelse/ reparation end rengøring skal foretages af en autoriseret tekniker.

Følg rengøringsanvisningerne i denne brugsanvisning.

- Anvend aldrig ætsende, skurende eller på anden måde skrappe rengøringsmidler. Brug kun et mildt opvaskemiddel opløst i vand på en blød klud.



Symbolet betyder, at produktet ikke bør smides ud sammen med almindeligt husholdnings-affald, men i stedet afleveres på en autoriseret affaldsplads, der er beregnet til formålet eller til en forhandler med en sådan service. Kontakt din kommune, hvis du har brug for mere information.

Bortskaf ikke batteriet sammen med husholdningsaffald. Kontakt venligst dine lokale affaldsmyndighed for adressen på det nærmeste sted for deponering af batterier.

BRUGSANVISNINGEN SKAL GEMMES



Komponenter

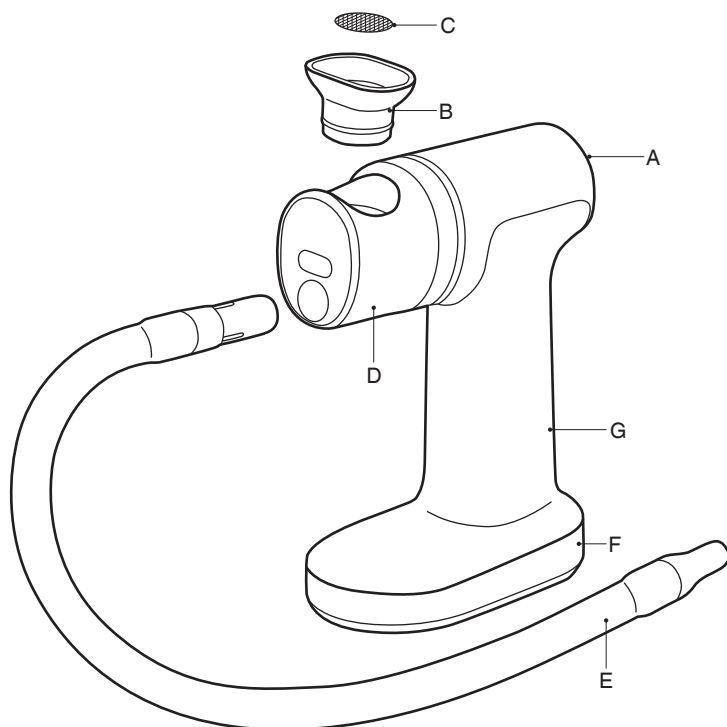

- A. Tænd/sluk-knap
- B. Aftageligt brændkamme
- C. Aftageligt trådfilter
- D. Pressestøbt mundstykke.

- E. Silikoneslange
- F. Solidt kabinet
- G. Batteridrevet

CE 6V  (4x 1.5V AA Batterier)



Montering

1. Isæt trådfilteret i brændkammeret ved at skubbe det ned med en finger, til det er placeret i brændkammerets bund.
2. Isæt brændkammeret i selve apparatet ved at trykke det ned, til det klikker på plads.

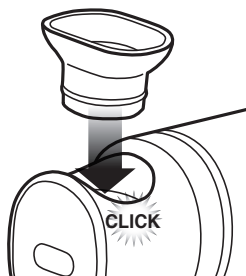

3. Tryk silikoneslanges brede ende ind i hullet Forrest på mundstykket.

BATTERIER

Apparatet kan kun anvendes med 4 AA 1,5 V alkalinebatterier (ikke genopladelige).

1. Tag batteridækslet af i bunden af apparatet ved at skyde slideren bagud og dreje dækslet udad.
2. Isæt batterierne. Vær opmærksom på polariteten som angivet på batteridækslet.
3. Sæt batteridækslet på igen, tryk til det klikker på plads.



Funktioner

INDEN APPARATET TAGES I BRUG FØRSTE GANG:

Wipe the burn chamber and mesh filter with Fjern al emballage, dokumenter og eventuelle klistermærker fra produktet. Tør brændkammeret og trådfilteret over med en fugtig klud.

BETJENING:

1. Læg en lille mængde træspåner (eller andet ønsket røgningsbrændsel) ned i apparatets brændkammer.



BEMÆRK

Overfyld ikke brændkammeret. Træspånerne skal kun dække trådfilterbunden i et tyndt lag.

2. Tryk på tænd/sluk-knappen bagerst på apparatet for at aktivere blæseren på høj hastighed (hurtig forbrænding). Denne hastighed indikeres med to streger = på knappen.

-	O	=
Lav hastighed	Slukket	Høj hastighed
Får træspånerne til at gløde, så der genereres røg.		Tilfører meget luft for at hjælpe den første antænding på vej.

3. Brug en lighter eller en tændstik til at antænde træspånerne i brændkammeret. Bevæg flammen hen over hele området med træspåner for at antænde dem alle. For det bedste resultat skal du sørge for, at spånerne er jævnt spredt ud eller samlet på midten.



ADVARSEL

Brug ikke en køkkengasbrænder e.l. til at antænde. Hold kun flammen hen mod træspånerne, indtil de er antændte. Udsættes apparatet for høje temperaturer for længe, kan det resultere i produktskade.

4. Når der kommer røg ud af slangen, skal blæseren indstilles til lavt niveau på knappen bagpå (indikeret med en enkelt streg -) for blot at holde liv i forbrændingen. Lad træspånerne gløde og ret røgen derhen, hvor den ønskes.
5. Når der er blevet genereret en tilpas mængde røg, eller træspånerne er gået ud, skal apparatet slukkes på knappen (indikeret med en cirkel O).
6. Lad apparatet køle helt af efter brug.
7. Når apparatet er kølet helt af, kan brændkammeret tages op af mundstykket.



BEMÆRK

Vend brændkammeret på hovedet og bank det let mod en hård overflade for at få alle rester af træspåner og aske ud.

Det anbefales at rengøre brændkammeret, inden det monteres igen.



Tips

- Med the Smoking Gun™ er det nemt at tilføre fisk, kød og fjerkræ en delikat røgsmag og -aroma efter tilberedningen af dem. Placer maden i en kasserolle/gryde, eller en anden beholder med låg eller husholdningsfilm over og tilføj maden røg ved at føre apparatets slange ind under låget.
- Lad ikke slangen hænge ned i maden, lad den hvile lige ovenover.
- Det anbefales ikke at røge i længere tid ad gangen end det ovenfor angivne.
- Lad apparatet køle af, inden der eventuelt påfyldes ny brændsel til en ny røgning.
- Du kan også anvende træspåner, som er specielt forarbejdet til røgning af madvarer. Denne type træ er blevet tørret i optimal grad for at reducere harpiksholdige substanser i den røg, som genereres af apparatet.



Rengøring og vedligeholdelse

1. Inden rengøring påbegyndes, skal det sikres, at apparatet er slukket på tænd/sluk-knappen (O) og er kølet helt af.
2. Tag brændkammeret op af mundstykket. Vend brændkammeret på hovedet og bank det let mod en hård overflade for at fjerne rester af træspåner og aske. Brændkammeret kan rengøres med en klud opvredet i mildt sæbevand eller vaskes i opvaskemaskinen.
3. Tør mundstykket af med en fugtig klud, hvis forbrændingsrester ses på det.
4. Trådfilteret kan rengøres med en klud eller opvaskebørste og mildt sæbevand.
5. Rengør slangen og slangeenderne i mildt sæbevand ved behov.
6. Brug en klud vredet op i mildt sæbevand til at rengøre selve apparatet. Nedsænk det aldrig i vand.



BEMÆRK

- Anvend aldrig apparatet uden monteret brændkammer.
- Anvend aldrig apparatet uden monteret trådfilter.
- Apparatet kan ikke anvendes til at skumme væsker. Motoren/blæseren er ikke kraftig nok.
- Tag batterierne ud, hvis apparatet ikke skal bruges i en længere periode.
- Lad apparatet køle helt af mellem eventuelle røgninger efter hinanden.



BEMÆRK

Trådfilteret skal udskiftes, hvis det tilstoppes.

Filterspecifikationer: Ø 19 mm, rustfrit stål 304.



ADVARSEL

Harpiks fra det anvendte træ kan farve. Håndter med forsigtighed.



Fejlfinding

FEJL

MULIG LØSNING

Blæseren starter ikke

- Kontrollér, at batterierne er sat korrekt i.
- Der er ikke tændt på tænd-/sluk-knappen (på enten lav - eller høj = hastighed).
- Batterier skal udskiftes.

Der genereres ikke røg

- Kontrollér, om trådfilteret er blokeret.
- Kontrollér, om slangen er blokeret.
- Ved brug i beholder: kontroller, at røgen har fri adgang ind i beholderen.
- Kontrollér, at blæseren startes, når den indstilles til enten høj eller lav hastighed.
- Sørg for, at træspånerne er små og tørre nok.
- Indstil blæseren til høj fremfor lav hastighed.

Der dannes ikke nok røg

- Indstil blæseren til høj fremfor lav hastighed for at generere mere røg.

GARANTI

Der ydes 2 års reklamationsret på fabriktions- og materialefejl på dit nye produkt, gældende fra den dokumenterede købsdato. Garantien omfatter materialer, arbejdsløn og kørsel. Ved henvendelse om service bør De oplyse produktets navn og serienummer. Disse oplysninger findes på typeskiltet. Skriv evt. oplysningerne ned her i brugsanvisningen, så De har dem ved hånden. Det gør det lettere for servicemontøren at finde de rigtige reservedele.

GARANTIEEN DÆKKER IKKE:

- Fejl og skader, som ikke skyldes fabriktions- og materialefejl
- Ved misvedligeholdelse – herunder gælder også mangel på rengøring af produktet
- Ved brand- og/eller vand- og fugtskader på produktet
- Ved reparation udført af ikke-fagmænd
- Ved transportskader, hvor produktet er transporteret uden korrekt emballage
- Hvis der er brugt uoriginale reservedele
- Hvis anvisningerne i brugsvejledningen ikke er fulgt
- Hvis ikke installationen er sket som anvist

TRANSPORTSKADER

En transportskade, der konstateres ved forhandlerens levering hos kunden, er udelukkende en sag mellem kunden og forhandleren. I tilfælde, hvor kunden selv har stået for transporten af produktet, påtager leverandøren sig ingen forpligtelse i forbindelse med evt. transportskade. Evt. transportskader skal anmeldes omgående og senest 24 timer efter, at varen er leveret. I modsat fald vil kundens krav blive afvist.

ERHVERVSKØB

Erhvervskøb er ethvert køb af apparater, der ikke skal bruges i en privat husholdning, men anvendes til erhverv eller erhvervs lignende formål (restaurant, café, kantine etc.) eller bruges til udlejning eller anden anvendelse, der omfatter flere brugere.

I forbindelse med erhvervskøb ydes ingen garanti, da dette produkt udelukkende er beregnet til almindelig husholdning.

SERVICE

For rekvirering af service og reservedele i Danmark kontaktes den butik, hvor produktet er købt.



Forbehold for trykfejl



Innehåll

- 16 Säkerhetsanvisningar
- 19 Komponenter
- 20 Montering
- 20 Användning
- 21 Tips
- 21 Rengöring och underhåll
- 21 Fejlfinding
- 22 Garanti och service

SAGE® REKOMMENDERAR SÄKERHETEN FÖRST

Här hos Sage® är vi mycket säkerhetsmedvetna. Vi formger och tillverkar våra konsumentprodukter med dig, vår värderade kund, i främsta åtanke. Dessutom ber vi dig att vara försiktig när du använder elektriska hushållsmaskiner och efterfölja nedanstående försiktighetsåtgärder.

VIKTIGA SÄKERHETSÅTGÄRDER

LÄS SAMTLIGA INSTRUKTIONER INNAN DU ANVÄNDER MASKINEN OCH SPARA DEM FÖR FRAMTIDA BEHOV.

- Ta bort all emballage innan anslutning och användning. Gör dig av med emballaget genast, plastpåsar och mindre föremål utgör en kvävningsrisk för barn!
- Kontrollera apparaten för synliga skador. Använd aldrig en skadad apparat, men kontakta butiken där du har köpt den. Reparationer ska utföras av en auktoriserad fackman.
- Se alltid till att the Smoking Gun™ är korrekt monterad innan användning, enligt denna bruksanvisning.
- Använd endast apparaten för avsett ändamål som beskrivs i denna bruksanvisning. All annan användning innebär risk för person- och produktskada och garantin frånfaller.
- Ställ/använd inte the Smoking Gun™ vid en bordskant eller liknande och låt inte strömkabeln hänga ner över bordskanten.
- Använd den bara på jämna, rena och torra ytor och på avstånd från alla former av vätska.
- Placera aldrig the Smoking Gun™ eller någon av dess delar i en ugn, mikrovågsugn eller på en kokplatta.
- Använd apparaten på avstånd från väggar, gardiner och andra

- värme-/ ångkänsliga material.
Minimumsavstånd till alla sidor:
20 cm.
- Lämna aldrig apparaten obevakad, när den är i bruk.
 - Apparaten får inte användas av barn.
 - Apparaten får inte användas av personer med nedsatt fysisk, sensorisk eller mental förmåga, utan kännedom om de faror som är förbundna med dess bruk, om inte de fått instruktioner av en vuxen, ansvarig person som har satt dem in i korrekt användning och risker.
 - Apparaten får endast användas i privata hushåll. Om apparaten används i kommersiella sammanhang, frånfaller garantin.
 - Använd inte apparaten i fordon, t ex i bilar eller båtar.
 - Använd inte annat bränsle än små träspån, hyvelspån, sågspån, torkade örter, kryddor eller teblad i brandkammaren.
 - Använd bara apparaten i ett väl ventilerat rum. Rökning med ovan nämnda bränsle kan resultera i förbränningsgaser som kan orsaka cancer, fosterskador och/eller fertilitetsproblem.
 - Apparaten munstycke och brandkammare blir mycket varma vid användning. Vidrör inte dessa, låt apparaten kylas ner innan rengöring och förvaring.
 - Använd bara apparaten i en vågrät vinkel. Om den lutar kan bränslet falla ut ur brandkammaren. Fara för brand!
 - Töm bara askan från förbränningen ner i brandsäkra behållare som inte innehåller brännbara material.
 - Tänd bränslet med stor försiktighet; felaktig antändning utgör en brandoch explosionsrisk.
 - Använd tändstickor eller en tändare för att antända materialen: använd ALDRIG andra redskap, t ex köksgasbrännare, då de mycket höga temperaturerna kan skada apparaten.
 - Apparaten får aldrig pekas mot personer, djur eller brännbara material.
 - Använd inte apparaten i utrymmen där röken kan aktivera rök-/ brandlarm eller sprinkleranläggningar.
 - Använd aldrig apparaten utan monterat trådfilter, annars kan glöd tränga in i själva apparaten och förstöra den, eller kan

det ryka från munstycket och härmed utgöra en brandfara samt risk för förbränning.

- Risk för person- och produktskador och brand!
- Kontrollera regelbundet produkten för skador. Reparationer får bara utföras av en sakkunnig tekniker. Vid skador kontaktas butiken, där du har köpt apparaten.
- De enda av apparatens delar, som får tas ut av användaren, är brandkammaren, trådfiltret och batterilocket. All annan ändring av apparaten kommer att göra garantin ogiltig och kan resultera i produktskada.
- Allt annat underhåll/repairation än rengöring ska utföras av en auktoriserad tekniker. Följ rengöringsanvisningarna i denna bruksanvisning.
- Använd aldrig frätande, skurande eller på annat sätt starka rengöringsmedel. Använd bara ett mildt diskmedel upplöst i vatten på en fuktig trasa.



Den här symbolen visar att apparaten inte bör kastas i hushållssoporna utan i stället tas till en lokal återvinningscentral, eller till en återförsäljare som ger sådan service. För vidare upplysningar, kontakta din kommun.

Kasta inte bort batteripacken ihop med hushållssoporna. Var god kontakta lokal myndighet/entreprenör om adress till närmaste ställe för batteriinsamling.

SPARA BRUKSANVISNINGEN



Komponenter

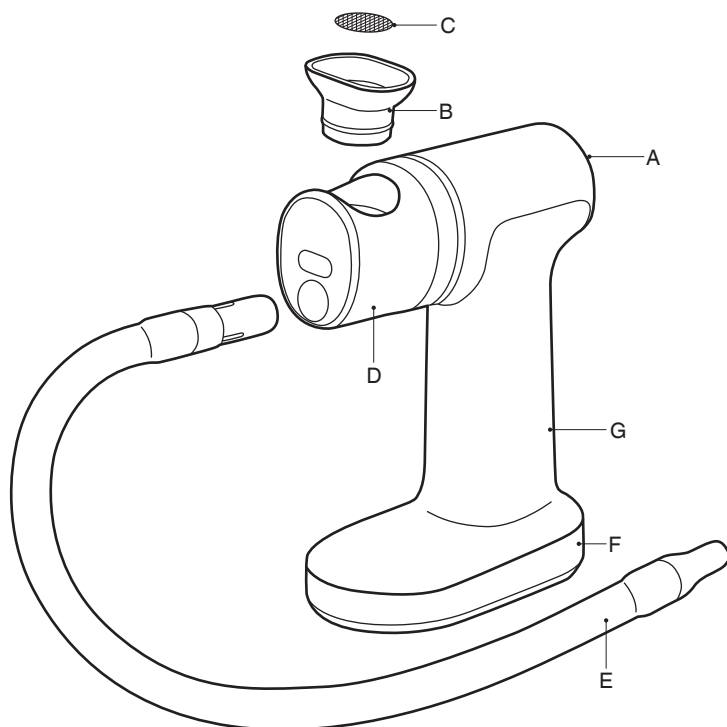

- A. På/av-knapp
- B. Avtagbar brandkammare
- C. Avtagbart trådfilter
- D. Pressgjutet munstycke.

- E. Silikonslang
- F. Stabilt hölje
- G. Batteridriven

CE 6V  (4x 1.5V AA Batterier)



Montering

1. Sätt i trådfiltret i brandkammaren genom att föra ner det med ett finger tills det är placerat på botten av brandkammaren.
2. Sätt i brandkammaren i själva apparaten genom att trycka ner det tills det klickar på plats.

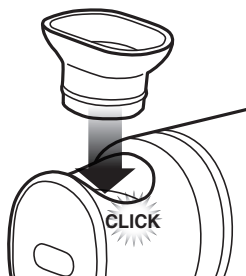

3. Tryck silikonslangens breda ende in i hålet främst på munstycket.

BATTERIER

Apparaten kan bara användas med 4 AA 1,5 V alkaliska batterier (inte återuppladdningsbara).

1. Ta av batterilocket i botten på apparaten genom att skjuta slidern bakåt och vrida locket utåt.
2. Sätt i batterierna. Var uppmärksam på polariteten som anges på batterilocket.
3. Sätt tillbaka batterilocket, tryck tills det klickar på plats. Isätt batterierne. Vær opmærksom på polariteten som angivet på batteridækslet.



Användning

INNAN APPARATEN TAS I BRUK FÖR FÖRSTA GÅNGEN:

Ta bort allt emballage, dokument och eventuella klistermärken från produkten. Torka av brandkammaren och trådfiltret med en fuktig trasa.

ANVÄNDNING:

1. Lägg en liten mängd träspån (eller annan önskat rökningsbränsle) ner i apparatens brandkammare.



NOTERA

Överfyll inte brandkammaren. Träspånen ska bara täcka trådfilterbotten i ett tunt lager.

2. Tryck på på/av-knappen längst bak på apparaten för att aktivera blåsaren på hög hastighet (snabb förbränning). Denna hastighet indikeras med två streck = på knappen.

– Låg hastighet	O Av	= Hög hastighet
Får träspånen att glöda så att det genereras rök.		Tillför mycket luft för att hjälpa den första antändningen på väg.

3. Använd en tändare eller en tändsticka för att antända träspånen i brandkammaren. Flytta flammen över hela området med träspån för att antända alla. För bästa resultat ska du se till att spånen är jämnt utspridda eller samlade på mitten.



VARNING

Använd inte en köksgasbrännare eller likande för att antända. Håll bara flammen mot träspånen, tills de är antända. Om apparaten utsätts för höga temperaturer för länge, kan det resultera i produktskada.

4. När det kommer rök ut från slangen, ska blåsaren ställas in på låg nivå på knappen bak på apparaten (indikeras med ett enkelt streck -) för att bara hålla liv i förbränningen. Låt träspånen glöda och rikta röken dit den önskas
5. När det har genererats en lämplig mängd rök eller när träspånen släckts, ska apparaten slås av på knappen (indikeras med en cirkel O).
6. Låt apparaten kylas av helt efter användning.
7. När apparaten är helt avkyld, kan brandkammaren tas upp ur munstycket.



NOTERA

Vänd upp och ner på brandkammaren och slå den lätt mot en hård yta för att få ut alla rester av träspån och aska.

Det rekommenderas att man rengör brandkammaren innan den åter monteras på apparaten.



Tips

- Med the Smoking Gun™ är det lätt att tillföra en delikat röksmak och -arom till fisk, kött och fjäderfä efter tillagningen. Placera maten i en kastrull/gryta eller annan behållare med lock eller hushållsfilin över och tillför rök till maten genom att föra apparatens slang in under locket (se nedanstående schema för röktekniker).
- Låt inte slangen hänga ner i maten, låt den vila precis ovanför.
- Det rekommenderas inte att röka under längre tid åt gången än som anges ovan.
- Låt apparaten kylas av, innan man eventuellt fyller på med nytt bränsle till en ny rökning.
- Du kan också använda träspån som är speciellt förberett för rökning av matvaror. Denna typ av trä är optimalt torkat för att reducera hartshaltiga substanser i den rök som genereras av apparaten.



Rengöring och underhåll

1. Innan rengöringen påbörjas, ska man se till att apparaten är avstängd på på/av-knappen (O) och er helt avkyld.
2. Ta upp brandkammaren ur munstycket. Vänd brandkammaren upp och ned och slå den lätt mot en hård yta för att få bort rester av träspån och aska. Brandkammaren kan rengöras med en trasa som fuktas i milt såpvatten eller rengöras i diskmaskinen.
3. Torka av munstycket med en fuktig trasa om man kan se att det finns förbränningsrester på det.
4. Trådfiltret kan rengöras med en trasa eller diskborste och milt såpvatten.
5. Rengör slangen och slangändarna med milt såpvatten vid behov.
6. Använd en trasa som fuktas i milt såpvatten för att rengöra själva apparaten. Sänk aldrig ner den i vatten.



NOTERA

- Använd aldrig apparaten utan monterad brandkammare.
- Använd aldrig apparaten utan monterat trådfiler.
- Apparaten kan inte användas till att skumma vätskor. Motorn/blåsaren är inte kraftig nog.
- Ta ut batterierna om apparaten inte ska användas under en längre period.
- Låt apparaten kylas ner helt mellan eventuella rökningar efter varandra.



NOTERA

Trådfiltret ska bytas ut om det är blockerat.

Filterspecifikationer: Ø 19 mm, rostfritt stål 304.



VARNING

Hartser från det använda träet kan färga. Hantera med försiktighet.



Fejlfinding

FEL

Blåsaren startar inte

MÖJLIG LÖSNING

- Kontrollera, att batterierna är korrekt isatta.
- Du har inte satt på apparaten på på/av-knappen (på antingen låg – eller hög hastighet).
- Batterierna måste bytas ut

Det genereras ingen rök

- Kontrollera, om trådfiltret är blockerat.
- Kontrollera om slangen är blockerad.
- Vid användning i behållare: kontrollera att röken har fri ingång in i behållaren.
- Kontrollera att blåsaren startas när den ställs in på antingen hög eller låg hastighet.
- Se till att träspånen är små och torra nog.
- Bättre att ställa in blåsaren på hög än låg hastighet.

Det bildas inte tillräckligt med rök

- Ställ in blåsaren på högre hastighet för att generera mer rök. fremfor lav hastighed for at generere mere røg.

GARANTI

Det finns en två års garanti på tillverknings- och materialfel för din nya produkt, gällande från dokumenterat inköpsdatum. Garantin omfattar material, arbetskraft och transport. Vid begäran av service vänligen informera om produktnamn och serienummer. Denna information kan hittas på märkskylten. Skriv eventuellt ner informationen i denna handbok så att du har dem till hands. Det gör det lättare för serviceteknikern att hitta rätt delar.

GARANTIN TÄCKER INTE:

- Fel och skador som inte kan hänföras till tillverknings- och materialfel
- Vid misskötsamt underhåll - däribland även gäller bristande rengöring av produkten
- Vid brand- och/eller vatten- och fuktskador på produkten
- Vid reparation genomförd av icke-fackman på området
- För transportskador, där produkten transporteras utan ordentlig förpackning
- Om du har använt reservdelar som inte är originaldelar
- Om instruktionerna i manualen inte följs
- Om installationen inte skett enligt anvisningarna

TRANSPORTSKADOR

En transportskada, som konstateras vid återförsäljaren leverans till kund, är uteslutande en fråga mellan kunden och återförsäljaren. I de fall där kunden var ansvarig för transport av produkten, åtar sig leverantören inget ansvar i samband med några eventuella transportskador. Eventuella transportskador måste rapporteras omedelbart och inte senare än 24 timmar efter det att varorna levereras. Annars kommer kundens önskemål avslås.

KOMMERSIELLA INKÖP

Kommersiella inköp är alla inköp av utrustning som inte används i en privat hushåll, men används för kommersiellt eller affärsliknande föremål (restaurang, café, matsal etc.) eller används för uthyrning eller annan användning, som omfattar flera användare.

I samband med kommersiella inköp gäller inte garantin, då denna produkt endast är avsedd för privata hushåll.

SERVICE

För att begära en service och reservdelar i Sverige kontaktas butiken där produkten köptes.



Med förbehåll för tryckfel



Innhold

- 24 Viktige forhåndsregler
- 27 Komponenter
- 28 Montering
- 28 Funksjoner
- 29 Tips
- 29 Rengjøring og vedlikehold
- 29 Feilsøking
- 30 Garanti og service

SAGE® ANBEFALER SIKKERHET FØRST

Sage® er opptatt av sikkerhet. Vi har utformet produkter først og fremst med tanke på sikkerhet overfor våre kunder. I tillegg ber vi deg til en vis grad være forsiktig når du bruker elektriske apparater, og overholde følgende forhåndsregler.

VIKTIGE FORHÅNDS- REGLER

LES ALLE INSTRUKSJONER FØR BRUK OG TA VARE PÅ BRUKSANVISNINGEN FOR FREMTIDIG BRUK.

- En komplett bruksanvisning er tilgjengelig på sageappliances.com
- Fjern all emballasje før tilkobling og bruk. Kast emballasjen med det samme, plastposer og mindre gjenstander utgjør kvelingsrisiko for barn!
- Kontroller apparatet for synlige skader. Ikke bruk et skadet apparat, men kontakt forhandleren du kjøpte produktet av. Reparasjoner skal utføres av en autorisert tekniker.
- Sørg alltid for at the Smoking Gun™ er satt riktig sammen før bruk, slik denne bruksanvisningen beskriver.
- Bruk kun apparatet til formålet som er beskrevet i denne bruksanvisningen. Ved all annen bruk er det risiko for person- og produktskade og garantien bortfaller.
- Sett/bruk ikke the Smoking Gun™ ved en bordkant e.l. og la ikke strømledningen henge ned fra bordkanten.
- Bruk den bare på jevne, rene og tørre overflater på god avstand fra alle former for væske.

- Plasser aldri the Smoking Gun™ eller noen av de tilhørende delene i en ovn, mikroovn eller på en kokeplate.
- Bruk apparatet på god avstand fra vegger, gardiner og andre varme-/ damp-sensitive materialer. Minimumsavstand til alle sider: 20 cm.
- Forlat aldri apparatet uten tilsyn når det er i bruk.
- Apparatet skal ikke brukes av barn.
- Apparatet skal ikke brukes av personer med nedsatt fysisk, sensorisk eller mental evne. Heller ikke noen uten kjennskap til de farer som er forbundet med bruk av apparatet, med mindre de har fått instruksjon av en voksen, ansvarlig person som har satt dem inn i riktig bruk og tilknyttet risiko.
- Apparatet skal bare brukes i private husholdninger. Brukes apparatet i kommersiell sammenheng bortfaller garantien.
- Ikke bruk apparatet i kjøretøyer f.eks. i biler eller båter.
- Ikke bruk annet brensel enn små trespon/høvelspon, sagflis, tørkede urter, krydder eller teblader i brennkammeret.
- Apparatet skal bare brukes i et godt ventilert rom, røyking med ovennevnte brensel kan gi forbrenningsgasser som kan forårsake kreft, fosterskader og/ eller fertilitetsproblemer.
- Apparatets munnstykke og brennkammer blir svært varme i bruk. Ikke rør dem, la apparatet kjøle ned før rengjøring og oppbevaring.
- Apparatet skal bare brukes stående vannrett. Hvis det står skjevt kan brenselet falle ut av brennkammeret. Fare for brann!
- Asken skal kun tømmes fra forbrenningen ned i brannsikre beholdere som ikke inneholder brennbare materialer. Anvend aldri ætsende, skurende eller på anden måte skrappe rengøringsmidler. Brug kun et mildt opvaskemiddel oppløst i vand på en blød klud.
- Tenn på brenselet med stor forsiktighet; feil antenning gir brann- og eksplosjonsrisiko.
- Bruk fyrstikker eller lighter til å tenne på materialene: bruk **ALDRI** andre redskaper, f.eks. kjøkkengassbrennere - fordi høye temperaturer kan skade apparatet.
- Apparatet skal aldri pekes mot personer, dyr eller brennbare materialer.

- Ikke bruk apparatet i områder der røyken kan aktivere røyk-/ brannalarmer eller sprinkleranlegg.
- Bruk aldri apparatet uten at trådfilteret er montert fordi glør kan trenge inn i selve apparatet og ødelegge det. Det kan ryke av munnstykket og dette kan være brann- og forbrenningsfarlig. Risiko for person-, produktskade og brann!
- Etterse jevnlig produktet for skader. Reparasjoner må kun foretas av en faglært tekniker. Ved skader kontaktes forhandleren apparatet ble kjøpt av.
- De eneste av apparatets deler som kan tas ut av brukeren er brennkammeret, trådfilteret og batteridekselet. All annen endring av apparatet vil gjøre garantien ugyldig og kan resultere i produktskade.
- Alt annet vedlikehold/repasjon enn rengjøring skal foretas av en autorisert tekniker. Følg rengjøringsanvisningene i denne bruksanvisningen.
- Bruk aldri etsende, skurende eller på annen måte harde rengjøringsmidler. Bruk bare et mildt oppvaskmiddel oppløst i vann på en myk klut.



Symbolet betyr at dette apparatet ikke skal deponeres som

husholdningsavfall. Apparatet kan deponeres til lokalt avfallsdeponi som mottar slikt avfall, eller leveres til egnet tjeneste. For mer informasjon kan du kontakte din lokale kommune.

Ikke avhend batteripakken sammen med husholdningsavfall. Vennligst kontakt ditt lokale avfallshåndteringsbyrå for adressen til nærmeste batterideponi.

TA VARE PÅ BRUKSANVISNINGEN



Komponenter

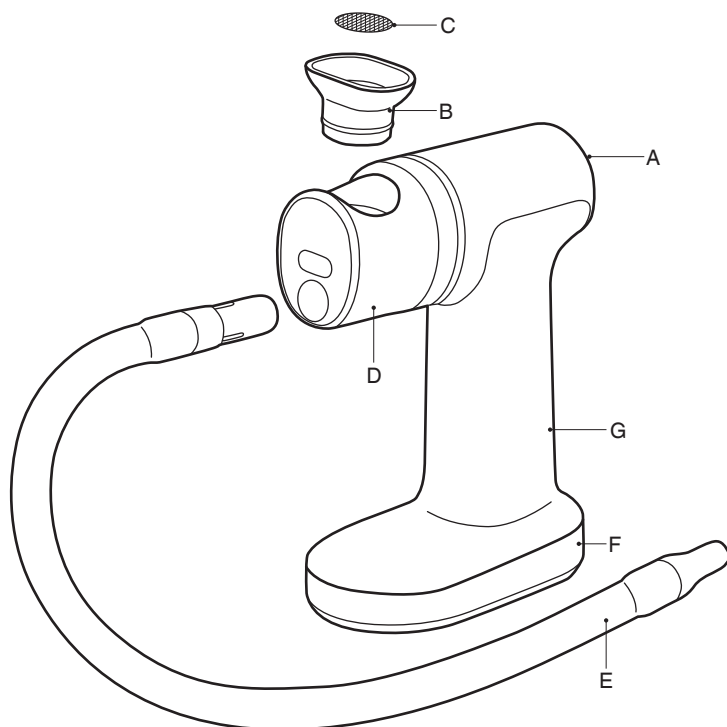

- A. På/av-knapp
- B. Avtakbart brennkammer
- C. Avtakbart trådfilter
- D. Presstøpt munnstykke

- E. Silikonslange
- F. Solid kabinett
- G. Batteridrevet

CE 6V  (4x 1.5V AA Batterier)



Montering

1. Sett trådfilteret i brennkammeret ved å skyve det ned med fingeren til det er plassert i bunnen av brennkammeret.
2. Sett brennkammeret i selve apparatet ved å trykke det ned, til det klikker på plass.

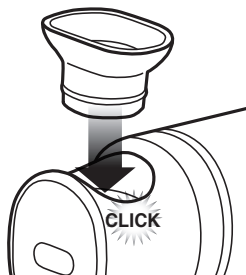

3. Trykk silikonslangens brede ende inn i hullet forrest på munnstykket.

BATTERIER

Apparatet kan bare brukes med 4 AA 1,5 V alkaline batterier (ikke oppladbare).

1. Ta av batteridekselet i bunnen av apparatet ved å skyve slideren.
2. Sett i batteriene. Vær oppmerksom på polariteten som står på.
3. Sett batteridekselet på igjen, trykk til det klikker på plass.



Funktioner

INDEN APPARATET TAGES I BRUG FØRSTE GANG:

Wipe the burn chamber and mesh filter with
Fjern al emballage, dokumenter og eventuelle klistermærker fra produktet. Tør brændkammeret og trådfilteret over med en fugtig klud.

BETJENING:

1. Legg litt trespon (eller annet ønsket røykbrensel) ned i apparatets brennkammer.



MERK

Ikke fyll brennkammeret for fullt. Tresponene skal bare dekke trådfilterbunnen med et tynt lag.

2. Trykk på på/av-knappen bakerst på apparatet for å aktivere viften på høy hastighet (hurtig forbrenning). Denne hastigheten indikeres med to streker = på knappen.

–	O	=
Lav hastighet	Slukket	Høy hastighet
Får tresponene til å gløde så det lages røyk.		Tilfører mye luft for å hjelpe første tenning.

3. Bruk en lighter eller fyrstikker til å tenne tresponene i brennkammeret. Beveg flammen over hele området med trespon for å tenne alle. For best resultat skal du sørge for at sponene er jevnt spredt ut eller samlet på midten.



ADVARSEL

Ikke bruk en kjøkkengassbrenner e.l. til å tenne. Hold flammen mot tresponene til de er tent. Hvis apparatet utsettes for høye temperaturer for lenge kan det resultere i produktskade.

4. Når det kommer røyk ut av slangen skal viften stilles inn på lavt nivå på knappen bak på apparatet (vist med en enkel strek -) for bare å holde liv i forbrenningen. La tresponene gløde og led røyken dit den ønskes.
5. Når det er laget en passe mengde røyk eller tresponene er slukket skal apparatet slås av med knappen (vist med en sirkel O).
6. La apparatet kjøle helt ned etter bruk.
7. Når apparatet er kjølt helt ned kan brennkammeret tas opp av munnstykket.



MERK

Snu brennkammeret på hodet og bank det lett mot en hard overflate for å få alle rester av trespon og aske ut.

Det anbefales å rengjøre brennkammeret før det monteres igjen.



Tips

- Med the Smoking Gun™ er det lett å tilføre fisk, kjøtt og fjærkre delikat røyksmak og -aroma etter tilberedningen av dem. Plasser maten i en kjele /gryte eller en annen beholder med lokk eller plastfolie over og tilfør maten røyk ved å føre apparatets slange inn under lokket.
- La ikke slangen henge ned i maten, la den hvile like overfor.
- Det anbefales ikke å røyke i lengere tid av gangen enn det som er anbefalt.
- La apparatet kjøle ned før det eventuelt fylles på nytt brensel til en ny røyking.
- Du kan også bruke trespon som er spesielt laget til røyking av matvarer. Denne type tre er tørket i optimal grad for å redusere harpiksholdige substanser i røyken som lages av apparatet.



Rengjøring og vedlikehold

1. Før rengjøring må det sikres at apparatet er slått av med på/avknappen(O) og er kjølt helt ned.
2. Ta brennkammeret opp av munnstykket. Snu brennkammeret på hodet og bank det lett mot en hard overflate for å fjerne rester av trespon og aske. Brennkammeret kan rengjøres med en klut vridd opp i mildt såpevann eller vaskes i oppvaskmaskinen.
3. Tørk av munnstykket med en fuktig klut hvis det er forbrenningsrester på det.
4. Trådfilteret kan rengjøres med en klut eller oppvaskbørste og mildt såpevann.
5. Rengjør slangen og slangeendene i mildt såpevann ved behov.
6. Bruk en klut vridd opp i mildt såpevann til å rengjøre selve apparatet. Senk det aldri ned i vann.vend aldrig apparatet uden monteret brændkammer.



MERK

- Ikke bruk apparatet uten at brennkammeret er montert.
- Ikke bruk apparatet uten at trådfilteret er montert.
- Apparatet kan ikke brukes til å skumme væsker. Motoren/viften er ikke kraftig nok.
- Ta ut batteriene hvis apparatet ikke skal brukes i en lengre periode.
- La apparatet kjøle helt ned mellom eventuelle røykinger etter hverandre.



MERK

Trådfilteret må skiftes ut hvis det tettes.

Filterspesifikasjoner: Ø 19 mm, rustfritt stål 304.



ADVARSEL

Harpiks fra tre som blir brukt kan farge. Hånder dette med forsiktighet.



Feilsøking

FEIL

MULIG LØSNING

Viften starter ikke

- Kontroller at batteriene er satt riktig inn.
- Det er ikke trykket på på-/ av-knappen (på enten lav - eller høy = hastighet).
- Batterier skal skiftes ut.

Det lages ikke røyk

- Kontroller at trådfilteret ikke er blokkert.
- Kontroller at slangen ikke er blokkert.
- Ved bruk i beholder: kontroller at røyken har fri adgang inn i beholderen.
- Kontroller at viften starter når den stilles inn på høy eller lav hastighet.
- Sørg for at tresponene er små og tørre nok.
- Still inn viften på høy i stedet for lav hastighet.

Det dannes ikke nok røyk

- Still inn viften på høy i stedet for lav hastighet for å lage mer røyk.

GARANTI

Det gis 2 års reklamasjonsrett på fabrikasjons- og materialefeil på ditt nye produkt, gjeldende fra dokumentert kjøpsdato. Garantien omfatter materialer, arbeidslønn og frakt. Ved henvendelse om service, bør De opplyse om produktets navn og serienummer. Disse opplysningene finnes på typeskiltet. Skriv evt. ned opplysningene her på bruksanvisningen, så De har dem for hånden. Det gjør det lettere for servicemontøren å finne riktige reservedeler.

GARANTIEN DEKKER IKKE:

- Feil og skader, som ikke skyldes fabrikasjons- og materialefeil
- Ved mangelfull vedlikehold – dette gjelder også mangel på rengjøring av produktet
- Ved brann- og/eller vann- og fuktskader på produktet
- Ved reparasjon utført av ikke-fagperson
- Ved transportskader, hvor produktet er transportert uten korrekt emballasje
- Hvis det er brukt uoriginale reservedeler
- Hvis anvisningene i bruksanvisningen ikke er fulgt
- Hvis ikke installasjon er gjort som anvist

TRANSPORTSKADER

En transportskade som konstateres ved forhandlerens levering hos kunden, er utelukkende en sak mellom kunden og forhandleren. I tilfeller, hvor kunden selv har stått for transporten av produktet, påtar leverandøren seg ingen forpliktelse i forbindelse med evt. transportskade. Evt. transportskader skal meldes omgående og senest 24 timer etter at varen er levert. I motsatt fall vil kundens krav bli avvist.

PROFFKJØP

Proffkjøp er ethvert kjøp av apparater, som ikke skal brukes i en privat husholdning, men brukes i næring eller næringslignende formål (restaurant, café, kantine etc.) eller brukes til utleie eller annen bruk, som omfatter flere brukere.

I forbindelse med proffkjøp gis det ikke garanti, da dette produktet utelukkende er beregnet til bruk i vanlige husholdninger.

SERVICE

For rekvirering av service og reservedeler i Norge kontaktes butikken, hvor produktet er kjøpt.



Med forbehold om trykkfeil



Sisällysluettelo

- 32 Turvaohjeet
- 35 Tuotteen kuvaus
- 36 Kokoamisohjeet
- 36 Käyttö
- 37 Savustusvinkkejä
- 37 Puhdistus ja hoito
- 37 Vianetsintä
- 38 Takuu ja huolto

SAGE® SUOSITTELEE: TURVALLISUUS ENSIN

Sage®-tuotteissa otamme turvallisuuden vakavasti. Suunnittelemme ja valmistamme tuotteemme ajatellen ensisijaisesti asiakkaamme turvallisuutta. Sen lisäksi pyydämme, että käytät sähkölaitteita varoen ja noudatat seuraavia varotoimenpiteitä.

TÄRKEÄT TURVAOHJEET

LUE KAIKKI OHJEET ENNEN KÄYTTÖÄ JA TALLETA MYÖHEMPÄÄ TARVETTA VARTEN.

- Koko käyttöohje on saatavana osoitteessa sageappliances.com
- Poista laitteesta kaikki pakkausmateriaalit, asiakirjat ja mahdolliset tarrat. Pyyhi palokammio ja verkkosuodatin kostealla liinalla.
- Käytä laitetta ainoastaan sille tarkoitettuun, tässä käyttöohjeessa kuvattuun tarkoitukseen. Kaikki muu käyttö aiheuttaa loukkaantumisen ja tuotevahingon vaaran ja johtaa takuun raukeamiseen.
- Älä aseta tai käytä the Smoking Gun™ -laitetta pöydän tms. reunalla, äläkä jätä virtajohtoa roikkumaan pöydän reunan yli.
- Käytä laitetta vain tasaisella, puhtaalla ja kuivalla alustalla ja kaukana kaikenlaisista nesteistä.
- Älä koskaan laita the Smoking Gunia™ tai mitään sen osaa uuniin, mikroon tai keittotasolle.
- Käytä laitetta kaukana seinistä, verhoista ja muista lämpöherkistä tai höyryä kestäättömistä materiaaleista. Minimietäisyys joka puolelle: 20 cm.
- Älä koskaan jätä laitetta valvomatta, kun se on käytössä.
- Lapset eivät saa käyttää laitetta.

- Laitetta eivät saa käyttää henkilöt, joiden fyysiset, aistitoiminnolliset tai henkiset kyvyt ovat rajoittuneet, eivätkä ne, joilla ei ole tietoa niistä vaaroista, jotka liittyvät laitteen käyttöön, elleivät he ole saaneet opastusta vastuulliselta aikuiselta, joka on perehdyttänyt heidät asianmukaiseen käyttöön ja siihen liittyviin varoihin.
- Laitetta saa käyttää vain yksityisissä kotitalouksissa. Jos laitetta käytetään kaupalliseen toimintaan, takuu raukeaa.
- Älä käytä laitetta kulkuneuvoissa, esim. autossa tai veneessä.
- Älä käytä palokammiossa muita sytykkeitä kuin pientä puuhaketta, höylälastua, sahanpurua, kuivattuja yrtejä, mausteita tai teelehtiä.
- Käytä laitetta vain hyvin ilmastoidussa tilassa, savustus yllä mainituilla sytykkeillä voi synnyttää palokaasuja, jotka voivat aiheuttaa syöpää, sikiövaurioita ja/tai hedelmällisyysongelmia.
- Metallinen kärki ja palokammio muuttuvat hyvin kuumiksi käytön aikana. Älä koske niihin. Anna laitteen jäähtyä ennen puhdistusta ja säilytystä.
- Käytä laitetta vain pystyasennossa. Jos laite kallistuu voivat sytykkeet pudota palokammioista. Tulipalon vaara!
- Tyhjennä poltosta syntynyt tuhka vain tulenkestävään astiaan, jossa ei ole palavia materiaaleja.
- Noudata suurta varovaisuutta, kun sytytät sytykkeet. Virheellinen sytytys aiheuttaa palo- ja räjähdysvaaran.
- Käytä tulitikkuja tai sytytintä hakkeen sytyttämiseen. ÄLÄ KOSKAAN käytä muita välineitä kuten kaasuliekkisytyttimiä, koska hyvin kuuma lämpötila voi vahingoittaa laitetta.
- Laitteella ei saa koskaan osoittaa ihmisiä, eläimiä tai syttyviä materiaaleja.
- Älä käytä laitetta tiloissa, jossa savu voi käynnistää savu-/palohälyttimen tai sprinklerin.
- Älä koskaan käytä laitetta ilman paikoilleen asennettua verkkosuodatinta, koska hehkuva hiillos voi tunkeutua laitteen sisään ja pilata sen tai tulla ulos suuttimen kautta ja aiheuttaa tulipalon vaaran ja palovammariskin. Loukkaantumisen, tuotevaurioiden ja tulipalon vaara!

- Tarkista tuote säännöllisesti vaurioiden varalta. Korjaukset saa tehdä vain koulutettu huoltoteknikko. Vaurion ilmetessä ota yhteys liikkeeseen, josta laite on ostettu.
- Ainoat laitteen osat, jotka käyttäjä saa irrottaa, ovat palokammio, verkkosuodatin ja paristokotelo. Kaikki muut laitteen muutokset mitätöivät takuun ja voivat aiheuttaa tuotevaurioita.
- Kaikki muut huoltotoimet/ korjaukset pitää antaa valtuutetun huoltoteknikon tehtäväksi. Noudata tässä käyttöoppaassa kerrottuja puhdistusohjeita.
- Älä koskaan käytä syövyttäviä, hankaavia tai muuten voimakkaita pesuaineita. Käytä vain mietoa vedellä laimennettua astianpesuainetta ja pehmeää liinaa.



Symbolin mukaisesti laitetta ei saa käsitellä talousjätteenä. Käytön päättyessä laite on vietävä sähkö- ja elektroniikkalaitteille tarkoitettuun keräyspisteeseen tai niitä myyvään liikkeeseen. Lisätietoja voit kysyä oman kuntasi virkailijoilta.

Älä hävitä paristoja kotitalousjätteen mukana. Ota yhteyttä paikalliseen jätteidenkäsittelypisteeseen saadaksesi lähimmän paristoja osoitteen.

**LAITE ON VAIN KOTITALOUSKÄYTTÖÖN.
TALLENNÄ NÄMÄ OHJEET**



Tuotteen kuvaus

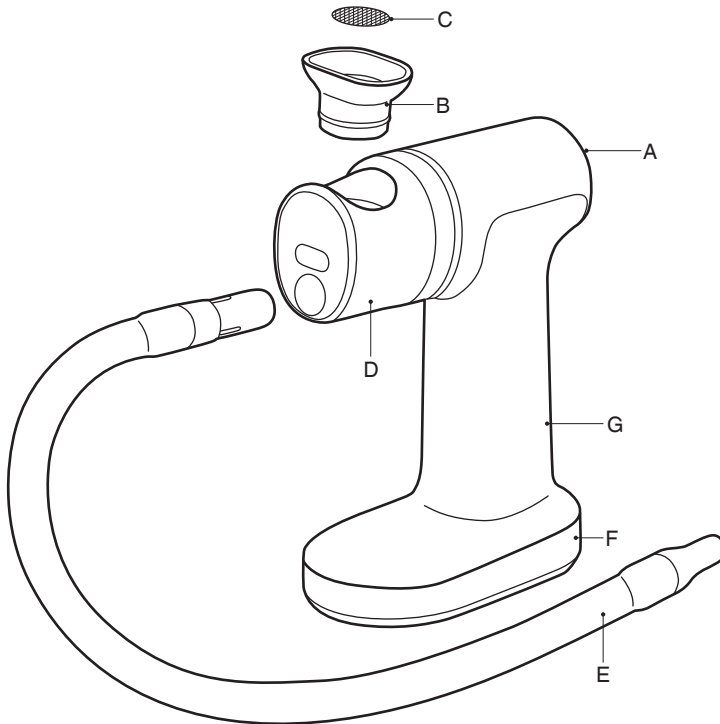

- A. Käynnistys-/sammutuskytki
- B. Irrotettava palokammio
- C. Irrotettava verkkosuodatin
- D. Painevalettu kärkiosa

- E. Silikoniletku
- F. Tukeva runko
- G. Paristokäyttöinen

CE 6V  (4x 1.5V AA Paristot)



Kokoamisohjeet

1. Aseta verkkosuodatin palokammioon työntämällä sitä alas sormella, kunnes se on palokammion pohjalla.
2. Aseta palokammio laitteeseen painamalla sitä alaspäin, kunnes se lokahtaa paikalleen.

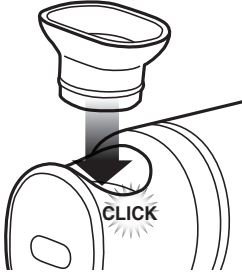

3. Paina silikoniletkun leveä pää kärkeänsä edessä olevaan aukkoon.

PARISTOT

Laitetta voi käyttää vain neljällä 4 AA 1,5 V alkaliparistolla (ei ladattavilla).

1. Irrota paristokotelon kansi laitteen pohjasta vetämällä vipua taakse ja kääntämällä kantta ulospäin.
2. Laita paristot paikoilleen. Noudata paristokotelon kannessa ilmoitettuja napojen suuntia.
3. Laita paristokotelon kansi takaisin, paina, kunnes se lokahtaa paikalleen.



Käyttö

ENNEN ENSIMMÄISTÄ KÄYTTÖKERTAA:

Poista laitteesta kaikki pakkausmateriaalit, asiakirjat ja mahdolliset tarrat. Pyyhi palokammio ja verkkosuodatin kostealla liinalla.

KÄYTTÖ:

1. Laita pieni määrä puuhaketta (tai muuta haluamaasi savustusainetta) laitteen palokammioon.



HUOMIO

Älä ylitäytä palokammioita. Puuhakkeen pitää peittää verkkosuodatinpohja vain ohuelti.

2. Paina käynnistys/sammutuskytkintä laitteen takaa käynnistääksesi puhaltimen kovalla nopeudella (nopea palaminen). Tämä nopeus näkyy kytkimessä kahtena viivana =

- O =

Pieni nopeus Sammutettu Suuri nopeus

Saa puuhakkeen hehkumaan niin, että syntyy savua.

Auttaa alku-sytytystä tuoden runsaasti ilmaa.

3. Sytytä palokammion puuhake sytyttimellä tai tulitikuilla. Kuljeta liekkiä koko hake- alueen päällä, jotta kaikki purut syttyvät. Saat parhaan tuloksen, kun varmistat, että puupuru on levitetty tasaisesti tai kerätty palokammion keskelle.



VAROITUS

Älä käytä sytyttämiseen kaasuliekkiäsytytintä tai vastaavaa. Pidä liekkiä hakeella vain siihen asti, että se syttyy. Jos laite altistuu liian korkeille lämpötiloille liian pitkään, voi seurauksena olla tuotteen vaurioituminen.

4. Kun letkusta alkaa tulla savua, on puhallin laitteen takana olevalla kytkimellä säädettävä pienemmälle teholle (merkitty yhdellä viivalla -), jolla vain ylläpidetään palamista. Anna puuhakkeen hehkua ja ohjaa savu haluamaasi paikkaan
5. Kun savua on muodostunut sopiva määrä, tai hake on palanut loppuun, on laite sammutettava kytkimestä (merkitty ympyrällä O).
6. Anna laitteen jäähtyä kokonaan käytön jälkeen.
7. Kun laite on täysin jäähtynyt, voit irrottaa palokammion kärkeänsä.



HUOMIO

Käännä palokammio ylösalaisin ja napauta sitä kevyesti kovaa pintaa vasten, jotta saat puuhakkeen jäännökset ja tuhkan ulos.

Suosittelemme puhdistamaan palokammion, ennen kuin se asennetaan takaisin.



Savustusvinkkejä

- The Smoking Gunilla™ on helppo valmistuksen jälkeen lisätä kalaan, lihaan tai linnunlihaan hieno savunmaku ja -tuoksu. Laita ruoka kasariin, pataan tai muuhun kannelliseen astiaan tai käytä talouskeltua ja lisää ruokaan savua viemällä laitteen letku kannen alle
- Älä päästä letkua ruokaan, vaan pidä sitä vähän ruoan yläpuolella.
- Emme suosittele savustamaan pidempään kuin yllä on esitetty.
- Anna laitteen jäähtyä, ennen kuin täytät uudelleen sytykkeitä uutta savustusta varten.
- Voit käyttää myös haketta tai lastuja, jotka on erityisesti tarkoitettu ruoan savustukseen. Ne on kuivatettu valmiiksi sopivaan asteeseen ja tuottavat siksi vähemmän hartsia sisältäviä aineita laitteen synnyttämässä savussa.



Puhdistus ja hoito

1. Ennen kuin puhdistus aloitetaan, on varmistettava, että laite on sammutettu käynnistys-/sammutuskytkimellä (O) ja täysin jäähtynyt.
2. Ota palokammio irti kärkiosasta. Käännä palokammio ylösalaisin ja kopauta sitä kevyesti kovaa pintaa vasten poistaaksesi loput hakepalat ja tuhkan. Palokammio puhdistetaan mietoon pesuaineliukseen kastetulla liinalla tai pestään astianpesukoneessa.
3. Pyyhi kärkiosa kostella liinalla, jos siinä näkyy palamisjälkiä.
4. Verkkosuodattimen voi puhdistaa liinalla tai astianpesuharjalla ja miedolla saippuavedellä.
5. Puhdista letku ja sen päät tarvittaessa miedolla saippuavedellä.
6. Käytä miedossa pesuaineliuksessa kastettua, puristettua liinaa itse laitteen puhdistukseen. Älä koskaan kastele laitetta.



HUOMIO

- Älä koskaan käytä laitetta ilman paikallaan olevaa palokammiota.
- Älä koskaan käytä laitetta ilman paikallaan olevaa verkkosuodatinta.
- Laitetta ei saa käyttää nesteiden vaahdottamiseen. Moottori/puhallin ei ole siihen tarpeeksi vahva.
- Ota paristot pois, jos laitetta ei käytetä pidempään aikaan.
- Anna laitteen jäähtyä kokonaan jokaisen savustuksen jälkeen, jos jatkat savustusta.



HUOMIO

Verkkosuodatin on vaihdettava, jos se tukkeutuu.
Suodattimen tiedot: Ø 19 mm, ruostumaton teräs



VAROITUS

Käytetystä puusta irtoava hartsia voi värjätä käsiä.
Käsittele osia varovasti.



Vianetsintä

VIKA

MAHDOLLINEN RATKAISU

Puhallin ei käynnisty

- Tarkista, että paristot on asetettu oikein.
- Laitetta ei ole käynnistetty käynnistys-/sammutuskytkimestä (joko pienellä - tai suurella = nopeudella).
- Paristot täytyy vaihtaa.

Savua ei muodostu

- Tarkista, onko verkkosuodatin tukossa.
- Tarkista, onko letku tukossa.
- Käyttäessäsi astiaa: Tarkista, että savu pääsee kulkemaan astiaan vapaasti.
- Tarkista, käynnistyykö puhallin, kun se säädetään suurelle tai pienelle nopeudelle.
- Pidä huoli, että puuhake on riittävän hienoa ja kuivaa.
- Aseta puhallin suurelle nopeudelle pienen nopeuden sijaan

Savua ei muodostu tarpeeksi

- Aseta puhallin suurelle nopeudelle pienen sijaan, jotta savua muodostuisi enemmän.

TAKUU

Uudelle tuotteellenne myönnetään 2 vuoden valmistus- ja materiaalivirheiden reklamaatio-oikeus dokumentoidusta ostopäivästä lukien. Takuu kattaa materiaalit, työkustannukset ja ajon. Teidän pitää huoltopyynnön yhteydessä ilmoittaa tuotteen nimi ja sarjanumero. Nämä tiedot löytyvät tyyppikilvestä. Kirjoittakaa laitteen tiedot tähän käyttöoppaaseen, niin löydätte ne helposti. Tiedot auttavat huoltoasentajaa löytämään oikeat varaosat.

TAKUU EI KATA:

- Vikoja ja vahinkoja, jotka eivät johdu valmistus- tai materiaalivirheistä
- Jos tuotetta on hoidettu väärin – tämä koskee myös tuotteen puutteellista puhdistusta
- Tuotteen palo- ja/tai vesi- ja kosteusvaurioita
- Ammattitaidottoman tekemiä korjauksia
- Kuljetusvahinkoja, kun tuotetta on kuljetettu ilman asianmukaista pakkausta
- Jos on käytetty muita kuin alkuperäisiä varaosia
- Jos käyttöoppaan ohjeita ei ole noudatettu
- Jos asennusta ei ole tehty ohjeiden mukaan

KULJETUSVAURIOT

Kuljetusvahinko, joka todetaan tuotteen toimituksessa myyjältä asiakkaalle, on yksinomaan asiakkaan ja myyjän välinen asia. Tapauksissa, joissa asiakas on vastannut tuotteen kuljetuksesta itse, tavarantoimittajalla ei ole mitään velvollisuuksia mahdollisten kuljetusvahinkojen suhteen. Mahdolliset kuljetusvauriot tulee ilmoittaa välittömästi ja viimeistään 24 tunnin kuluessa tavarantoimituksesta. Muuten asiakkaan vaatimukset hylätään.

OSTO YRITYSKÄYTTÖÖN

Osto yrityskäyttöön on jokainen sellainen osto, jossa laitetta ei hankita käytettäväksi yksityisessä kotitaloudessa, vaan sitä käytetään yritystoimintaan tai sen kaltaiseen tarkoitukseen (ravintola, kahvila, ruokala jne.) tai laitetta vuokrataan tai käytetään muuten niin, että sillä on useita käyttäjiä.

Yrityskäyttöön ostetulle laitteelle ei myönnetä mitään takuuta, koska tämä laite on tarkoitettu yksinomaan tavalliseen kotitalouteen.

HUOLTO

Tarvitessasi huoltoa tai varaosia Suomessa, ota yhteys siihen liikkeeseen, josta tuote on ostettu.



Emme vastaa mahdollisista painovirheistä

Sage®

Denmark:

For rekvirering af service og reservedele kontaktes den butik, hvor produktet er købt.

Sweden:

För att begära en service kontaktas butiken där produkten köptes.

Norway:

For rekvirering av service kontaktes butikken, hvor produktet er kjøpt.

Finland:

Tarvitessasi huoltoja tai varaosia Suomessa, ota yhteys siihen liikkeeseen, josta tuote on ostettu.

www.sageappliances.com

customerservice@sageappliances.com

Register your product and get more from your purchase

Product registration takes only a few minutes and ensures a record of your purchase. Registration also makes it easier to get support and advice on any questions or issues that you might have in the future. If you wish, we can also send you free recipes and additional hints and tips on making the best of your appliance.

➤ Go to www.sageappliances.com and click on 'Product Registration'.

What's on your mind?

Our constant aim is to improve the quality and features of our appliances. We welcome your comments and ideas in assisting our ongoing development.

➤ Go to www.sageappliances.com and click on 'Support'.

Sage®