

Brugsanvisning DK (s. 3-24)

Fuldintegreret køle-/fryseskab KF259BI4

Bruksanvisning SE (s. 25-46)

Fullintegrerat kyl-/frysskåp KF259BI4

Bruksanvisning NO (s. 47-68)

Fullintegrert kjøle-/fryseskap KF259BI4

Käyttöopas FI (s. 69-91)

Integroitava jääkaappiakastin KF259BI4



INDHOLDSFORTEGNELSE

Sikkerhedsanvisninger	4
Apparatets anvendelsesområde	4
Energispareråd	4
Generelle sikkerhedsanvisninger	5
Transport af apparatet.....	6
Opstilling af apparatet	6
Bortskaffelse af emballage.....	7
Bortskaffelse af udtjent apparat	8
Betjening.....	8
Rengøring og vedligeholdelse	9
Oversigt over apparatet	10
Flytning af dørhængsel	11
Installation	13
Betjening	16
Betjeningspanel	16
Temperaturindstilling.....	16
Smart-mode	16
Super-mode	16
Apparatet slukkes	17
Døralarm	17
Nedfrysning af fødevarer	17
Udstyr	17
Gode råd	18
Råd om indfrysning og opbevaring	18
Køling af fødevarer.....	19
Rengøring og vedligeholdelse	20
• Afrimning	20
• Rengøring af apparatet	20
• Tage ud af drift.....	21
• Udskiftning af pæren	21
Problemløsning	22
Garanti	24
Service	24

Fabrikanten arbejder hele tiden på at videreudvikle alle typer og modeller. Vi beder derfor om forståelse for, at vi forbeholder os retten til ændringer af form, udstyr og tekniske detaljer. Vi beder Dem om at læse henvisningerne i denne vejledning grundigt igennem for at være bekendt med alle fordelene ved Deres nye apparat.

SIKKERHEDSANVISNINGER

Apparatets anvendelsesområde

Apparat er beregnet til køling af fødevarer. Apparatet er blevet konstrueret til brug i husholdningen. Det er ikke beregnet til kommerciel brug, især ikke til laboratorieformål og lignende. Der er fare for fejlfunktioner. Apparatet er alt efter klimaklasse dimensioneret til drift ved begrænsede omgivelsestemperaturer. Den for deres apparat gældende klimaklasse er oplyst på typeskiltet.

Bemærk: De oplyste omgivelsestemperaturer skal overholdes, ellers reduceres køleeffekten.

Klimaklasse	Omgivende temperaturer
SN	10 °C - 32°C
N	16 °C - 32°C
ST	16 °C - 38°C
T	16 °C - 43°C

Energispareråd

- Sørg altid for god ventilation
- Lad apparat kun være åben i så kort tid som muligt.
- Læg fødevarer straks på den rigtige plads.
- Opbevaring af varme madvarer: lad dem først køle af til stuetemperatur.
- Støvflejringer øger energiforbruget.
- Kølemaskinen med varmeveksleren metalgitter på apparatets bagside – renses en gang om året for støv.



Generelle sikkerhedsanvisninger

Farer for brugeren:

- Apparatet er ikke beregnet til personer (også børn) med fysiske, sensoriske eller mentale gener eller personer, som ikke råder over tilstrækkelig erfaring og kundskaber. Undtaget er de tilfælde, hvor de instrueres i brugen af apparatet og hvor de i begyndelsen er under opsyn af en person, som er ansvarlig for deres sikkerhed. Før tilsyn med børn, så de ikke leger med apparatet.
- I tilfælde af fejl trækkes stikket ud (træk herved ikke i selve ledningen) eller sluk for sikringen.
- Reparationer, indgreb i apparatet og skift af strømledningen må kun gennemføres af vores kundeservice eller andet hertil uddannet fagpersonale.
- Når apparatets forbindelse til el-nettet afbrydes, så tag altid fat i stikket. Træk ikke i ledningen.
- Apparatet må kun monteres og tilsluttes i henhold til oplysningerne i anvisningen.
- Opbevar denne vejledning omhyggeligt og giv den i givet fald videre til den næste ejer.
- Berør ikke pæren, hvis lyset har været tændt længe. Pæren bliver meget varm.

Fare for brand:

- Det indeholdte kølemiddel R600a er miljøvenligt, men brandbart. Udslippende kølemiddel kan antændes.
- Kølekredsløbets rørledninger må ikke beskadiges.
- Håndtér ikke med åben ild eller antændelseskilder i apparatets indre.
- Benyt ingen elektriske apparater i apparatets indre (f. eks. damprenseapparater, varmeapparater, flødeapparater).
- Når kølemiddel slipper ud: Fjern åben ild eller antændelseskilder i nærheden af udslipstedet. Træk el-stikket ud. Sørg for god udluftning af lokalet. Kontakt kundeservice.
- Opbevar ingen eksplosive stoffer eller spraydåser med brændbare drivgasser som f. eks. butan, propan, pentan osv. i apparatet. Sådanne spraydåser kan kendes på den påtrykte oplysning om indholdsstofferne eller et flammesymbol.
- Gasser, som eventuelt slipper ud, kan antændes gennem elektriske komponenter.
- Stil ikke nogen brændende stearinlys, lamper og andre genstande med åben flamme på eller i apparatet.
- Drikkevarer med højt alkoholindhold må kun opbevares i tæt lukkede, stående beholdere. Alkohol, som eventuelt slipper ud, kan antændes gennem elektriske komponenter.

Fare for at falde ned eller vælte:

- Sokkel, skuffer, døre osv. må ikke benyttes som trin og man må ikke støtte sig til dem. Dette gælder især for børn.

Fare for levnedsmiddelforgiftning!

- Spis ikke nogen fødevarer, som er blevet opbevaret i for lang tid.

Fare for forfrysninger, fornemmelse af følelsesløshed og smerter:

- Undgå vedvarende hudkontakt med kolde overflader og eller kølede/frosne varer eller træf beskyttende foranstaltninger, f. eks. ved at bruge handsker. Flødeis og især saftevandsis eller isterninger må ikke spises med det samme og ikke i for kold tilstand.

Transport af apparatet



Forsigtig

Fare for kvæstelser og beskadigelser gennem forkert transport!

- Transportér apparatet i indpakket tilstand.
- Transportér apparatet i stående tilstand.
- Transportér apparatet ikke alene.

Opstilling af apparatet

Ved skader på apparatet skal man omgående henvende sig til leverandøren - inden apparatet tilsluttes.

Gulvet på opstillingsstedet skal være vandret og jævnt.

Apparatet må ikke stilles op på steder med direkte sollys, ved siden af komfur, radiator og lignende udstyr.

Apparatet skal altid placeres direkte op mod væggen.

Stil ikke apparatet op uden hjælp.

I henhold til normen EN 378 skal opstillingsrummet for dit apparat have et volumen på 1 m³ for hver 8g kølemiddel R600a. Er opstillingsrummet for lille, kan der i tilfælde af en lækage i kølemiddelkredsløbet opstå en antændelig gas-luft-blanding. Oplysningen om kølemiddel-mængden findes på typeskiltet i apparatets indre.



Advarsel

Brandfare på grund af fugt!

Når spændingsførende dele eller strømledningen bliver fugtige, kan der opstå en kortslutning.

- Apparatet er konstrueret til brug i lukkede rum. Apparatet må ikke benyttes i det fri, i fugtige omgivelser eller hvor det er udsat for stænk vand.



Advarsel

Brandfare på grund af kortslutning!

Hvis apparatets hovedkablet/stik rører apparatets bagside kan kablet/stikket beskadiges grundet vibrationer. Dette kan føre til en kortslutning.

- Sørg for at skabet ikke er i kontakt med kabler eller stik.
- Brug ikke en stikkontakt der er placeret i nærheden af apparatets bagside.
- Afstandsstykkerne skal placeres op af en mur for at forhindre at undgå berøring med varme dele – kompressor, kondensator.



Advarsel

Brandfare pga. kølemiddel!

Det indeholdte kølemiddel R600a er miljøvenligt, men brændbart. Kølemiddel, som løber ud, kan antændes.

- Kølekredsløbets rørledninger må ikke beskadiges.



Advarsel

Fare for brand og beskadigelse!

- Varmeafgivende apparater, som f. eks. mikrobølgeovn, toastere osv. må ikke stilles på apparatet!



Advarsel

Fare for brand og skader på grund af blokerede ventilationsriste!

- Hold altid ventilationsristene frie. Sørg altid for god ventilation!

Når apparatet stilles op i meget fugtige omgivelser, kan der dannes kondensvand på apparatets yderside.

- Sørg altid for god ventilation på opstillingsstedet.

Bortskaffelse af emballage



Advarsel

Fare for at blive kvalt af emballagemateriale og folier!

- Lad ikke børn lege med emballagemateriale.

Emballagen er fremstillet af genanvendelige materialer:

- Bølgepap/pap
- Formdele af opskummet polystyrol
- Folier og poser af polyethylen
- Bånd af polypropylen
- Emballagen bør afleveres på den nærmeste genbrugsplads.

Bortskaffelse af udtjent apparat

Apparatet indeholder endnu værdifulde materialer og skal i modsætning til usorteret husholdningsaffald afleveres på nærmeste genbrugsplads.

Bortskaffelse af gamle apparater skal ske på fag- og sagkyndig måde i henhold til de gældende lokale forskrifter og love.

Det udtjente apparat må ikke beskadiges på kølekredsløbet under transporten, så at kølemidlet deri (oplysninger på typeskiltet) og olien ikke kan løbe ukontrolleret ud.

- Gør apparatet ubrugeligt.
- Træk el-stikket ud.
- Skær strømkablet over.



Betjening

Tilslutning af apparatet

Vigtigt

Fare for beskadigelse af elektroniske dele!

- Benyt ingen vekselretter (omformer til konvertering af jævnstrøm til vekselstrøm eller trefaset strøm) eller energisparestik.



Advarsel

Fare for brand og overopvarmning!

- Brug ingen forlængerledninger eller flerstikdåser.

Strøm (vekselstrøm) og spænding på opstillingsstedet skal stemme overens med oplysningerne på typeskiltet.

Apparatet må kun tilsluttes til en korrekt installeret stikkontakt.

Apparatet skal tilsluttes jord.

Den skal være lettilgængelig, så apparatets forbindelse til el-nettet kan afbrydes hurtigt i nødstilfælde.

- Kontrollér den elektriske tilslutning.
- Rensning af apparatet. Mere herom i kapitel Rengøring.
- Sæt el-stikket i stikkontakten.

Rengøring og vedligeholdelse



Forsigtig

Fare for kvæstelser og skader på grund af varm damp! Varm damp kan beskadige overfladerne og medføre forbrændinger.

- Benyt ingen damprensere!

Vigtigt

Forkert rengøring beskadiger apparatet!

- Benyt rengøringsmidler ikke i koncentreret form.
- Benyt ingen skurende eller kradsende svampe eller ståluld.
- Benyt ingen sand-, klor-, kemikalie- eller syreholdige rengøringsmidler.
- Anvend ingen kemiske opløsningsmidler.

Apparatet tændes

Bemærk: Tænd for apparatet ca. 4 timer inden varerne placeres i skabet.

ADVARSEL!

Sørg for, at ledningen ikke kommer i klemme eller bliver beskadiget, når apparatet placeres.

ADVARSEL!

Placer ikke stikdåser/forlængerledninger bagved apparatet.

Respekter følgende instruktioner, for at undgå at maden bliver fordærvet:

- Hvis køleskabsdøren står åben i længere tid, øger det temperaturen i apparatets rum.
- Rengør jævnligt overflader, som kommer i kontakt med mad samt tilgængelige afløb.
- Rengør vandtanke, hvis disse ikke har været i brug i 48 timer; skyl vandsystemet som er forbundet til vandforsyningen, hvis der ikke er løbet vand igennem i 5 dage.
- Opbevar kød og fisk i passende emballage i køleskabet, så maden ikke kommer i kontakt med andre fødevarer.

- Hvis apparatet står tomt i en længere periode, sluk det, afrim, rengør og tør det af. Lad køleskabsdøren stå åben for at forhindre dårlig lugt i apparatet.

ADVARSEL!



Under brug, service og bortskaffelse af apparatet, vær opmærksom på typeskiltet/symbolet på bagsiden af apparatet, venstre side.

FARE FOR BRAND! Der er brændbare materialer i køleskabets ledningsrør og kompressor. Hold stor afstand fra de brandfarlige kilder under brug, service og bortskaffelse.

OVERSIGT OVER SKABET

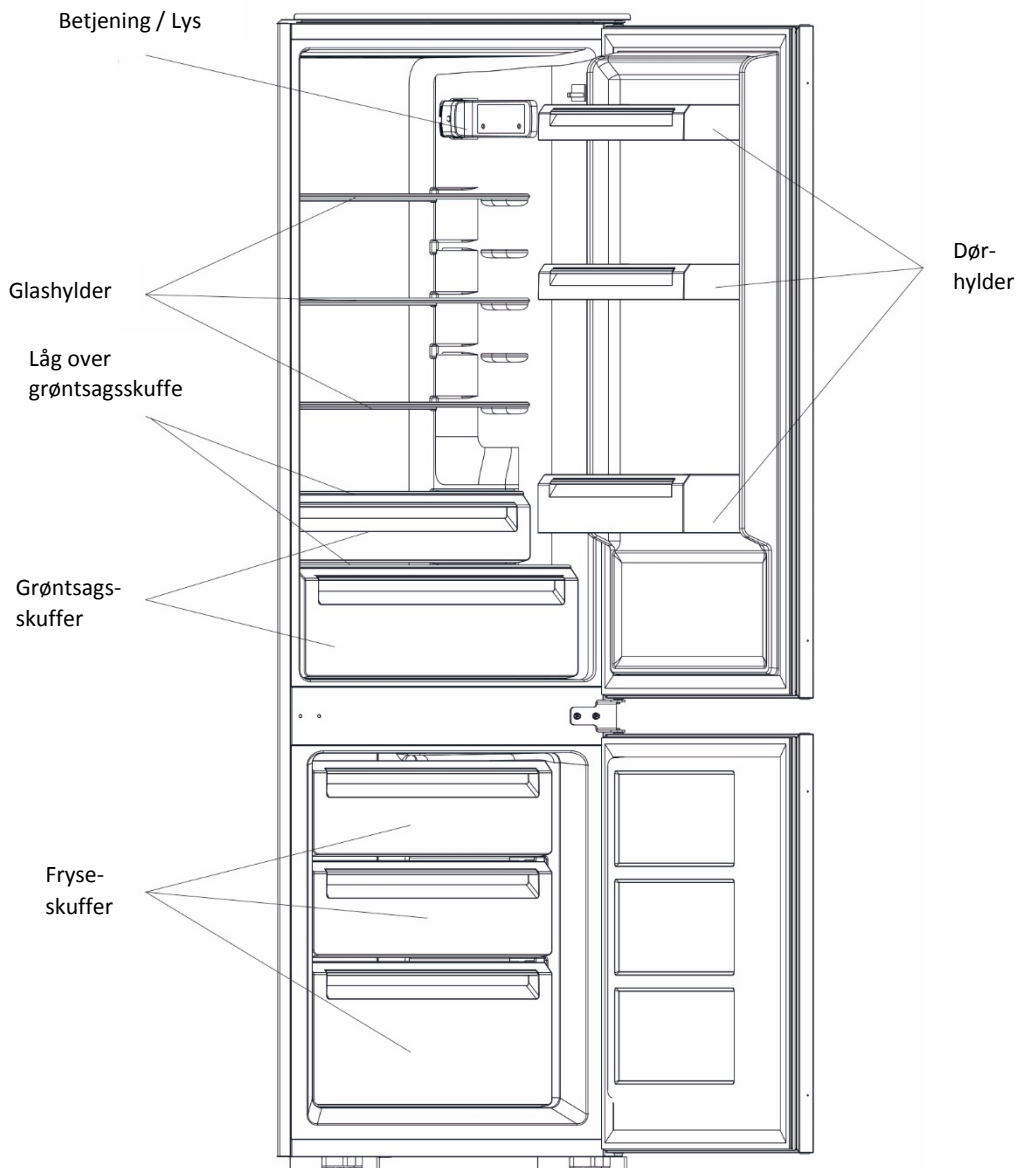

Bemærk: det faktiske skab kan variere fra billedet.

FLYTNING AF DØRHÆNGSEL

Du kan flytte dørhængslet, hvis der er behov for det:

- Sørg for at strømmen er afbrudt, og skabet er tømt.
- For at afmontere døren er det nødvendigt, at skabet vippes bagud. Sørg for at skabet hviler mod en solid baggrund.
- Alle afmonterede dele skal gemmes og bruges.
- Placer ikke skabet fladt på bagsiden. Fare for at beskadige kølesystemet.
- Arbejdet er nemmere, hvis der er to personer til flytning af dørhængsel.

Sørg for, at du har følgende værktøj liggende parat:

- Stjerneskruetrækker
- Flad skruetrækker
- Svensknøgle

1. Afmonter det øverste hængsel. Løft den øverste dør af og placer den på en blød overflade.

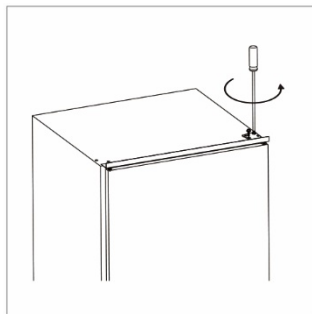

2. Afmonter det midterste hængsel. Løft den nederste dør af og placer den på en blød overflade.

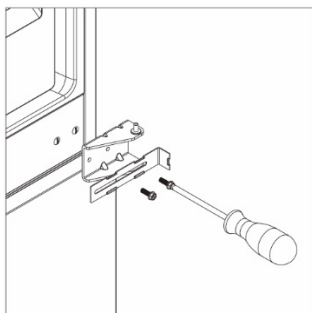

3. Afmonter den nederste hængselbolt og monter på modsatte side.

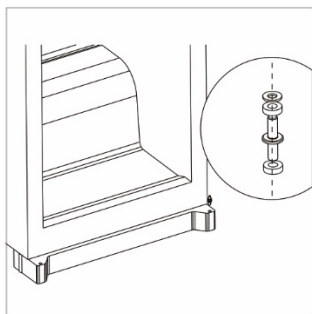

4. Monter det midterste hængsel til modsatte side.
Monter den nederste dør.

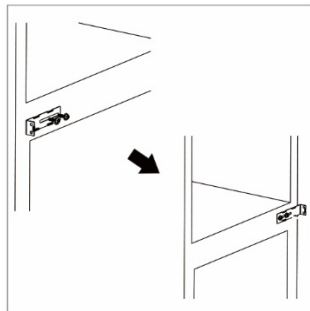

5. Sørg for at den nederste dør flugter såvel lodret som vandret, inden skruerne strammes. Dette sikrer, at døren lukker helt tæt.

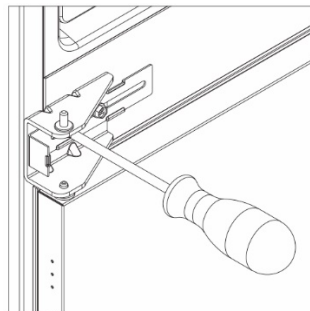



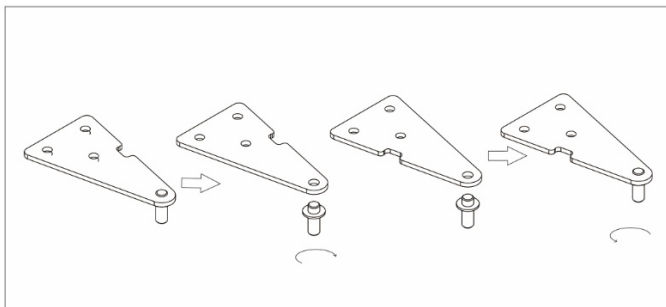

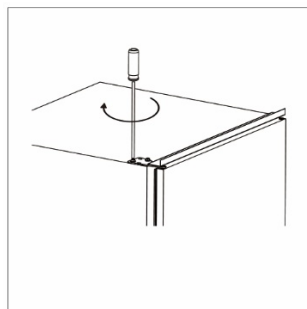

6. Afmonter den øverste hængselbolt. Roter hængslet og monter hængselbolten igen.



7. Sørg for at den øverste dør flugter såvel lodret som vandret, inden skruerne strammes. Dette sikrer, at døren lukker helt tæt. Hvis nødvendigt benyttes en svensknøgle til at stramme hængslet.

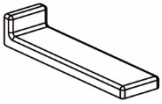

INSTALLATION

Installationskit			
			
Guide x4	Afdækning til guide x4	Slider x4	Afdækning til slider x4
			
Kort skrue x27	Lang skrue x2	Gummiliste x1	Afdækning til midterste hængsel x2

1. Kontroller nichemålene og sørg for tilstrækkelig ventilation

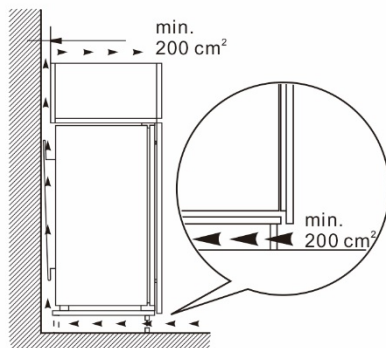
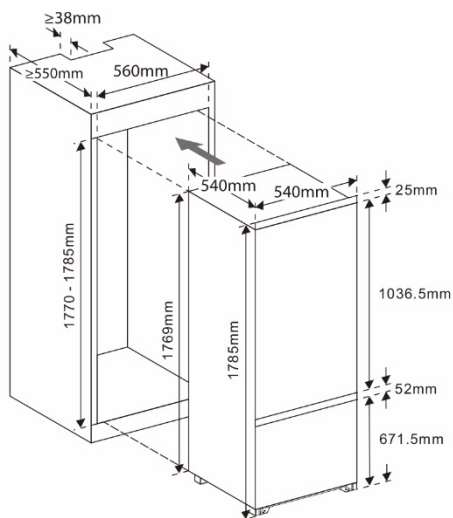

2. Langsomt og forsigtigt skubbes skabet ind i nichen. Sørg for at åbnings siden er så tæt på væggen som muligt.

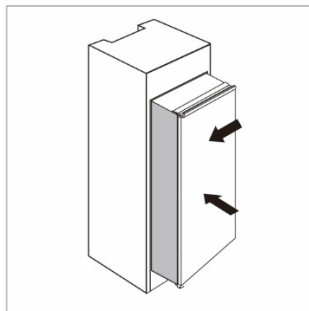

3. Monter guiden på døren med de korte skruer. Isæt slideren i guiden og åbn og luk skabs- og nicherøren helt for at kontrollere om nicherøren kan lukke helt og uden problemer.

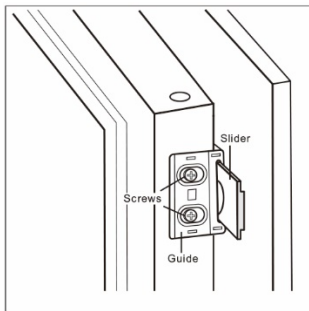

4. Åbn skabs- og nicherøren sammen og marker sliderens position, hvor slideren fungerer optimalt uanset døråbningsvinkel. Afmonter slideren og fastgør den på nicheråfdækningen på slideren.

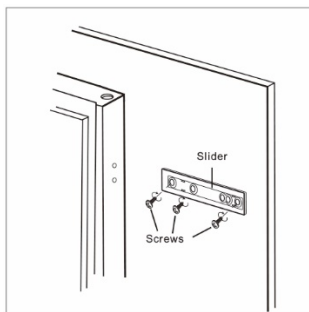

5. Afmonter guiden fra døren.

6. Gentag punkt 2-5 for montering af de øvrige tre slidere.

7. Monter fire guides med slider med de korte skruer. Monter guideafdækningen på de fire guides.

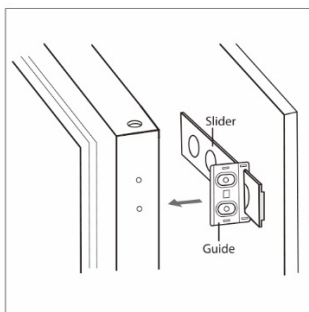

8. Kontroller igen at døren åbner og lukker problemfrit samt lukker helt tæt. Hvis ikke justeres skabet en anelse. Fastgør skabet til nichen nederst med de to lange skruer.

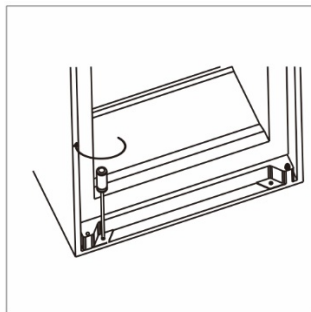

9. Fastgør skabet til nichen øverst med korte skruer.



10. Monter gummilisten til at dække åbningen mellem skabet og nichen i døråbningsiden.

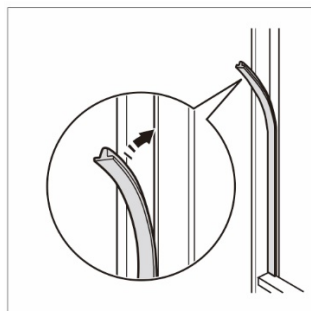

11. Fastgør nishedøren til de midterste hængsler med de korte skruer. Monter afdækningen på hængslerne.

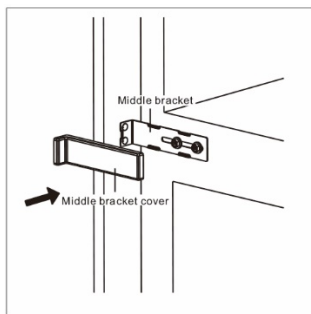
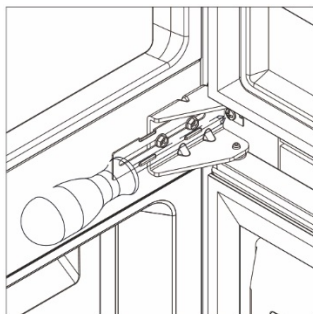

BETJENING

Inden første ibrugtagning

Rengør interiøret med lunkent vand tilsat et neutralt rengøringsmiddel. Tør grundigt tør.

Vigtigt!

- Benyt rengøringsmidler ikke i koncentreret form.
- Benyt ingen skurende eller kradsende svampe eller ståluld.
- Benyt ingen sand-, klor-, kemikalie- eller syreholdige rengøringsmidler.
- Anvend ingen kemiske opløsningsmidler.

Betjeningspanel

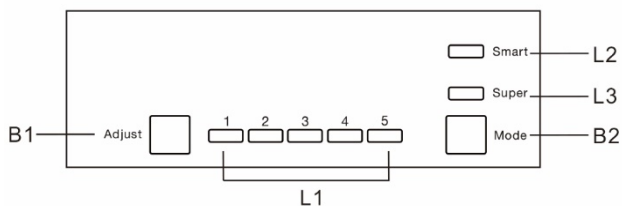

Knapper

B1 – Tryk for indstilling af køleskab fra 1-5.

B2 – Tryk for at vælge Smart, Super og brugerindstilling.

Indikatorer

L1 – Viser indstillingen i køleskabet.

L2 – Lyser når Smart-mode er aktiveret.

L3 – Lyser når Super-mode er aktiveret.

Køle-/fryseskabet tages i brug

Temperaturindstilling

1. Tryk på B2 for at vælge brugerindstilling.
2. Tryk på B1 for at justere temperaturen i køleskabet. Jo højere indstilling jo lavere temperatur. Temperaturen i fryseskabet indstilles automatisk til ca. -18°C.

Smart-mode

1. Tryk på B2 for at vælge Smart-mode.
Apparatet justerer temperaturen automatisk afhængig af de omgivende temperaturer.

Super-mode

1. Tryk på B2 for at vælge Super-mode.
Temperaturen i fryseskabet sænkes til den laveste mulige temperatur. Efter 54 timer slår apparatet automatisk tilbage til normal drift.

Apparatet slukkes

1. Tryk og hold B1 inde i ca. 5 sekunder. Apparatet slukker. Tryk og hold B1 inde i ca. 5 sekunder. Apparatet tænder.

Døralarm

Alarmsignalet høres, hvis døren har været åben i mere end 90 sekunder. Alarmsignalet slukker først, når døren lukkes.

Nedfrysning af fødevarer

- Fryseskabet er udelukkende beregnet til nedfrysning og opbevaring af fødevarer.
- Placer de friske fødevarer i fryseskabet.
- Man kan højst nedfryse så mange kg friske fødevarer indenfor 24 timer, som der er oplyst på typeskiltet.
- Indfrysningen varer 24 timer. Under indfrysningsproceduren bør der ikke ligges flere friske fødevarer i fryseskabet.

Fare for kvæstelser på grund af glasskår! Flasker og dåser med drikkevarer kan sprænges under nedfrysning. Dette gælder især for kulsyreholdige drikkevarer.

- Flasker og dåser med drikkevarer må ikke nedfryses!
- For at fødevarerne fryses hurtigt helt igennem, bør følgende mængder pr. pakke ikke overskrides:
- Frugt, grøntsager op til 1 kg
- Kød op til 2,5 kg

Fødevarer pakkes portionsvis ind i fryseposer og genbrugelige plast-, metal- eller aluminium-beholdere.

Vigtigt!

I tilfælde af strømafbrydelse skal frostvarerne kontrolleres. Optøede varer bør ikke genfryses, men bør i stedet tilberedes hurtigt muligt.

Optøning af madvarer

- i køleskabet
- ved stuetemperatur
- i mikrobølgeovn
- i bage/varmluftovn



Isterninger

Dette apparat kan være udstyret med en eller flere isterningbakker.

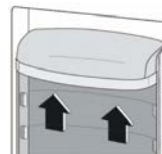

Justerbare glashylder

Glashylderne placeres efter behov på hyldestøtterne.

Placering af dørhylder

Dørhylderne kan flyttes efter behov. Dørhylderne frigøres i henhold til pilene på illustrationen.

GODE RÅD

Råd om indfrysning og opbevaring

- Mængden af friske madvarer der kan indfryses dagligt findes på typeskiltet.
- Indfrysningen varer 24 timer. Under indfrysningsproceduren bør der ikke ligges flere friske fødevarer i fryseskabet.
- Følgende madvarer kan indfryses: Kød, vildt, fjerkræ, friskfanget fisk, grøntsager, frugt, mejeriprodukter, brød, bagværk og færdigretter.
- Følgende madvarer kan ikke indfryses: Hovedsalat, radiser, vindruer, hele æbler og pærer og fedt kød.
- Magre fødevarer har en længere holdbarhed end fede fødevarer: salt reducerer holdbarheden.
- Følgende emballageformer kan bruges til indfrysning: Fryseposer, beholdere af kunststof, metal og aluminium.
- Friske madvarer, der skal indfryses, må ikke komme i kontakt med frosne madvarer. Emballagen skal altid være tør udenpå for at undgå, at madvarerne hænger sammen.
- Madvarer skal altid være forsynet med dato og indhold. For at undgå at madvarernes kvalitet forringes, må den anbefalede opbevaringstid ikke overskrides.
- Friske madvarer pakkes i portioner, der passer til husholdningens behov. Når madvarerne pakkes, bør følgende mængdeangivelser pr. portion overholdes for at opnå et hurtigt indfrysningresultat:
 - Frugt og grøntsager: max. 1kg.
 - Kød: max. 2,5kg.
- Når grøntsagerne er vasket og fordelt i portioner, blanches de (de ligges i kogende vand i 2-3 minutter, hvorefter de tages op og afkøles i koldt vand). Hvis grøntsagerne blanches i en trykkoger eller en mikrobølgeovn, følges den fremgangsmåde, der er beskrevet i den tilhørende brugsanvisning.
- Friske madvarer eller blancherede grøntsager skal ikke saltes eller krydres, før de indfryses, da nogle krydderier kan påvirke madvarernes smag. Andre retter bør kun saltes og krydres let.
- Flasker og dåser med kulsyreholdige drikkevarer må ikke indfryses, da de kan springe. Hvis du ønsker at nedkøle drikkevarer, må flaskerne højst ligge i fryseskabet i en time.
- Frysevarer af samme slags bør anbringes i samme skuffe for at undgå, at døren holdes åben i unødvendigt længe, mens du leder efter de ønskede frysevarer.
- Delvist optøede madvarer må ikke genfryses.
- Undgå vedvarende hudkontakt med kolde overflader og eller kølede/frosne varer eller træf beskyttende foranstaltninger, f. eks. ved at bruge handsker. Flødeis og især saftevandsis eller isterninger må ikke spises med det samme og ikke i for kold tilstand.

Køling af fødevarer

Bemærk: Energiforbruget stiger og køleeffekten reduceres, når ventilationen er utilstrækkelig.

- Hold altid ventilatorluftsprækkerne frie.
- I det øverste område og i døren opbevares smør, æg og konserves.
- Brug genbrugelige plast-, metal-, aluminiums-, glasbeholdere og alufolie til indpakning.
- Den forreste del af køleskabets bund bruges kun til midlertidig placering af varer, f. eks. når man rydder op i køleskabet eller udsorterer ting. Lad dog ikke nogen ting blive stående, ellers kan de blive skubbet bagud eller vælte, når døren lukkes.
- Opbevar ikke fødevarer for tæt, så at luften kan cirkulere.
- Sørg for, at flasker ikke kan vælte.
- Opbevar væske i lukkede beholdere.
- Placer aldrig varmt mad i skabet.
- Placer ingen fødevarer direkte op ad bagvæggen.

Køleskabets rum	Madtype
Døre eller hyldedøre	<ul style="list-style-type: none">• Mad med naturligt konserveringsmiddel, som f.eks. syltetøj, juice, drinks, krydderier.• Opbevar ikke fordærvet mad.
Grøntsagsskuffe	<ul style="list-style-type: none">• Frugter, urter og grøntsager bør placeres separat i grøntsagsskuffen.• Opbevar ikke bananer, løg, kartofler, hvidløg i køleskabet.
<ul style="list-style-type: none">• Nederste hylde• Chiller-skuffe	Rå kød, fjerkræ, fisk (til korttidsopbevaring)
Midterste hylde	Mejeriprodukter, æg
Øverste hylde	Mad der ikke behøver tilberedning, som f.eks. færdigretter, delikatessekød, rester.
Fryseskuffe(r)	<ul style="list-style-type: none">• Mad til langtidsopbevaring.• Nederste hylde/skuffe til rå kød, fjerkræ, fisk.• Midterste hylde/skuffe til frosne grøntsager, chips.• Øverste hylde/skuffe til is, frossen frugt og frossent bagværk.

RENGØRING OG VEDLIGEHOLDELSE

OBS: Afbryd strømmen inden rengøring. Træk stikket ud eller skru sikringen ud.

Afrimning

Køleskabet

Køleskabet afrimes automatisk. Fugtigheden på bagvæggen løber via afløbet til afrimningsvandet ned i en vandfordampningsskål uden for kølerummet. Afrimningsvandet fordampes på grund af varmen fra kompressoren. Vanddråber på bagvæggen er funktionelt betinget og helt normalt.

- Sørg for at afrimningsvandet kan løbe uhindret ud af afløbsåbningen på bagvæggen.

Fryseskabet

Efter længere tids brug dannes der et tykt lag is i fryseskabet. For at undgå et unødvendigt højt strømforbrug, skal fryseskabet afrimes jævnligt.

- Afbryd strømmen.
- Skuffer og glasplader tages ud.
- Frysevarerne tages ud og pakkes ind i papir eller et tæppe og opbevares på et køligt sted.
- For at fremskynde afrimningsprocessen kan der stilles en gryde med varmt vand (ikke kogende) i bunden af fryseskabet.
- Lad døren stå åben under afrimningen. Afrimningsvandet tørres op med en klud.
- Rengør fryseskabet.

OBS: Elektriske apparater, afrimningsspray, åben ild eller metalgenstande må ikke anvendes til afrimning af fryseskabet, idet det kan medføre skader både på personer og skab.

Rengøring af skabet

- Køle-/fryseskabet vaskes både indvendigt og udvendigt med lunkent vand tilsat lidt opvaskemiddel. Udstyret rengøres på samme måde. Der må ikke anvendes damprengøringsapparater, da det kan medføre både personskade og skade på køle-/fryseskabet.
- Anvend aldrig køkkensvampe med skurende effekt, koncentrerede rengøringsmidler, rengøringsmidler med slibeeffekt eller syreholdige rengøringsmidler og kemiske opløsningsmidler.
- Det anbefales at bruge en blød klud og et mildt universalrengøringsmiddel med neutral PH-værdi.
- Der må ikke komme vand i afløbsrenden, i ventilationsgitrene og i de elektroniske dele. Efter rengøring tørres køle-/fryseskabet af med en tør klud.
- Typeskiltet må ikke beskadiges eller fjernes, da det bruges ved eventuelle reparationer.
- Afløbsåbningen i bagvæggen over grøntsagsskufferne skal rengøres jævnligt, evt. med en vatpind.

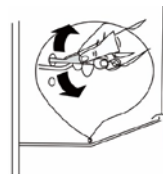

- Ventilationsåbningerne rengøres jævnligt med en pensel eller støvsuger. Støvaflejringer forøger energiforbruget.
- Pas på ikke at beskadige ledninger eller andre dele.
- Derefter tændes der igen for køle-/fryseskabet, og madvarerne lægges på plads.

Hvis køle-/fryseskabet ikke skal bruges i længere tid, skal det tømmes for madvarer. Stikket trækkes ud, og køle-/fryseskabet rengøres som beskrevet. Dørene til køle-/fryseskabet skal stå åbne for at undgå, at der opstår lugtgener.

TAGE UD AF DRIFT

Slukning af apparatet

- Sluk for apparatet ved at trykke på knappen B1 i ca. 5 sekunder.

Standsning

- Tøm apparatet.
- Træk el-stikket ud.
- Gør apparatet rent. (Se kapitel Rengøring).
- Lad døren stå åben, så der ikke opstår dårlig lugt.

Udskiftning af pæren

LED-pæren må udelukkende udskiftes af en aut. tekniker.

PROBLEMLØSNING

Deres apparat er konstrueret og fremstillet således, at der opnås høj driftssikkerhed og lang levetid. Skulle der alligevel indtræde en fejl i drift, så kontrollér venligst, om driftsfejlen skyldes en betjeningsfejl.

I så fald må man også inden for garantiperioden oppebære de omkostninger, som opstår herved. Følgende fejl kan man selv afhjælpes:



Advarsel

Fare for kvæstelser gennem usagkyndig reparation!

- Reparation af og indgreb i apparatet og strømledningen, som ikke er udtrykkeligt nævnt i Kapitel vedligehold, må kun gennemføres af vores kundeservice.
- Aflæs apparatets betegnelse, service-nr. og serie-nr. fra typeskiltet. Typeskiltet er anbragt på apparatets venstre inderside.
- Underret vores kundeservice og meddel fejlen, apparatets betegnelse), service-nr. og serie-nr.
- Dette muliggør en hurtig og målrettet service.
- Hold apparatet lukket, indtil kundeservicemedarbejderen indtræffer. Således holdes fødevarerne kolde i længere tid.
- Træk el-stikket ud (træk ikke i tilslutningsledningen) eller sluk for sikringen.

Problem	Mulig årsag	Mulig løsning
Apparatet arbejder ikke	Apparatet er ikke tændt.	Tryk og hold B1 nede i ca. 5 sekunder.
	Stikket er ikke sat rigtigt ind i stikkontakten.	Isæt stikket.
	Stikkontaktens sikring er ikke i orden.	Kontrollér sikringen.
	Stikket er defekt.	Stikket må udelukkende skiftes af en aut. tekniker.
Madvarerne er for varme	Temperaturen er ikke korrekt indstillet.	Se afsnittet: Temperaturindstilling.
	Døren har stået åbent længe.	Luk døren hurtigst muligt.
	En stor mængde madvarer er sat i skabet inden for de sidste 24 timer.	Indstil temperaturen til en lavere temperatur.
	Apparatet står i nærheden af et varmeapparat.	Se afsnittet: Opstilling af apparatet.
Temperaturen er for lav	Temperaturen er indstillet for lavt.	Indstil temperaturen til en varmere indstilling.

Unormalt støj	Apparatet står ikke i vater.	Juster apparatet/nichen.
	Apparatet er i direkte berøring med væggen eller andre objekter.	Flyt apparatet en anelse.
	En del f.eks. et rør bag på apparatet er i berøring med en anden del af apparatet eller væggen.	Hvis nødvendigt kan delen forsigtigt skubbes lidt til siden.
Vand på gulvet	Afløbsåbningen er blokeret.	Se afsnittet Rengøring & Vedligeholdelse.

GARANTI

Der ydes 2 års reklamationsret på fabrikations- og materialefejl på Deres nye produkt, gældende fra den dokumenterede købsdato. Garantien omfatter materialer, arbejdsløn og kørsel. Ved henvendelse om service bør De oplyse produktets navn og serienummer. Disse oplysninger findes på typeskiltet. Skriv evt. oplysningerne ned her i brugsanvisningen, så De har dem ved hånden. Det gør det lettere for servicemontøren at finde de rigtige reservedele.

Garantien dækker ikke:

Fejl og skader, som ikke skyldes fabrikations- og materialefejl
Hvis der er brugt uoriginale reservedele
Hvis anvisningerne i brugsanvisningen ikke er fulgt
Hvis ikke installationen er sket som anvist
Hvis ikke-faglærte har installeret eller repareret produktet

Transportskader

En transportskade, der konstateres ved forhandlerens levering hos kunden, er udelukkende en sag mellem kunden og forhandleren. I tilfælde, hvor kunden selv har stået for transporten af produktet, påtager leverandøren sig ingen forpligtelse i forbindelse med evt. transportskade. Evt. transportskader skal anmeldes omgående og senest 24 timer efter, at varen er leveret. I modsat fald vil kundens krav blive afvist.

Ubegrundede servicebesøg

Hvis man tilkalder en servicemontør, og det viser sig, at man selv kunne have rettet fejlen, ved fx. at følge anvisningerne her i brugsvejledningen eller ved at skifte en sikring i sikringskabet, påhviler det Dem selv at betale for servicebesøget.

Erhvervskøb

Erhvervskøb er ethvert køb af apparater, der ikke skal bruges i en privat husholdning, men anvendes til erhverv eller erhvervs lignende formål (restaurant, café, kantine etc.) eller bruges til udlejning eller anden anvendelse, der omfatter flere brugere. I forbindelse med erhvervskøb ydes ingen garanti, da dette produkt udelukkende er beregnet til almindelig husholdning.

SERVICE

For rekvirering af service og reservedele i Danmark, ring venligst på nedenstående nummer, og du vil blive omdirigeret til den serviceinstans nærmest dig.

Ring på 70 25 23 03

Innehållsförteckning

Säkerhetsanvisningar	26
Apparatens användningsområde	26
Energisparråd	26
Generella säkerhetsanvisningar	27
Transport av apparaten	28
Uppställning av apparaten	28
Bortskaffande av emballage	29
Bortskaffande av gammal apparat	30
Användning	30
Rengöring och underhåll	31
Översikt över apparaten	32
Flytt av dörrgångjärn	33
Installation	35
Användning	38
Kontrollpanel	38
Temperaturinställning	38
Smart-mode	38
Super-mode	38
Apparaten stängs av	39
Dörralarm	39
Nedfrysning av mat	39
Utrustning	39
Goda råd	40
Råd om infrysning och förvaring	40
Kylning av mat	41
Rengöring och underhåll	42
• Avfrostning	42
• Rengöring av apparaten	42
• Ta ur drift	43
• Byte av glödlampa	43
Problemlösning	44
Garanti	45
Service	46

Fabrikanten arbetar hela tiden på att vidareutveckla alla typer och modeller. Vi ber därför om förståelse för, att vi förbehåller oss rätten till ändringar av form, utrustning och tekniska detaljer. Vi ber Er att läsa igenom hänvisningarna i denna vägledning grundligt för att vara bekant med alla fördelarna gällande Er nya apparat.

SÄKERHETSANVISNINGAR

Apparatens användningsområde

Apparaten är avsedd för kylning av mat. Apparaten är konstruerad för användning i hushåll. Den är inte avsedd för kommersiellt bruk, speciellt inte till laboratorieföremål och liknande. Det är fara för felfunktioner. Apparaten är dimensionerad efter klimatklass till drift vid begränsade omgivningstemperaturer. Den för er gällande klimatklass, är uppgiven på typskylten.

Notera: De angivna omgivningstemperaturerna ska respekteras, annars reduceras kyleffekten.

Klimatklass	Omgivande temperaturer
SN	10 °C - 32°C
N	16 °C - 32°C
ST	18 °C - 38°C
T	18 °C - 43°C

Energisparråd

- Säkerställ alltid god ventilation.
- Låt apparaten bara vara öppen i så kort tid så möjligt.
- Lägg maten genast på den rätta platsen.
- Förvaring av varma matvaror: låt dem först kyla av sig till rumstemperatur.
- Dammvagringar ökar energiförbrukningen.
- Kylskåp med värmväxlaren metallnät på apparatens baksida – rengör en gång om året för damm.



Generella säkerhetsanvisningar

Fara för användaren:

- Apparaten är inte avsedd för personer (eller barn) med fysiskt-, känsel- eller psykiskt funktionshinder som inte har tillräcklig erfarenhet eller kunskaper. Undantaget de tillfällen när de instrueras i användandet av apparaten och då de i början är under tillsyn av en person som är ansvarig för deras säkerhet. Håll barn under uppsikt så de inte leker med apparaten.
- I händelse av fel, dras kontakten ut (dra inte i själva sladden) eller koppla bort säkringen.
- Reparationer, ingrepp på apparaten och byte av strömledningen får endast utföras av vår kundservice eller av annan för detta utbildad fackpersonal.
- När apparatens förbindelse med elnätet ska brytas, ta alltid tag i kontakten. Dra inte i sladden.
- Apparaten får bara monteras och anslutas enligt upplysningarna i anvisningen.
- Förvara denna bruksanvisning väl och ge den vidare till nästa ägare.
- Rör inte glödlampan om ljuset varit tänd länge. Glödlampan blir mycket varm.

Fara för brand:

- Det inneslutna kylmedlet R600a är miljövänligt men brandfarligt. Utsläpp av kylmedlet kan antändas.
- Kylkretsens rörledning får inte skadas.
- Hantera inte öppen eld eller antändningskällor i apparatens inre.
- Använd inga elektriska apparater i apparatens inre (t ex ångrengöringsapparater, värmeapparater, glassmaskiner).
- Om kylmedel kommer ut: Ta bort öppen eld eller antändningskällor i närheten av utsläppsstället. Dra ut kontakten. Säkerställ god ventilation i lokalen. Kontakta kundservice.
- Förvara inga explosiva ämnen eller sprayburkar med brandfarliga drivgaser som t ex butan, propan, pentan osv. i apparaten. Sådana sprayburkar kan kännas igen genom den påklistrade etiketten om innehåll eller en farosymbol som flamma.
- Gaser, som eventuellt kommer ut, kan antändas genom elektriska komponenter.
- Ställ inte några brinnande stearinljus, lampor eller andra föremål med öppen låga på eller i apparaten.
- Drycker med hög alkoholhalt får bara förvaras i tätt förslutna, stående behållare. Alkohol, som eventuellt rinner ut, kan antändas genom elektriska komponenter.

Fara för att falla ner eller välta:

- Sockel, lådor och dörrar osv får inte användas som trappsteg och man får inte luta sig på dem. Detta gäller speciellt för barn.

Fara för matförgiftning!

- Ät inga matvaror som har förvarats för lång tid.

Risk för förfrysning, domningar och smärta:

- Undvik långvarig hudkontakt med kalla ytor eller kylda/frysta livsmedel eller vidta skyddsåtgärder, t ex. genom att använda handskar. Glass och speciellt isglass eller istärningar får inte ätas omedelbart och inte i för kallt tillstånd.

Transport av apparaten



Försiktigt

Risk för skador på grund av felaktig transport!

- Transportera apparaten i inpackat tillstånd.
- Transportera apparaten i stående tillstånd.
- Transportera inte apparaten ensam.

Uppställning av apparaten

Vid skador på apparaten ska man omgående hänvända sig till leverantören – innan apparaten ansluts.

Golvet på uppställningsstället ska vara plant och jämnt.

Apparaten får inte ställas upp på ställen med direkt solljus, sidan om spis, värmeelement eller liknande utrustning.

Apparaten ska alltid placeras direkt upp mot väggen.

Ställ aldrig apparaten upp utan hjälp.

I enlighet med normen EN 378 ska uppställningsrummet för din apparat ha en volym på 1 m³ för varje 8g kylmedel R600a. Är uppställningsplatsen för liten, kan det i händelse av läckage i kylmedelskretsen uppstå en antändande gas-luft-blandning. Upplysningar om kylmedelsmängden finns på typskylten i apparatens inre.



Varning

Brandfara på grund av fukt!

När spänningsförande delar eller strömledningen blir fuktiga, kan det uppstå en kortslutning.

- Apparaten är konstruerad för bruk i stängda rum. Apparaten får inte användas utomhus, i fuktig miljö eller där den är utsatt för stänkande vatten.



Varning

Brandfara på grund av kortslutning!

Om apparatens huvudkabel/kontakt vidrör apparatens baksida kan kabeln/kontakten skadas på grund av vibrationer. Detta kan medföra en kortslutning.

- Se till att skåpet inte är i kontakt med kablar eller stickkontakten.
- Använd inte en väggkontakt som är placerad i närheten av apparatens baksida.
- Distanserna ska placeras upp som en mur för att förhindra att undgå beröring med varma delar – kompressor, kondensator.



Varning

Brandfara på grund av kylmedel!

Det inneslutna kylmedlet R600a är miljövänligt men brandfarligt. Kylmedel som rinner ut kan antändas.

- Kylkretsens rörledningar får inte skadas.



Varning

Fara för brand och skada!

- Värmeavgivande apparater, som t ex mikrovågsugn, brödrost osv får inte ställas på apparaten!



Varning

Fara för brand och skador på grund av blockerat ventilationsgaller!

- Håll alltid ventilationsgallret fritt. Se till att alltid ha god ventilation!

När apparaten ställs upp i mycket fuktig miljö, kan det bildas kondensvatten på apparatens yttersida.

- Säkerställ alltid god ventilation på uppställningsstället.

Bortskaffande av emballage



Varning

Fara för kvävning av emballagematerial och folier!

- Låt inte barn leka med emballagematerialet.

Emballaget är framställt av återanvändbara material:

- Wellpapp/papp
- Formdelar av skummad polystyren
- Folier och påser av polyeten
- Band av polypropylen
- Emballaget bör levereras in på den närmaste återvinningsstation.

Bortskaffande av gammal apparat

Apparaten innehåller ännu värdefulla material och ska i motsats till osorterat hushållsavfall, levereras på närmaste återvinningsstation.

Bortskaffande av gamla apparater ska ske på fack- och sakkunnigt sätt enligt de gällande lokala föreskrifterna och lagarna.

Den gamla apparatens kylkretslopp får inte skadas under transporten, så att kylmedel och olja (upplysningar på typskylten) okontrollerat kan rinna ut.

- Gör apparatens obruklig
- Dra ur elkontakten
- Klipp av strömkabeln



Användning

Anslutning av apparaten

Viktigt

Risk för att skada elektroniska delar!

- Använd ingen inverter (omvandlare till konvertering av likström till växelström eller trefas ström) eller energisparsticks.



Varning

Risk för brand och överhettning!

- Använd inga förlängningssladdar eller förgreningsdosor.

Ström (växelström) och spänning på uppställningsstället ska stämma överens med upplysningarna på typskylten.

Apparaten får bara anslutas till en korrekt installerad stickkontakt.

Apparaten ska anslutas jord.

Den ska vara lätt tillgänglig så att apparatens förbindelse till elnätet snabbt kan brytas vid ett nödtillfälle.

- Kontrollera den elektriska anslutningen.
- Rengöring av apparaten. Mer härom i kapitel Rengöring
- Sätt stickkontakten i vägguttaget.

Rengöring och underhåll



Försiktig

Risk för skador på grund av varm ånga! Varm ånga kan skada ytorna och medföra brännskador.

- Använd ingen ångrengöringsapparat!

Viktigt

Felaktig rengöring skadar apparaten!

- Använd inga rengöringsmedel i koncentrerad form.
- Använd inga skurande eller raspiga svampar eller stålull.
- Använd inga rengöringsmedel innehållande sand, klor, kemikalier eller syra.
- Använd inga kemiska lösningsmedel.

Apparaten sätts på

Notera: Sätt på apparaten ca 4 timmar innan varorna placeras i skåpet.

WARNING!

Se till, att sladden inte kommer i kläm eller skadas, när apparaten placeras.

WARNING!

Placera inte eluttag/förlängningssladd bakom apparaten.

Respektera följande instruktioner, för att undvika att maten blir förstörd:

- Om kylskåpsdörren står öppen en längre tid, ökar temperaturen inne i apparaten.
- Rengör regelbundet ytor, som kommer i kontakt med livsmedel samt tillgängliga avlopp.
- Rengör vattentank, om dessa inte har varit i bruk i 48 timmar; skölj vattensystemet som är förbundet med vattenförsyningen, om det inte har runnit vatten igenom de senaste 5 dagarna.
- Förvara kött och fisk i passande emballage i kylskåpet, så att maten inte kommer i kontakt med andra livsmedel.

- Om apparaten står tom under en längre tid, stäng av det, frosta av, rengör och torka av det. Låt kylskåpsdörren stå öppen för att förhindra dålig lukt i apparaten.

WARNING!



Vid användning, service och bortskaffande av apparaten, var uppmärksam på typskylten/symbolen på baksidan av apparatens vänstra sida.

FARA FÖR BRAND! Det finns brandfarliga material i kylskåpets ledningsrör och kompressor. Håll stort avstånd till brandfarliga källor under användning, service och bortskaffande.

ÖVERSIKT ÖVER SKÅPET

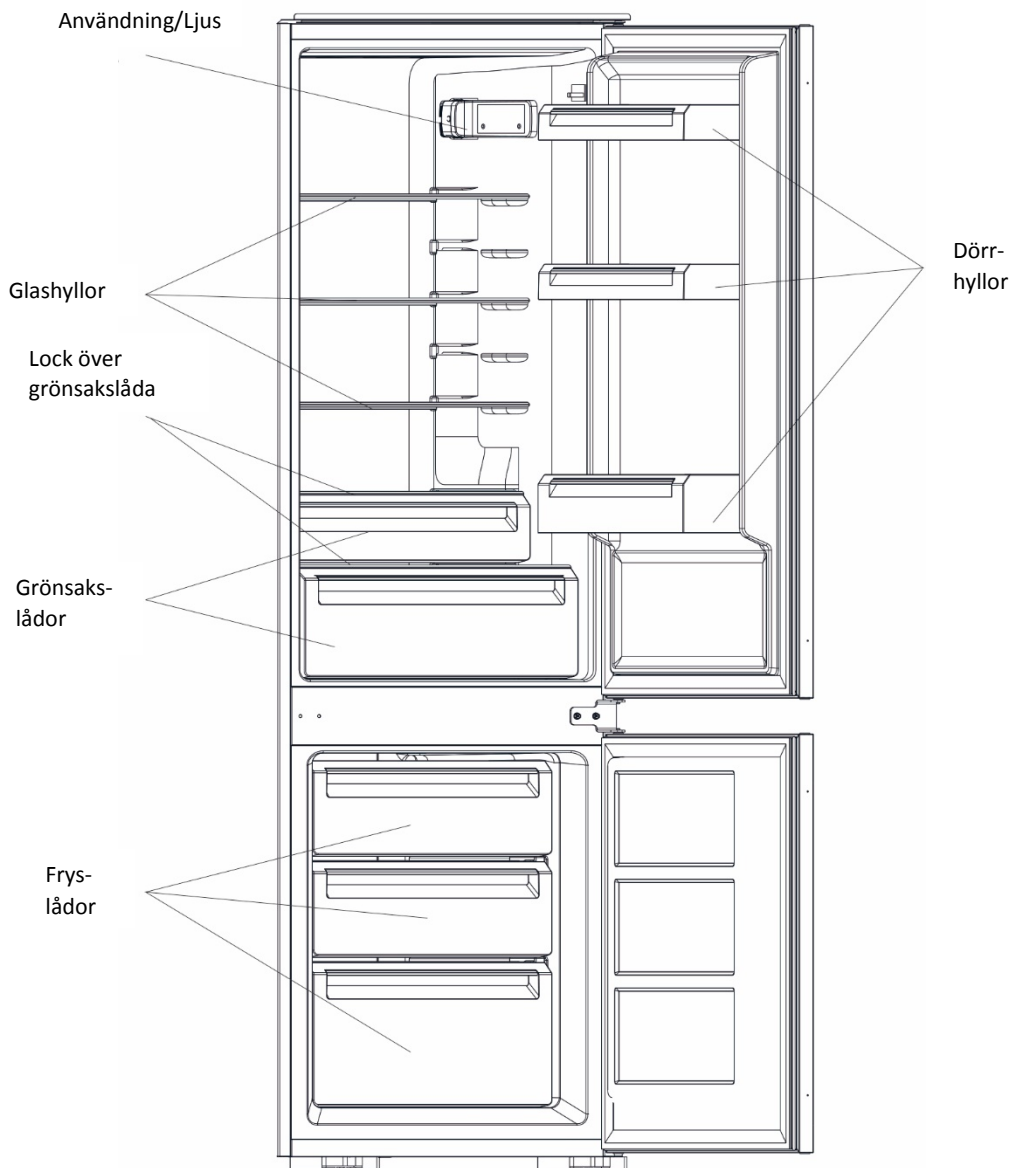

Notera: det faktiska skåpet kan variera från bilden

FLYTT AV GÅNGJÄRN

Du kan flytta gångjärnen om det skulle behövas:

- Se till att strömmen är bruten och att skåpet är tomt.
- För att montera bort dörren är det nödvändigt att skåpet vippas bakåt. Se till att skåpet vilar mot en solid bakgrund.
- Alla bortmonterade delarna ska sparas och användas.
- Placera inte skåpet platt på baksidan. Risk för att skada kylsystemet.
- Arbetet är lättare om man är två personer som flyttar gångjärnen.

Se till att du har följande verktyg liggande redo:

- Stjärnskruvmejsel
- Platt skruvmejsel
- Skiftnyckel

1. Montera bort det översta gångjärnet. Lyft av den översta dörren och placera den på en mjuk yta.

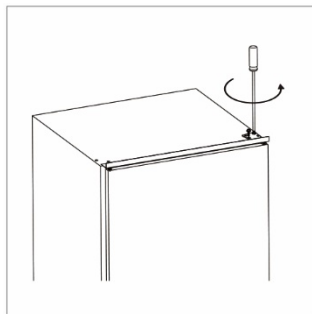

2. Montera bort det mittersta gångjärnet. Lyft av den nedersta dörren och placera den på en mjuk yta.

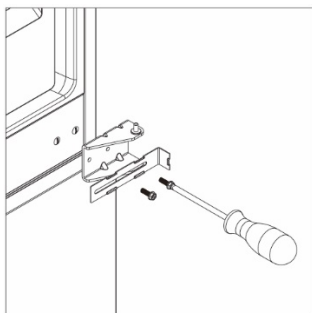

3. Montera bort det nedersta gångjärnet och montera det på motsatta sidan.

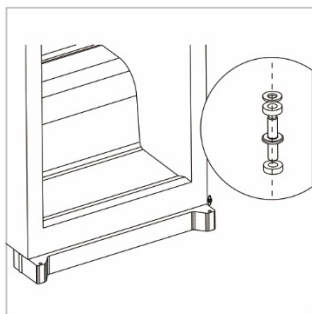

4. Montera de mittersta gångjärnet på motsatt sida.
Montera den nedersta dörren.

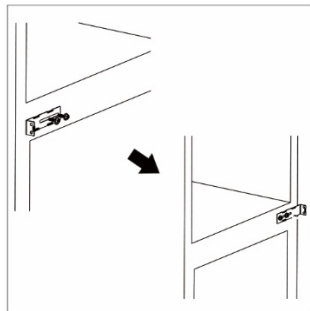

5. Se till att den nedersta dörren är i jämnhöjd, lodrätt såväl som vågrätt, innan skruvarna spänns. Detta säkerställer att dörren håller helt tätt.

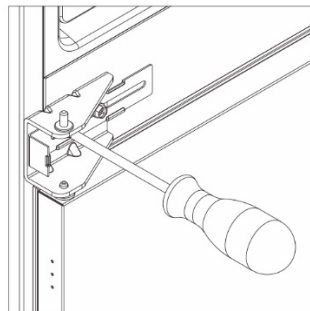



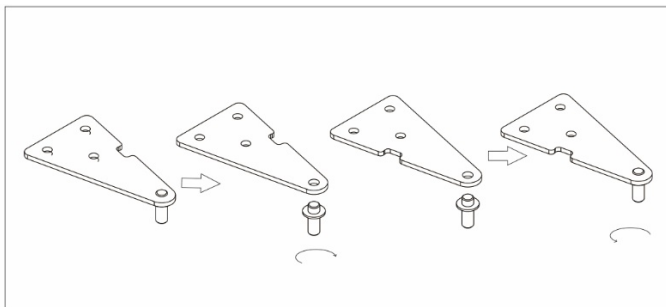

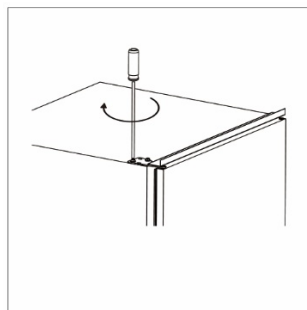

6. Montera bort den översta gångjärnsbulten. Roter gångjärnet och montera gångjärnsbulten igen.



7. Se till att den översta dörren är i jämnhöjd, både lodrätt och vågrätt, innan skruvarna spänns. Detta säkerställer att dörren håller helt tätt. Om det är nödvändigt används en skiftnyckel till att spänna gångjärnet.

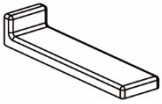

INSTALLATION

Installationskit			
			
Guide x4	Täckbricka till guide x4	Slider x4	Täckbricka till slider x4
			
Kort skruv x27	Lång skruv x2	Gummilist x1	Täckbricka till mittersta gångjärn x2

1. Kontrollera nischmått och säkerställ tillräcklig ventilation

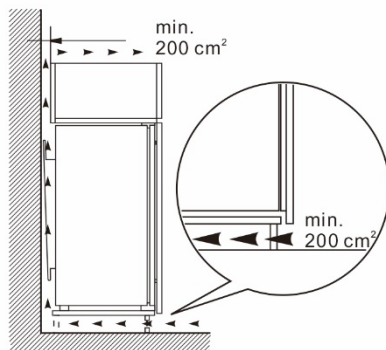
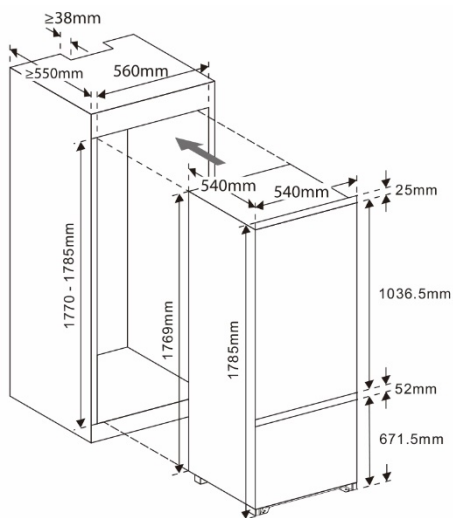

2. Långsamt och försiktigt skjuts skåpet in i nischen. Se till att öppningssidan är så tätt intill väggen som möjligt.

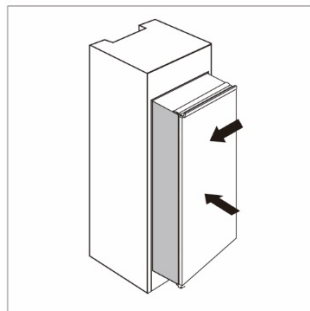

3. Montera guiden på dörren med de korta skruvarna. Sätt i slidern i guiden och öppna och stäng skåps- och nischdörren helt för att kontrollera om nischdörren kan stängas helt och utan problem.

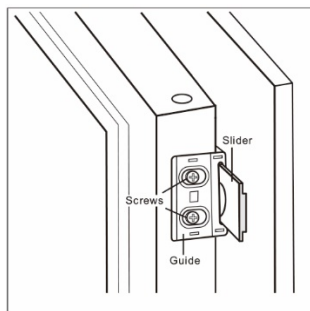

4. Öppna skåps- och nischdörren tillsammans och markera sliderns position, när slidern fungerar optimalt oavsett dörröppningsvinkel. Ta bort slidern och sätt fast den på nischdörren med två korta skruvar. Montera täckbrickan på slidern.

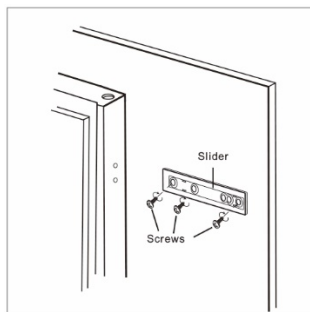

5. Montera bort guiden från dörren.

6. Återupprepa punkt 2-5 för montering av de övriga tre sliderna.

7. Montera fyra guides med slider med de korta skruvarna. Montera täckbrickan på de fyra guides.

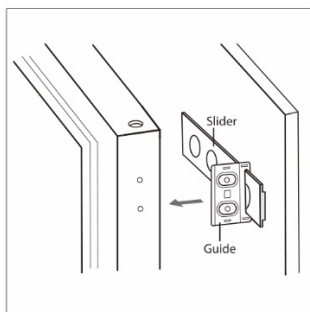

8. Kontroller igen att dörren öppnar och stänger problemfritt samt stänger helt tätt. Om inte justeras skåpet en aning. Sätt fast skåpet i nischen nederst med de två långa skruvarna.

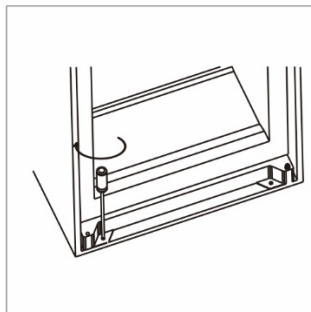

9. Sätt fast skåpet i nischen överst med korta skruvar.



10. Montera gummilisten till att täcka öppningen mellan skåpet och nischen i dörröppningssidan.

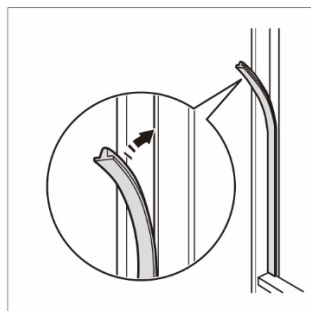

11. Sätt fast nischdörren till de mittersta gångjärnen med de korta skruvarna. Montera täckbrickorna på gångjärnen.

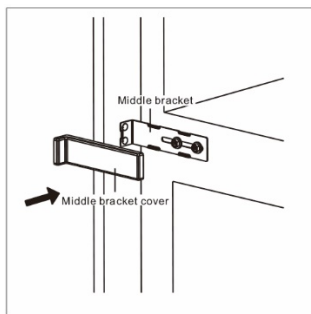
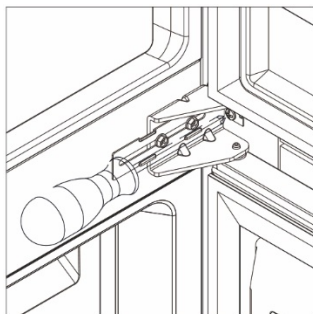

ANVÄNDNING

Innan första användning

Rengör interiören med ljummet vatten och ett neutralt rengöringsmedel. Torka noga torrt.

Viktigt!

- Använd inte rengöringsmedel i koncentrerad form.
- Använd inga skurande eller raspiga svampar eller stålull.
- Använd inga rengöringsmedel innehållande sand, klor, kemikalier eller syra.
- Använd inga kemiska lösningsmedel.

Kontrollpanel

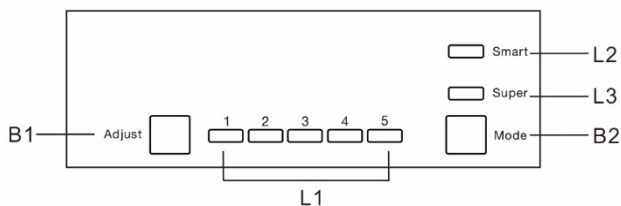

Knappar

B1 – Tryck för inställning av kylskåp från 1-5.

B2 – Tryck för att välja Smart, Super och användarinställning.

Indikatorer

L1 – Visar inställningen i kylskåpet.

L2 – Lyser när Smart-mode är aktiverat.

L3 – Lyser när Super-mode er aktiverat.

Kyl-/frys-skåpet tas i bruk

Temperaturinställning

1. Tryck på B2 för att välja användarinställning.
2. Tryck på B1 för att justera temperaturen i kylskåpet. Ju högre inställning desto lägre temperatur. Temperaturen i frysskåpet ställt in automatisk till ca -18°C.

Smart-mode

1. Tryck på B2 for at välja Smart-mode.
Apparaten justerar temperaturen automatiskt beroende på omgivande temperatur.

Super-mode

1. Tryck på B2 for at välja Super-mode.
Temperaturen i frysskåpet sänks till den lägsta möjliga temperaturen. Efter 54 timmar slår apparaten automatiskt tillbaka till normal drift.

Apparaten slås av

1. Tryck och håll B1 inne i ca 5 sekunder. Apparaten slås av. Tryck och håll B1 inne i ca 5 sekunder. Apparaten slås på.

Dörralarm

Alarmsignalen hörs, om dörren varit öppen i mer än 90 sekunder. Alarmsignalen slås av när dörren stängs.

Nedfrysning av matvaror

- Frysskåpet är uteslutande avsett för nedfrysning och förvaring av matvaror.
- Placera de färska matvarorna i frysskåpet.
- Man kan högst frysa ner så många kg färska matvaror inom 24 timmar, som det är upplyst om på typskylten.
- Infrysningen varar 24 timmar. Under infrysningsproceduren bör det inte ligga flera färska matvaror i frysskåpet

Risk för skador på grund av glasskärvor! Flaskor och burkar med drycker kan sprängas under nedfrysning. Detta gäller framför allt drycker med kolsyra.

- Flaskor och burkar med drycker får inte frysas in!
- För att matvarorna ska frysas in snabbt, bör följande mängder per enhet inte överskridas:
- Frukt, grönsaker upp till 1 kg
- Kött upp till 2,5 kg

Matvaror paketeras portionsvis i fryspåsar och återanvändbara plast-, metal- eller aluminium-behållare.

Viktigt!

I händelse av strömavbrott ska frostvarorna kontrolleras. Upptinade varor bör inte frysas in igen utan bör i stället tillredas fortast möjligt.

Upptining av matvaror

- i kylskåpet
- i rumstemperatur
- i mikrovågsugn
- i ugn/varmluftsugn



Istärningar

Denna apparat kan vara utrustad med en eller flera istärningsbrickor.

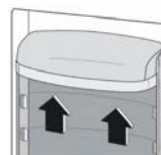

Justerbara glashyllor

Glashyllorna placeras efter behov på hyllstoden.

Placering av dörrhyllor

Dörrhyllorna kan flyttas efter behov. Dörrhyllorna frigörs enligt pilarna på illustrationen.

GODA RÅD

Råd om infrysning och förvaring

- Mängden av färska matvaror som kan frysas in per dag finns på typskylten.
- Infrysningen varar 24 timmar. Under infrysningsproceduren bör det inte läggas flera färska matvaror i frysskåpet
- Följande matvaror kan frysas in: Kött, vilt, fågel, färsk fisk, grönsaker, frukt, mejeriprodukter, bröd, bakverk och färdigrätter.
- Följande matvaror kan inte frysas in: Sallad, rädisor, vindruvor, hela äpplen och päron och fett kött
- Magra matvaror har en längre hållbarhet än feta matvaror: salt reducerar hållbarheten.
- Följande emballageformer kan användas till infrysning: Fryspåsar, behållare av plast, metall och aluminium.
- Färska matvaror, som ska frysas in, får inte komma i kontakt med frusna matvaror. Emballagen skall alltid vara torra utanpå för att undgå, att matvarorna hänger ihop.
- Matvaror ska alltid vara försedda med datum och innehåll. För att undgå att matvarornas kvalitet försämras får den rekommenderade förvaringstiden inte överskridas.
- Färska matvaror packas i portioner som passar till hushållets behov. När matvarorna packas, bör följande mängdangivelser per portion hållas för att uppnå ett snabbt infrysningsresultat:
 - Frukt och grönsaker: max 1kg
 - Kött: max 2,5kg
- När grönsakerna är tvättade och fördelade i portioner, blancheras de (de läggs i kokande vatten i 2-3 minuter, varefter de tas upp och kyls av i kallt vatten). Om grönsakerna blancheras i en tryckkokare eller en mikrovågsugn, följs det tillvägagångsättet, som är beskrivet i den tillhörande bruksanvisningen.
- Färska matvaror eller blancherade grönsaker ska inte saltas eller kryddas, innan de fryses in, då vissa kryddor kan påverka matvarornas smak. Andra rätter bör bara saltas och kryddas lätt.
- Flaskor och burkar med kolsyrade drycker får inte frysas in, eftersom de kan explodera. Om du önskar att kyla drycker, får flaskorna ligga högst en timme i frysskåpet.
- Frysvaror av samma slag bör placeras i samma låda för att undgå att dörren hålls öppen onödigt länge medan du letar efter de önskade frysvarorna.
- Delvist upptinade matvaror får inte frysas igen.
- Undvik långvarig hudkontakt med kalla ytor eller kylda/frysta livsmedel eller vidta skyddsåtgärder, t ex. genom att använda handskar. Glass och speciellt isglass eller istärningar får inte ätas omedelbart och inte i för kallt tillstånd.

Kylning av matvaror

Notera: Energiförbrukningen stiger och kyleffekten reduceras när ventilationen är otillräcklig.

- Håll alltid fläktluftsprickorna fria.
- I det översta området och i dörren förvaras smör, ägg och konserver.
- Använd återanvändbara plast-, metal-, aluminiums-, glasbehållare och ALU folie till förvaring.
- Den främre delen av kylskåpets botten används bara till tillfällig placering av varor t ex när man städar upp i kylskåpet eller sorterar ut saker. Låt dock inget bli stående här då det kan bli skjutas bakåt eller välta när dörren stängs.
- Förvara inte matvaror för tätt så att luften kan cirkulera.
- Se till att flaskor inte kan välta.
- Förvara vätskor i stängda behållare.
- Placera aldrig varm mat i skåpet.
- Placera inga matvaror direkt upp mot bakväggen.

Kylskåpets utrymme	Livsmedelstyp
Dörr eller dörrhylla	<ul style="list-style-type: none">• Livsmedel med naturligt konserveringsmedel, som t ex sylt, juice, drycker, kryddor.• Förvara inte förstörd mat.
Grönsakslåda	<ul style="list-style-type: none">• Frukt, örter och grönsaker bör placeras separat i grönsakslådan.• Förvara inte bananer, lök, potatis, vitlök i kylskåpet.
<ul style="list-style-type: none">• Nedersta hyllan• Chiller-låda	Rått kött, fågel, fisk (för korttidsförvaring)
Mittersta hyllan	Mejeriprodukter, ägg
Översta hyllan	Livsmedel som inte behöver tillagning som t ex färdigrätter, delikatesskött, rester.
Fryslåda(or)	<ul style="list-style-type: none">• Livsmedel för långtidsförvaring.• Nedersta hyllan/lådan för rått kött, fågel, fisk.• Mittersta hyllan/lådan för frusna grönsaker, chips.• Översta hyllan/lådan för glass, frusen frukt och frusna bakverk.

RENGÖRING OCH UNDERHÅLL

OBS: Bryt strömmen innan rengöring. Dra ut stickkontakten eller skruva ut säkringen.

Avfrostning

Kylskåpet

Kylskåpet avfrostas automatiskt. Fukten på bakväggen löper via avloppet till avfrostningsvattnet ned i en vattenavdunstningsskål utanför kylrummet. Avfrostningsvattnet avdunstar på grund av värmen från kompressorn. Vattendroppar på bakväggen är funktionellt och helt normalt.

- Se till att avfrostningsvattnet kan löpa obehindrat ut i avloppsöppningen på bakväggen.

Frysskåpet

Efter en längre tids användning bildas det ett tjockt lager med is i frysskåpet. För att undgå onödigt hög strömförbrukning ska frysskåpet avfrostas regelbundet.

- Bryt strömmen.
- Lådor och glashyllor tas ut.
- Frysvarorna tas ut och packas in i papper eller en filt och förvaras på ett kyligt ställe.
- För att påskynda avfrostningsprocessen kan man ställa en gryta med varmt vatten (inte kokande) i botten på frysskåpet.
- Låt dörren stå öppen under avfrostningen. Avfrostningsvattnet torkas upp med en trasa.
- Rengör frysskåpet.

OBS: Elektriska apparater, avfrostningspray, öppen eld eller metallföremål för inte användas till avfrostning av frysskåpet eftersom det kan medföra skador på både personer och skåp.

Rengöring av skåpet

- Kyl-/frysskåpet tvättas regelbundet både invändigt och utvändigt med ljummet vatten och lite diskmedel. Utrustningen rengörs på samma sätt. Det får inte användas ångrengöringsapparater eftersom detta kan medföra både personskada och skada på kyl-/frysskåpet.
- Använd aldrig kökssvamp med skurande effekt, koncentrerade rengöringsmedel, rengöringsmedel med slipeffekt eller rengöringsmedel innehållande syra och kemiska lösningsmedel.
- Det rekommenderas att använda en blöt trasa och ett mildt universalrengöringsmedel med neutralt PH-värde.
- Det får inte komma vatten i avloppsrännan, i ventilationsgallret eller i de elektroniska delarna. Efter rengöring torkas kyl-/frysskåpet av med en torr duk.
- Typskylten får inte skadas eller tas bort eftersom den används vid eventuella reparationer.
- Avloppsöppningen i bakväggen över grönsakslådorna ska rengöras regelbundet, eventuellt med en bomullstopp.

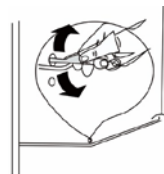

- Ventilationsöppningarna rengörs regelbundet med en pensel eller dammsugare. Dammavlagringar höjer energiförbrukningen.
- Se upp så inga ledningar eller andra delar skadas.
- Därefter sätts kyl-frys-skåpet på igen och matvarorna läggs återigen på plats.

Om kyl-/frys-skåpet inte ska användas under en längre tid ska det tömmas för matvaror. Stickkontakten dras ut och kyl-/frys-skåpet rengörs som beskrivet. Dörrarna till kyl-/frys-skåpet ska stå öppna för att undgå att dålig lukt uppstår.

TAS UR DRIFT

Stäng av apparaten

- Stäng av apparaten genom att trycka på knappen B1 i ca 5 sekunder.

Stoppa

- Töm apparaten.
- Dra ur stickkontakten.
- Gör rent apparaten. (Se kapitel Rengöring).
- Låt dörren stå öppen så att den inte uppstår dålig lukt.

Byte av glödlampa

LED-lampan får endast bytas ut av en auktoriserad tekniker.

PROBLEMLÖSNING

Er apparat är tillverkad och framställd på ett sådant sätt att det uppnås hög driftsäkerhet och lång livslängd. Skulle det i alla fall inträffa ett driftsfel så kontrollera vänligen om felet uppkommit på grund av handhavandefel.

I så fall måste man inom garantiperioden stå för de omkostnader som uppstår på grund av detta. Följande fel kan man själv avhjälpa:



Varning

Risk för skador på grund av felaktig reparation!

- Reparation av och ingrepp i apparaten och strömledningen som inte uttryckligen är nämnt i Kapitel "underhåll", får endast utföras av vår kundservice.
- Läs av apparatens beteckning och service-nr. från typskylten. Typskylten finns monterad på apparatens vänstra innersida.
- Underrätta vår kundservice och meddela felet, apparatens beteckning, service-nr. och serienummer.
- Detta möjliggör en snabb och målinriktad service.
- Håll apparaten stängd tills kundservicemedarbetaren kontaktas. På detta sätt hålls matvarorna kalla längre tid.
- Dra ur stickkontakten (dra inte i strömledningen) eller skruva ur säkringen.

Problem	Möjlig orsak	Möjlig lösning
Apparaten arbetar inte	Apparaten är inte på.	Tryck och håll B1 inne i ca 5 sekunder.
	Kontakten är inte riktigt isatt i väggkontakten.	Sätt i kontakten.
	Väggkontaktens säkring fungerar inte.	Kontrollera säkringen.
	Kontakten är defekt.	Kontakten får endast bytas ut av en auktoriserad tekniker.
Matvarorna är för varma	Temperaturen är inte korrekt inställd.	Se avsnittet: Temperaturinställning
	Dörren har stått öppen länge.	Stäng dörren så fort som möjligt.
	En stor mängd matvaror har placerats i skåpet under de senaste 24 timmarna.	Ställ in temperaturen på en lägre temperatur.
	Apparaten står i närheten av en värmeapparat.	Se avsnittet: Uppställning av apparaten.
Temperatur är för låg	Temperaturen är inställd för lågt.	Ställ temperaturen på en varmare inställning.

Onormalt oljud	Apparaten står inte plant.	Justera apparaten/nischen.
	Apparaten är i direkt beröring med väggen eller andra objekt.	Flytta apparaten en aning.
	En del t ex ett rör bak på apparaten rör vid en annan del av apparaten eller väggen.	Om nödvändigt kan delen försiktigt skjutas lite till sidan.
Vatten på golvet	Avloppsöppningen är blockerad.	Se avsnittet, Rengöring & Underhåll

GARANTI

Garanti

Det är 2 års reklamationsrätt på fabrikations- och materialfel på Er nya produkt, gällande från dokumenterat inköpsdatum. Garantin omfattar material, arbetslön och milersättning. Vid kontakt angående service bör Ni upplysa om produktens namn och serienummer. Dessa upplysningar finns på typskylten. Skriv eventuellt ned upplysningarna här i bruksanvisningen så har Ni dem alltid tillgängliga. Detta gör det lättare för servicemontören att finna de rätta reservdelarna.

Garantin täcker inte:

- Fel och skador som inte är fabrikations- och materialfel
- Om det använts reservdelar som inte är original
- Om anvisningarna i bruksanvisningen inte har följts
- Om inte installationen är gjord enligt anvisningarna
- Om inte installationen/repairationen är utförd av utbildade fackfolk

Transportskador

Transportskador som konstateras vid återförsäljarens leverans hos kunden är uteslutande en sak mellan kunden och återförsäljaren. I de fall kunden själv står för transporten av produkten, påtar sig leverantören ingen förpliktelse i förbindelse med eventuell transportskada. Eventuella transportskador ska anmälas omgående och senast 24 timmar efter att vara är levererad. I annat fall kommer kundens krav att bli avvisade.

Ogrundade servicebesök

Om servicemontör tillkallas och det visar sig att man själv kunnat åtgärda felet genom att t ex följa anvisningar här i bruksanvisningen eller genom att byta en säkring i säkringsskåpet, åligger det Er själv att betala för servicebesöket.

Företagsköp

Företagsköp är sådana köp av apparater som inte ska användas i ett privat hushåll utan till ett företag eller företagsliknande ändamål (restaurang, café, kantin etc.) eller användas till uthyrning eller annat som omfattar flera användare.

I förbindelse med företagsköp gäller ingen garanti då denna produkt uteslutande är avsedd för privata hushåll.

SERVICE

GarantGruppen AB
Bangårdsgatan 6
582 77 Linköping

Tlf.: 013 15 45 10

Fax: 013 15 45 07

INNHALDSFORTEGNELSE

Sikkerhetsanvisninger	48
Apparatets bruksområde	48
Energispareråd	48
Generelle sikkerhetsanvisninger	49
Transport av apparatet	50
Oppstilling av apparatet.....	50
Kaste emballasje	51
Avhending av utslitt apparat.....	52
Betjening.....	52
Rengjøring og vedlikehold.....	53
Oversikt over apparatet	54
Flytting av dørhengsel	55
Installasjon	57
Betjening	60
Betjeningspanel	60
Temperaturinnstilling.....	60
Smart-mode	60
Super-mode	60
Apparatet slås av.....	61
Døralarm	61
Innfrysing av matvarer	61
Utstyr	61
Gode råd	62
Råd om innfrysing og oppbevaring	62
Kjøling av matvarer	63
Rengjøring og vedlikehold	64
• Avriming.....	64
• Rengjøring av apparatet.....	64
• Ta ut av drift.....	65
• Utskifting av pæren.....	65
Problemløsning	66
Garanti	68
Service	68

Fabrikanten arbeider hele tiden for å videreutvikle alle typer og modeller. Vi ber derfor om forståelse for at vi forbeholder oss retten til å endre form, utstyr og tekniske detaljer.

Vi ber deg lese gjennom denne bruksanvisningen grundig for å bli kjent med alle fordelene ved ditt nye apparat.

SIKKERHETSANVISNINGER

Apparatets bruksområde

Apparatet er beregnet til kjøling av matvarer. Apparatet er konstruert til bruk i husholdningen. Det er ikke beregnet til kommersiell bruk, spesielt ikke til laboratorieformål og lignende. Det er fare for feilfunksjoner. Apparatet er etter klimaklasse dimensjonert til drift ved begrensede omgivelsestemperaturer. Ditt apparats gjeldende klimaklasse er opplyst på typeskiltet.

OBS: De opplyste omgivelsestemperaturer skal overholdes, ellers reduseres kjøleeffekten.

Klimaklasse	Omgivelsestemperaturer
SN	10 °C - 32°C
N	16 °C - 32°C
ST	18 °C - 38°C
T	18 °C - 43°C

Energispareråd

- Sørg alltid for god ventilasjon
- La apparatet bare være åpent i så kort tid som mulig.
- Legg matvarer på riktig plass med en gang.
- Oppbevaring av varme matvarer: la dem først kjøle ned til stuetemperatur.
- Støvsamlinger øker energiforbruket.
- Kjølemaskinen med varmevekslerens metallgitter på apparatets bakside renses en gang i året for støv.



Generelle sikkerhetsanvisninger

Farer for brukeren:

- Apparatet er ikke beregnet til personer (også barn) med fysiske, sensoriske eller mentale utfordringer som ikke har tilstrekkelig erfaring og kunnskap. Unntatt er de tilfeller hvor de instrueres i bruken av apparatet og hvor de i begynnelsen er under oppsyn av en person som er ansvarlig for sikkerheten. Før tilsyn med barn så de ikke leker med apparatet.
- Hvis feil oppstår trekkes støpselet ut (trekk ikke i selve ledningen) eller koble ut sikringen.
- Reparasjoner, inngrep i apparatet og skifte av strømledningen må kun utføres av vår kundeservice eller annet utdannet fagpersonale.
- Hvis apparatets forbindelse til el-nettet skal kobles ut, ta alltid tak i støpselet. Trekk ikke i ledningen.
- Apparatet må bare monteres og kobles til i henhold til opplysningene i bruksanvisningen.
- Ta vare på denne veiledningen og gi den videre til neste eier.
- Ikke ta på pæren hvis lyset har vært på lenge. Pæren blir svært varm.

Fare for brann:

- Apparatet inneholder kjølemiddel R600a. Det er miljøvennlig, men brennbart. Kjølemiddel som slipper ut kan ta fyr.
- Kjølekretsløpets rørledninger må ikke skades.
- Ikke bruk åpen ild eller tennkilder i apparatets indre.
- Ikke bruk elektriske apparater i apparatets indre (f. eks. damprenseapparater, varmeapparater, ismaskiner).
- Hvis kjølemiddel slipper ut: fjern åpen ild eller antenneskilder i nærheten av utslippsstedet. Trekk ut støpselet. Sørg for god utlufting av lokalet. Kontakt kundeservice.
- Oppbevar ingen eksplosive stoffer eller spraybokser med brennbare drivgasser som f. eks. butan, propan, pentan osv. i apparatet. Slike spraybokser kan kjennes igjen på de påtrykte opplysningene om innholdsstoffene eller et flammesymbol.
- Gasser som eventuelt slipper ut kan antennes gjennom elektriske komponenter.
- Sett ikke brennende stearinlys, lamper og andre gjenstander med åpen flamme på eller i apparatet.
- Drikkevarer med høyt alkoholinnhold må bare oppbevares i tett lukkede, stående beholdere. Alkohol som eventuelt slipper ut kan antennes gjennom elektriske komponenter.

Fare for å falle ned eller velte:

- Sokkel, skuffer, dører osv. må ikke benyttes som trinn og man bør ikke støtte seg til dem. Dette gjelder særlig for barn.

Fare for matforgiftning!

- Spis ikke matvarer som er oppbevart i for lang tid.

Fare for forfrysninger, nummenhet og smerter:

- Unngå vedvarende hudkontakt med kalde overflater og eller kjølte/frosne varer eller gjør beskyttende foranstaltninger, f. eks. ved å bruke hansker. Fløteis og særlig saftis eller isbiter må ikke spises med det samme og ikke i for kald tilstand.

Transport av apparatet



Forsiktig

Fare for skader ved feil transport!

- Transporter apparatet innpakket.
- Transporter apparatet stående.
- Ikke transporter apparatet alene.

Oppstilling av apparatet

Ved skader på apparatet skal man umiddelbart henvende seg til leverandøren - før apparatet kobles til.

Gulvet der apparatet skal stå skal være vannrett og jevnt.

Apparatet skal ikke stå på steder med direkte sollys, ved siden av komfyr, radiator eller lignende utstyr.

Apparatet skal alltid plasseres direkte opp mot veggen.

Sett ikke apparatet opp uten hjelp.

I henhold til normen EN 378 skal rommet der apparatet skal stå ha et volum på 1 m³ for hver 8g kjølemiddel R600a. Er rommet for lite, kan det - i tilfelle av en lekkasje i kjølemiddelkretsløpet, oppstå en antennelig gass-luftblanding. Opplysninger om kjølemiddel-mengden finnes på typeskiltet i apparatets indre.



Advarsel

Brannfare på grunn av fukt!

Når spenningsførende deler eller strømledningen blir fuktige kan det oppstå kortslutning.

- Apparatet er konstruert til bruk i lukkede rom. Apparatet må ikke benyttes ute, i fuktige omgivelser eller hvor det blir utsatt for sprut.



Advarsel

Brannfare på grunn av kortslutning!

Hvis apparatets hovedkabel/støpsel berører apparatets bakside kan kablet/støpselet skades grunnet vibrasjoner. Dette kan føre til kortslutning.

- Sørg for at skapet ikke er i kontakt med kabler eller støpsel.
- Ikke bruk en stikkontakt som er plassert i nærheten av apparatets bakside.
- Avstandsstykkene skal plasseres mot en vegg for å forhindre berøring med varme deler – kompressor, kondensator.



Advarsel

Brannfare pga. kjølemiddel!

Apparatets kjølemiddel R600a er miljøvennlig, men brennbart. Kjølemiddel som renner ut kan antennes.

- Kjølekretsløpets rørledninger må ikke skades.



Advarsel

Fare for brann og skade!

- Varmeavgivende apparater, som f. eks. mikrobølgeovn, toastere osv. må ikke settes på apparatet!



Advarsel

Fare for brann og skader på grunn av blokkerte ventilasjonsrister!

- Hold alltid ventilasjonsristene frie. Sørg alltid for god ventilasjon!

Når apparatet står i svært fuktige omgivelser kan det dannes kondensvann på apparatets ytterside.

- Sørg alltid for god ventilasjon på stedet apparatet skal stå.

Avhending av emballasje



Advarsel

Fare for å bli kvalt av emballasjemateriale og plast!

- La ikke barn leke med emballasjemateriale.

Emballasjen er fremstilt av gjenvinnbare materialer:

- Bølgepapp/papp
- Formdeler av oppskummet polysterol
- Plast og poser av polyetylen
- Bånd av polypropylen
- Emballasjen bør leveres på nærmeste gjenbruksstasjon.

Avhending av utslitt apparat

Apparatet inneholder fortsatt verdifulle materialer og skal i motsetning til usortert husholdningsavfall leveres på nærmeste gjenbruksstasjon.

Avhending av gamle apparater skal skje på fag- og sakkyndig måte i henhold til de gjeldende lokale forskrifter og lover.

Kjølekretsløpet på det utslitte apparatet må ikke skades under transporten slik at kjølemedlet (opplysninger på typeskiltet) og oljen kan renne ut.

- Gjør apparatet ubrukelig.
- Trekk støpselet ut.
- Skjær over strømkabelen.



Betjening

Tilkobling av apparatet

Viktig

Fare for skade på elektroniske deler!

- Benytt ingen inverter (omformer til konvertering av likestrøm til vekselstrøm eller trefaset strøm) eller energispareplugg.



Advarsel

Fare for brann og overoppheting!

- Ikke bruk skjøteledning eller grenuttak.

Strøm (vekselstrøm) og spenning der apparatet skal stå skal stemme overens med opplysningene på typeskiltet.

Apparatet må bare kobles til en korrekt installert stikkontakt. Apparatet skal kobles til jord.

Det skal være lett tilgjengelig slik at apparatets tilkobling til el-nettet i nødstilfelle kan avbrytes raskt.

- Kontroller den elektriske tilkoblingen.
- Rens av apparatet. Mer om dette i kapittel Rengjøring og vedlikehold.
- Sett støpselet i stikkontakten.

Rengjøring og vedlikehold



Forsiktig

Fare for skader på grunn av varm damp! Varm damp kan skade overflatene og medføre forbrenning.

- Ikke bruk damprensere!

Viktig

Feil rengjøring skader apparatet!

- Ikke bruk rengjøringsmidler i konsentrert form.
- Ikke bruk skurende eller skrapende svamper eller stålull.
- Ikke bruk sand-, klor-, kjemikalie- eller syreholdige rengjøringsmidler.
- Ikke bruk kjemiske oppløsningsmidler.

Apparatet slås på

OBS: Skru på apparatet ca. 4 timer før varene plasseres i skapet.

ADVARSEL!

Sørg for at ledningen ikke kommer i klem eller skades når apparatet plasseres.

ADVARSEL!

Ikke plasser stikkontakter/skjøteledninger bak apparatet.

Respekter følgende instruksjoner, for å unngå at maten blir fordervet:

- Hvis kjøleskapsdøren står åpen over lengre tid, øker det temperaturen i apparatets rom.
- Rengjør overflater som kommer i kontakt med mat jevnlig, samt tilgjengelige avløp.
- Rengjør vanntanker, hvis disse ikke har vært i bruk på 48 timer; skyll vannsystemet som er koblet til vannforsyningen, hvis det ikke har rent vann gjennom det på 5 dager.
- Oppbevar kjøtt og fisk i passende emballasje i kjøleskapet, så maten ikke kommer i kontakt med andre matvarer.

- Hvis apparatet står tomt over en lengre periode, slå det av, avrim, rengjør og tørk av apparatet. La kjøleskapsdøren stå åpen for å forhindre dårlig lukt i apparatet.

ADVARSEL!



Under bruk, service og bortskaffelse av apparatet, vær oppmerksom på typeskiltet/symbolet på baksiden av apparatet, venstre side.

FARE FOR BRANN! Det er brennbare materialer i kjøleskapets ledningsrør og kompressor. Hold stor avstand fra de brannfarlige kildene under bruk, service og bortskaffelse.

OVERSIKT OVER SKAPET

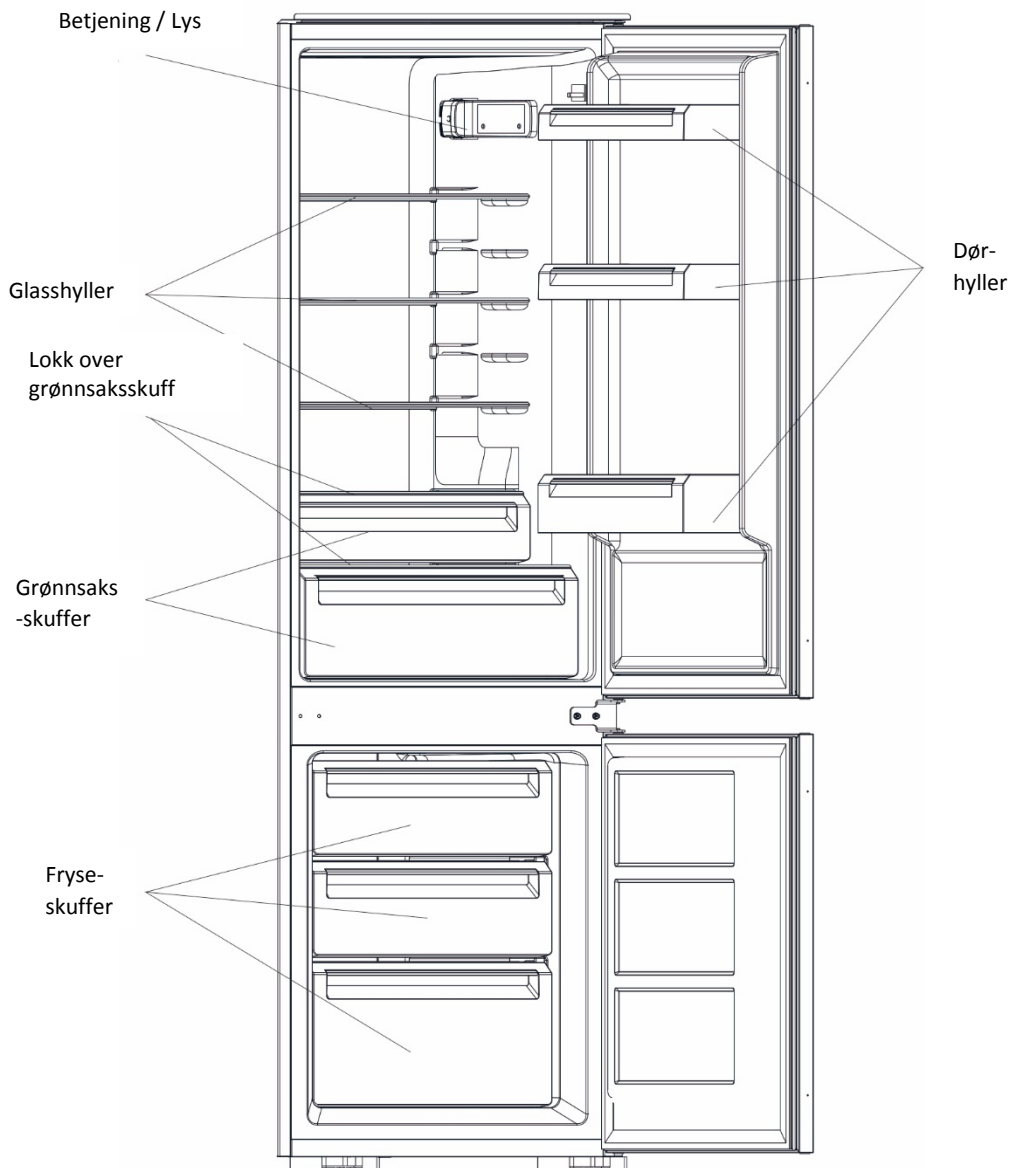

OBS: det faktiske skap kan variere fra bildet.

FLYTTING AV DØRHENGSEL

Du kan flytte dørhengsel hvis det er behov for det:

- Sørg for at strømmen er frakoblet, og skapet er tømt.
- For å demontere døren er det nødvendig å vippe skapet bakover. Sørg for at skapet hviler mot en solid bakgrunn.
- Alle demonterte deler skal tas vare på og brukes.
- Plasser ikke skapet flatt på baksiden. Fare for å skade kjølesystemet.
- Arbeidet er lettere hvis det er to personer til flytting av dørhengsel.

Ha følgende verktøy liggende klart:

- Stjerneskrutrekker
- Flat skrutrekker
- Skiftenøkkel

1. Demonter det øverste hengsel. Løft den øverste døren av og plasser den på en myk overflate.

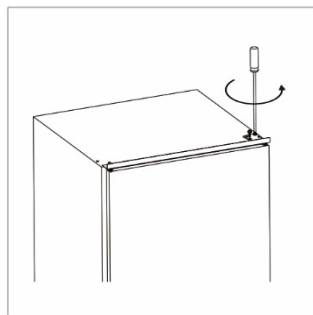

2. Demonter det midterste hengsel. Løft den nederste døren av og plasser den på en myk overflate.

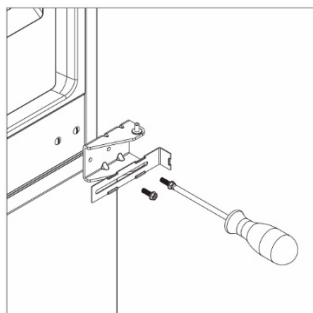

3. Demonter den nederste hengselbolten og monter på motsatt side.

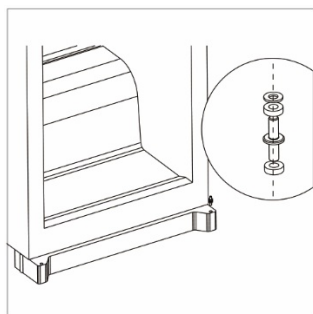

4. Monter det midterste hengsel på motsatte side.
Monter den nederste døren.

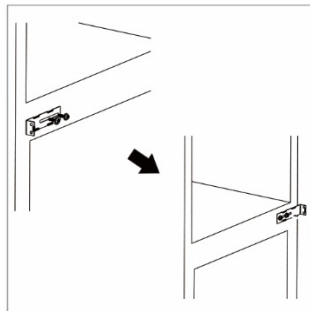

5. Sørg for at den nederste døren flukter både loddrett og vannrett før skruene strammes. Dette sikrer at døren lukker helt.

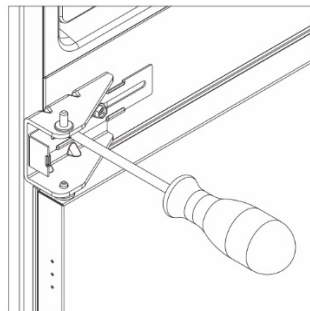



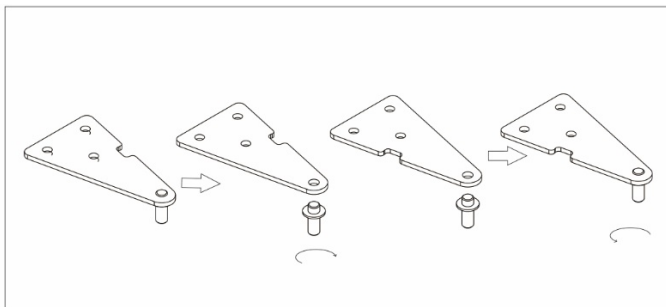

6. Demonter den øverste hengselbolten. Roter hengslet og monter hengselbolten igjen.

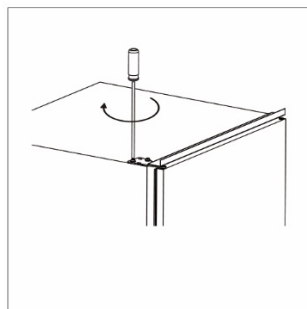

7. Sørg for at den øverste døren flukter både loddrett og vannrett før skruene strammes. Dette sikrer at døren lukker helt tett. Hvis nødvendig benyttes en skift nøkkel til å stramme hengslet.

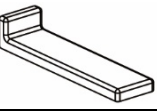

INSTALLASJON

Installasjonssett			
			
Guide x4	Avdekking til guide x4	Slider x4	Avdekking til slider x4
			
Kort skruer x27	Lang skruer x2	Gummilist x1	Avdekking til midterste hengsel x2

1. Kontroller nisjemålene og sørg for tilstrekkelig ventilasjon

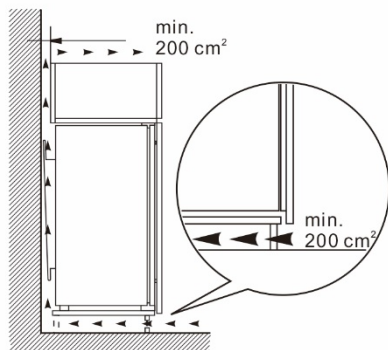
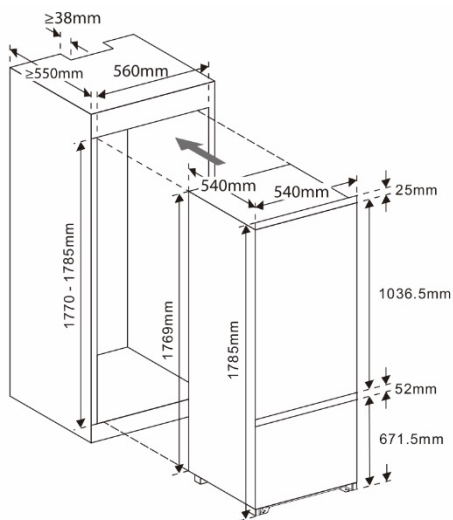

2. Skyv skapet langsomt og forsiktig inn i nisjen. Sørg for at åpningssiden er så tett inntil veggen som mulig.

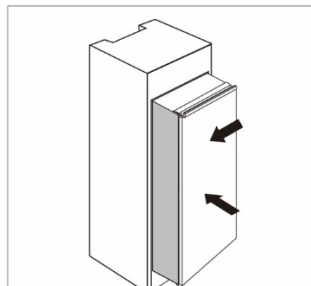

3. Monter guiden på døren med de korte skruene. Sett slideren i guiden og åpne og lukk skap- og nisjedøren helt for å kontrollere om nisjedøren kan lukke helt og uten problemer.

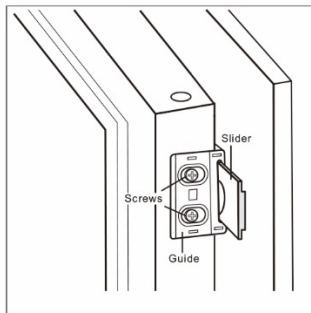

4. Åpne skaps- og nisjedøren sammen og marker sliderens posisjon slik at slideren fungerer optimalt uansett døråpningsvinkel. Demonter slideren og fest den på nisjedøren med to korte skruer. Monter slideravdekkingen på slideren.

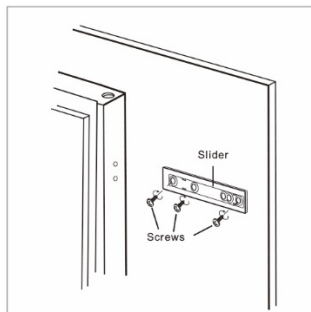

5. Demonter guiden fra døren.
6. Gjenta punkt 2-5 for montering av de tre øvrige slidere.
7. Monter fire guides med slider med de korte skruene. Monter guideavdekkingen på de fire guides.

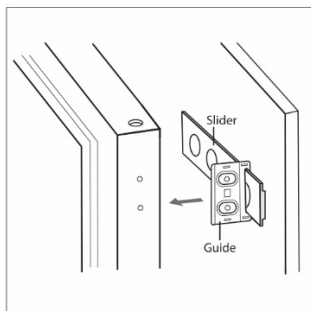

8. Kontroller på nytt at døren åpner og lukker problemfritt og lukker helt tett. Hvis ikke justeres skapet litt. Fest skapet til nisjen nederst med de to lange skruene.

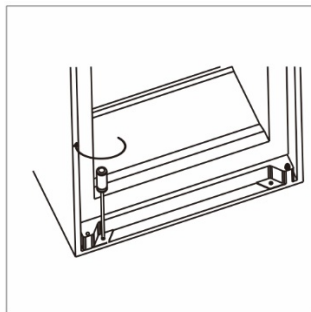

9. Fest skapet til nisjen øverst med korte skruer.



10. Monter gummilisten til å dekke åpningen mellom skapet og nisjen i døråpningssiden.

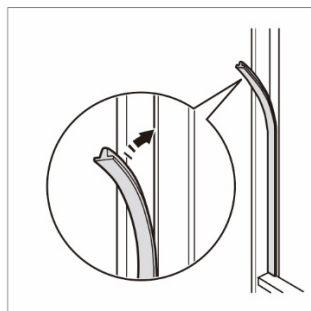

11. Fest nisjedøren til de midterste hengslene med de korte skruene. Monter avdekkingen på hengslene.

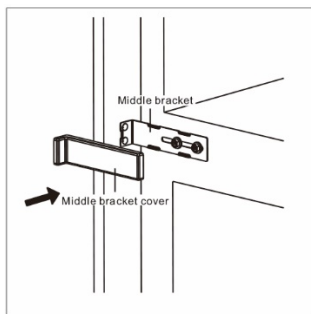
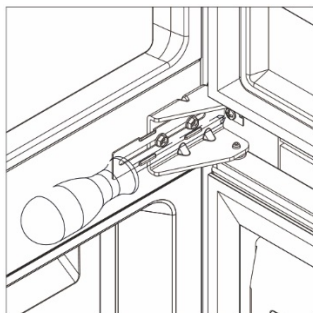

BRUK

Før første gangs bruk

Rengjør interiøret med lunkent vann tilsatt et nøytralt rengjøringsmiddel. Tørk grundig tørt.

Viktig!

- Ikke bruk rengjøringsmidler i konsentrert form.
- Ikke bruk skurende eller skrapende svamper eller stålull.
- Ikke bruk sand-, klor-, kjemikalie- eller syreholdige rengjøringsmidler.
- Ikke bruk kjemiske oppløsningsmidler.

Betjeningspanel

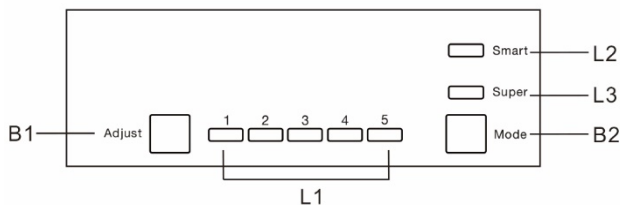

Knapper

B1 – Trykk for innstilling av kjøleskap fra 1-5.

B2 – Trykk for å velge Smart, Super og brukerinntstilling.

Indikatorer

L1 – Viser innstillingen i kjøleskapet.

L2 – Lyser når Smart-mode er aktivert.

L3 – Lyser når Super-mode er aktivert.

Kjøle-/fryseskapet tas i bruk

Temperaturinnstilling

1. Trykk på B2 for å velge brukerinntstilling.
2. Trykk på B1 for å justere temperaturen i kjøleskapet. Jo høyere innstilling dess lavere temperatur. Temperaturen i fryseskapet innstilles automatisk til ca. -18°C .

Smart-mode

1. Trykk på B2 for å velge Smart-mode.
Apparatet justerer temperaturen automatisk avhengig av temperaturen i rommet.

Super-mode

1. Trykk på B2 for å velge Super-mode.
Temperaturen i fryseskapet senkes til den laveste mulige temperatur. Etter 54 timer går apparatet automatisk tilbake til normal drift.

Apparatet slås av

1. Trykk og hold B1 inne i ca. 5 sekunder. Apparatet slås av. Trykk og hold B1 inne i ca. 5 sekunder. Apparatet slås på.

Døralarm

Alarmsignalet høres hvis døren har vært åpen i mere enn 90 sekunder. Alarmsignalet opphører når døren lukkes.

Innfrysing av matvarer

- Fryseskabet er bare beregnet til innfrysing og oppbevaring av matvarer.
- Plasser de ferske matvarene i fryseskabet.
- Man kan bare fryse inn så mange kg ferske matvarer i 24 timer som det står på typeskiltet.
- Innfrysingen varer i 24 timer. Under innfrysingen bør det ikke legges flere ferske matvarer i fryseskabet.

Fare for skader på grunn av glasskår! Flasker og bokser med drikkevarer kan sprenges under innfrysing. Dette gjelder særlig for kullsyreholdige drikkevarer.

- Flasker og bokser med drikkevarer må ikke fryses ned!
- For at matvarene fryses raskt helt igjennom bør følgende mengder pr. pakke ikke overskrides:
- Frukt, grønnsaker opp til 1 kg
- Kjøtt opp til 2,5 kg

Matvarer pakkes porsjonsvis i fryseposer og gjenbrukelige plast-, metall- eller aluminiums-beholdere.

Viktig!

I tilfelle strømbrytning skal frysevarene kontrolleres. Opptinte varer bør ikke fryses på nytt, men bør i stedet tilberedes så raskt som mulig.

Opptining av matvarer

- i kjøleskapet
- ved stuetemperatur
- i mikrobølgeovn
- i bake/varmluftovn



Isbiter

Dette apparatet kan være utstyrt med en eller flere isbitbrett.

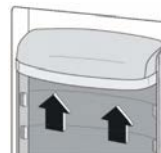

Justerbare glasshyller

Glasshyllene plasseres etter behov på hyllestøttene.

Plassering av dørhyller

Dørhyllene kan flyttes etter behov. Dørhyllene frigjøres slik pilene viser på illustrasjonen.

GODE RÅD

Råd om innfrysing og oppbevaring

- Mengden av ferske matvarer som kan fryses inn daglig finnes på typeskiltet.
- Innfrysingen varer 24 timer. Under innfrysingsprosedyren bør det ikke legges flere ferske matvarer i fryseskapet.
- Følgende matvarer kan fryses inn: Kjøtt, vilt, fjørkre, ferskfanget fisk, grønnsaker, frukt, meieriprodukter, brød, bakverk og ferdigretter.
- Følgende matvarer kan ikke fryses inn: hodesalat, reddiker, vindruer, hele epler og pærer og fett kjøtt.
- Magre matvarer har lengre holdbarhet enn fete matvarer: salt reduserer holdbarheten.
- Følgende emballasjeformer kan brukes til innfrysing: fryseposer, beholdere av plast, metall og aluminium.
- Ferske matvarer som skal fryses inn bør ikke komme i kontakt med frosne matvarer. Emballasjen skal alltid være tørr utvendig for å unngå at matvarene kleber til hverandre.
- Matvarer skal alltid ha dato og innhold skrevet på emballasjen. For å unngå at matvarenes kvalitet blir dårligere må den anbefalte oppbevaringstid ikke overskrides.
- Ferske matvarer pakkes i porsjoner som passer husholdningens behov. Når matvarene pakkes, bør disse mengdeangivelser pr. porsjon overholdes for å oppnå et raskt innfrysingsresultat:
 - Frukt og grønnsaker: max. 1kg.
 - Kjøtt: max. 2,5kg.
- Når grønnsakene er vasket og fordelt i porsjoner, blanches de (legges i kokende vann i 2-3 minutter, ta de opp og avkjøl i kaldt vann). Hvis grønnsakene blanches i en trykkoker eller en mikrobølgeovn følges fremgangsmåten som er beskrevet i den tilhørende bruksanvisningen.
- Ferske matvarer eller blancherte grønnsaker skal ikke saltes eller krydres før de fryses fordi noen krydder kan påvirke matvarenes smak. Andre retter kan saltes og krydres lett.
- Flasker og bokser med kullsyreholdige drikkevarer må ikke fryses fordi de kan sprenges. Hvis du ønsker å kjøle ned drikkevarer skal flaskene ligge i fryseskapet i maks. en time.
- Frysevarer av samme slag bør ligge i samme skuff for å unngå at døren holdes åpen unødvendig lenge når du leter etter frysevarer.
- Delvis optinte matvarer skal ikke fryses på nytt.
- Unngå vedvarende hudkontakt med kalde overflater og eller nedkjølte/frosne varer. Bruk heller beskyttende hansker. Fløteis og særlig saftig eller isbiter må ikke spises med en gang og ikke i for kald tilstand.

Kjøling av matvarer

OBS: Energiforbruket stiger og kjøleeffekten reduseres når ventilasjonen er utilstrekkelig.

- Hold alltid ventilatorluftsprekene fri.
- I det øverste område og i døren oppbevares smør, egg og hermetikkk.
- Bruk gjenbruksplast-, metall-, aluminiums-, glassbeholdere og aluminiumsfolie til innpakning.
- Den forreste delen av kjøleskapets bunn brukes bare til midlertidig plassering av varer, f. eks. når man rydder opp i kjøleskapet eller sorterer ut ting. La ikke noe bli stående der, det kan bli skjovet bakover eller velte når døren lukkes.
- Ikke oppbevar matvarer for tett slik at luften kan sirkulere.
- Sørg for at flasker ikke kan velte.
- Oppbevar veske i lukkede beholdere.
- Sett aldri varm mat i skapet.
- Ikke sett matvarer mot bakveggen.

Kjøleskapets rom	Matvare
Dører eller hylledører	<ul style="list-style-type: none">• Mat med naturlig konserveringsmiddel, som f.eks. syltetøy, juice, drinker, krydder.• Oppbevar ikke fordervet mat.
Grønnsagsskuffer	<ul style="list-style-type: none">• Frukt, urter og grønnsaker bør plasseres separat i grønnsaksskuffen.• Oppbevar ikke bananer, løk, poteter og hvitløk i kjøleskapet.
<ul style="list-style-type: none">• Nederste hylle• Chiller-skuffer	Rått kjøtt, fjærkre, fisk (til korttidsoppbevaring)
Øverste hylle	Mat som ikke trenger tilberedning, som f.eks. ferdigretter, delikatesskjøtt, rester.
Fryseskuffe(r)	<ul style="list-style-type: none">• Mat til langtidsoppbevaring.• Nederste hylle/skuffer til rått kjøtt, fjærkre, fisk.• Midterste hylle/skuffer til frosne grønnsaker, chips.• Øverste hylle/skuffer til is, frossen frukt og frossent bakverk.

RENGJØRING OG VEDLIKEHOLD

OBS: Slå av strømmen før rengjøring. Trekk ut støpselet eller skru ut sikringen.

Avriming

Kjøleskapet

Kjøleskapet avrimes automatisk. Fuktigheten på bakveggen renner via avløpet til avrimingsvannet ned i en vandampskål utenfor kjølerommet. Avrimingsvannet fordamper på grunn av varmen fra kompressoren. Vanndråper på bakveggen er funksjonelt betinget og helt normalt.

- Sørg for at avrimingsvannet kan renne uhindret ut av avløpsåpningen på bakveggen.

Fryseskapet

Etter lengre tids bruk dannes det et tykt lag is i fryseskapet. For å unngå et unødvendig høyt strømforbruk bør fryseskapet avrimes jevnlig.

- Slå av strømmen.
- Skuffer og glassplater tas ut.
- Frysevarene tas ut og pakkes inn i papir eller et teppe og oppbevares på et kjølig sted.
- For å fremskynde avrimingsprosessen kan det settes en gryte med varmt vann (ikke kokende) i bunnen av fryseskapet.
- La døren stå åpen under avrimingen. Avrimingsvannet tørkes opp med en klut.
- Rengjør fryseskapet.

OBS: Elektriske apparater, avrimingsspray, åpen ild eller metallgjenstander må ikke brukes til avriming av fryseskapet. Det kan medføre skader både på personer og skap.

Rengjøring av skapet

- Kjøle-/fryseskapet vaskes både innvendig og utvendig med lunkent vann tilsatt litt oppvaskmiddel. Utstyret rengjøres på samme måte. Det må ikke brukes damp-rengjøringsapparater fordi det kan medføre både personskade og skade på kjøle-/fryseskapet.
- Bruk aldri kjøkkensvamber med slipende effekt, konsentrerte rengjøringsmidler, rengjøringsmidler med slipeeffekt eller syreholdige rengjøringsmidler og kjemiske oppløsningsmidler.
- Det anbefales å bruke en myk klut og et mildt universalrengjøringsmiddel med nøytral PH-verdi.
- Det bør ikke komme vann i avløpsrennen, i ventilasjonsgitterene og i de elektroniske delene. Etter rengjøring tørkes kjøle-/fryseskapet av med en tørr klut.
- Typeskiltet må ikke skades eller fjernes fordi det brukes ved eventuelle reparasjoner.
- Avløpsåpningen i bakveggen over grønnsaksskuffene skal rengjøres jevnlig, evt. med en vattpinne.

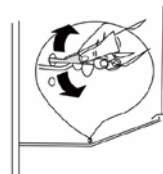

- Ventilasjonsåpningene rengjøres jevnlig med en pensel eller støvsuger. Støvvavleiringer forhøyer energiforbruket.
- Pass på ikke å skade ledninger eller andre deler.
- Slå på igjen kjøle-/fryseskapet og legg matvarene på plass.

Hvis kjøle-/fryseskapet ikke skal brukes over lengre tid bør det tømmes for matvarer. Støpselet trekkes ut, og kjøle-/fryseskapet rengjøres som beskrevet. Dørene til kjøle-/fryseskapet skal stå åpne for å unngå lukt.

TA UT AV DRIFT

Slå av apparatet

- Slå av apparatet ved at trykke på knappen B1 i ca. 5 sekunder.

Stans

- Tøm apparatet.
- Trekk ut støpselet.
- Rengjør apparatet. (Se kapittel Rengjøring).
- La døren stå åpen så det ikke blir dårlig lukt.

Utskifting av pære

LED-pæren må kun skiftes av en aut. tekniker.

PROBLEMLØSNING

Apparatet er konstruert og fremstilt med høy driftssikkerhet og lang levetid. Skulle det allikevel oppstå driftsfeil, kontroller om feilen skyldes en betjeningsfeil.

I så fall må man innenfor garantiperioden selv dekke de omkostninger som oppstår. Følgende feil kan man selv rette:



Advarsel

Fare for skader ved uprofesjonell reparasjon!

- Reparasjon av og inngrep i apparatet og strømledningen som ikke er uttrykkelig nevnt i kapittel Rengjøring og vedlikehold må kun gjennomføres av vår kundeservice.
- Les av apparatets betegnelse, service-nr. og serie-nr. fra typeskiltet. Typeskiltet er plassert på apparatets venstre innside.
- Ta kontakt med vår kundeservice og fortell om feilen, apparatets betegnelse, service-nr. og serie-nr.
- Dette muliggjør en rask og målrettet service.
- Hold apparatet lukket til kundeservicemedarbeideren kommer. Slik holdes matvarene kalde lenger.
- Trekk ut støpselet (trekk ikke i ledningen) eller koble ut sikringen.

Problem	Mulig årsak	Mulig løsning
Apparatet arbeider ikke	Apparatet er ikke slått på.	Trykk og hold B1 nede i ca. 5 sekunder.
	Støpselet er ikke satt riktig inn i stikkontakten.	Sett i støpselet.
	Stikkontaktens sikring er ikke i orden.	Kontroller sikringen.
	Støpselet er defekt.	Støpselet må kun skiftes av en aut. tekniker.
Matvarene er for varme	Temperaturen er ikke riktig innstilt.	Se avsnittet: Temperaturinnstilling.
	Døren har stått åpen lenge.	Lukk døren raskest mulig.
	En stor mengde matvarer er satt inn i skapet de siste 24 timer.	Still temperaturen lavere.
	Apparatet står i nærheten av et varmeapparat.	Se avsnittet: Oppstilling av apparatet.
Temperaturen er for lav	Temperaturen er innstilt for lavt.	Sett temperaturen til en varmere innstilling.

Unormal støy	Apparatet står ikke i vater.	Juster apparatet/nisjen.
	Apparatet er i direkte berøring med veggen eller andre objekter.	Flytt apparatet litt.
	En del, f.eks. et rør bak på apparatet, er i berøring med en annen del av apparatet eller veggen.	Hvis nødvendig kan delen forsiktig skyves litt til siden.
Vann på gulvet	Avløpsåpningen er blokkert.	Se avsnittet Rengjøring og vedlikehold.

GARANTI

Det er 2 års reklamasjonsrett på fabrikasjons- og materialfeil på det nye produktet gjeldende fra dokumentert kjøpsdato. Garantien omfatter materialer, arbeidslønn og kjøring. Ved henvendelse om service bør det opplyses om produktets navn og serienummer. Disse opplysningene finnes på typeskiltet. Skriv evt. opplysningene ned her i bruksanvisningen. Det gjør det lettere for servicemontøren å finne de riktige reservedelene.

Garantien dekker ikke:

Feil og skader som ikke skyldes fabrikasjons- og materialfeil.

Hvis det er brukt uoriginale reservedeler.

Hvis anvisningene i bruksanvisningen ikke er fulgt.

Hvis ikke installasjonen er gjort som anvist.

Hvis ikke-faglærte har installert eller reparert produktet.

Transportskader

En transportskade som konstateres ved forhandlerens levering hos kunden er utelukkende en sak mellom kunden og forhandleren. I de tilfeller hvor kunden selv har stått for transporten av produktet påtar leverandøren seg ingen forpliktelse i forbindelse med evt. transportskade. Evt. transportskader skal anmeldes omgående og senest 24 timer etter at varen er levert. I motsatt fall vil kundens krav bli avvist.

Ubegrunnede servicebesøk

Hvis man tilkaller en servicemontør og det viser seg at man selv kunne ha rettet feilen, ved f.eks å følge anvisningene her i bruksanvisningen eller ved å skifte en sikring i sikringsskapet, må du selv betale for servicebesøket.

Næringskjøp

Næringskjøp er ethvert kjøp av apparater som ikke skal brukes i en privat husholdning, men brukes til næring eller næringslignende formål (restaurant, café, kantine etc.) eller brukes til utleie eller annen anvendelse som omfatter flere brukere.

I forbindelse med næringskjøp ytes ingen garanti, da dette produkt utelukkende er beregnet til vanlige husholdninger.

SERVICE

ServiceCompaniet AS, Gladengveien 8, 0661 Oslo.

Postboks 6469 – Etterstad, 0605 Oslo.

Telefon: 23 89 72 66

Faks: 22 68 54 00

Mail: info@servicecompaniet.no

SISÄLLYSLUETTELO

Turvaohjeet	70
Laitteen käyttöalue	70
Energiansäästöneuvoja	70
Yleiset turvallisuusohjeet	71
Laitteen kuljettaminen	72
Laitteen sijoittaminen	72
Pakkauksen hävittäminen	73
Loppuunkuluneen laitteen hävittäminen	74
Käyttöönotto	74
Puhdistus ja hoito	75
Laitteen kuvaus	76
Oven kätsisyyden vaihtaminen	77
Asennus	79
Käyttö	82
Ohjauspaneeli	82
Lämpötilan asetus	82
Smart-tila	82
Super-tila	82
Laitteen sammuttaminen/käynnistys	83
Ovihälytys	83
Elintarvikkeiden pakastaminen	83
Varusteet	83
Hyviä neuvoja	84
Neuvoja pakastukseen ja säilytykseen	84
Elintarvikkeiden jäädyttäminen	85
Puhdistus ja kunnossapito	86
• Sulatus	86
• Laitteen puhdistus	86
• Poistaminen käytöstä	87
• Lampun vaihtaminen	87
Ongelmaratkaisu	88
Takuu	90
Huolto	90

Valmistaja työskentelee jatkuvasti kaikkien tyyppien ja mallien kehittämiseksi. Siksi pyydämme teitä ymmärtämään, että pidätämme oikeuden mallien, varusteiden ja teknisten yksityiskohtien muutoksiin.

Pyydämme teitä lukemaan tämän oppaan ohjeet perusteellisesti läpi, jotta tuntisitte kaikki uuden laitteenne edut.

TURVAOHJEET

Laitteen käyttöalue

Laite on tarkoitettu elintarvikkeiden jäädyttämiseen. Laite on suunniteltu käytettäväksi kotitaloudessa. Sitä ei ole tarkoitettu kaupalliseen käyttöön eikä missään tapauksessa laboratorioon tai vastaavaan. On olemassa toimintahäiriöiden vaara. Laite on mitoitettu ilmastoluokkansa mukaan tiettyyn ympäristön lämpötilaan. Oman laitteenne ilmastoluokka on ilmoitettu laitteen tyyppikilvessä.

Huomio: Ilmoitettua ympäristön lämpötilaa on noudatettava, muuten jäädytysteho heikkenee.

Ilmastoluokka	Ympäristön lämpötila
SN	10 °C - 32°C
N	16 °C - 32°C
ST	18 °C - 38°C
T	18 °C - 43°C

Energiansäästöneuvoja

- Huolehdi aina kunnollisesta ilmanvaihdosta.
- Pidä laitetta auki niin lyhyen aikaa kuin mahdollista.
- Aseta elintarvikkeet suoraan niiden oikeille paikoille.
- Lämpimien ruokien säilytys: anna niiden ensin jäähtyä huoneenlämmössä.
- Pölykerrostumat lisäävät sähkönkulutusta.
- Kylmälaitteet, joiden takapuolella on lämmönvaihtimen metalliristikko – puhdistetaan pölystä kerran vuodessa.

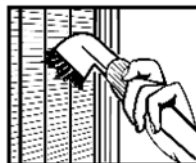

Yleiset turvaohjeet

Käyttäjään kohdistuvat vaarat:

- Laitetta ei ole tarkoitettu henkilöille (ei myöskään lapsille), joilla on fyysisiä, aistitoiminnollisia tai henkisiä rajoitteita ja joilla ei ole riittävää kokemusta ja taitoa. Poikkeuksena ovat ne tilanteet, joissa heitä opastetaan laitteen käytössä, ja joissa heidän turvallisuudestaan vastaava henkilö aluksi valvoo heidän toimintaansa. Valvo lapsia, etteivät he leiki laitteella.
- Virheen ilmetessä pistoke irrotetaan pistorasiasta (älä vedä johdosta) tai sulake kytketään pois päältä.
- Korjaukset, laitteen muutokset ja virtajohdon vaihdon saa tehdä vain huoltopalvelumme tai muu tähän koulutettu ammattihenkilö.
- Kun kytket laitteen virran irti sähköverkosta, ota aina kiinni pistokkeesta. Älä vedä johdosta.
- Laitteen saa asentaa ja kytkeä vain tämän käyttöoppaan neuvojen mukaisesti.
- Säilytä tämä opas huolellisesti, ja anna se laitteen mukana edelleen mahdolliselle tulevalle omistajalle.
- Älä koske lamppua, jos valo on ollut pitkään päällä. Lampusta tulee hyvin kuuma.

Palon vaara:

- Laitteen sisältämä kylmäaine R 600a on ympäristöystävällistä, mutta palonarkaa. Ulos vuotanut kylmäaine saattaa syttyä.
- Älä vahingoita kylmäainekiertojärjestelmän putkia.
- Älä käsittele avotulta tai syttymistä aiheuttavaa laitteen sisätilassa.
- Älä käytä laitteen sisällä mitään sähkölaitteita (esim. höyrypresureita, lämmityslaitteita, jäätelökoneita).
- Kun kylmäainetta pääsee ulos: Sammuta avotuli, ja poista kipinälähteet vuotopaikan läheisyydestä. Irrota pistoke pistorasiasta. Huolehdi tilan hyvästä tuuletuksesta. Ota yhteys huoltoon.
- Älä säilytä laitteessa mitään räjähtäviä aineita tai suihkepulloja, jotka sisältävät palavia ponnekaasuja kuten butaania, propaania, pentaania jne. Tällaiset suihkeet tunnistaa niihin painetusta aineluettelosta tai liekkisymbolista.
- Mahdollisesti vuotavat kaasut voivat syttyä laitteen sähkökomponenteista.
- Älä aseta palavaa kynttilää, lamppua tai muuta esinettä, jossa on avol liekki, laitteen päälle tai sisään.
- Runsaasti alkoholia sisältävät juomat saa säilyttää vain tiiviisti suljettuna ja pystyasennossa. Mahdollisesti vuotava alkoholi voi syttyä sähkökomponenteista.

Kaatumisen ja putoamisen vaara:

- Sokkelia, laatikoita, ovia ja muuta sellaista ei saa käyttää askelmana eikä niistä saa ottaa tukea. Tämä koskee erityisesti lapsia.

Ruokamyrkytyksen vaara!

- Älä syö liian pitkään säilytettyjä elintarvikkeita.

Paleltumisvammojen, tunnottomuuden ja kivun vaara:

- Vältä pitkää ihokontaktia kylmiin pintoihin ja kylmiin/jäätyneisiin tuotteisiin tai käytä suoja-
varusteita, esim. käsineitä. Jäätelöä, varsinkaan mehujäätelöä tai jääpaloja, ei pidä syödä
suoraan pakastimesta otettuna eikä liian kylmänä.

Laitteen kuljettaminen



Varovasti

Väärän kuljetuksen aiheuttama loukkaantumis- ja vahingon vaara.

- Kuljeta laite pakattuna.
- Kuljeta laite pystyssä.
- Älä kuljeta laitetta yksin.

Laitteen sijoittaminen

Jos laitteessa on vaurioita, on otettava välittömästi yhteys toimittajaan – ennen kuin laite
kytketään.

Asennuspaikan lattian tulee olla vaakasuora ja tasainen.

Laitetta ei saa asettaa suoraan auringonvaloon, lieden, patterin tai muun lämmönlähteen viereen.

Laitte on aina asennettava suoraan seinää vasten.

Älä siirrä tai asenna laitetta ilman apua.

Standardin EN 378 mukaan laitteen sijaintihuoneen ilmatilavuuden tulee olla vähintään 1 m3
kahdeksaa (8) R600a kylmäainegrammaa kohden. Mikäli sijaintihuone on liian pieni, kylmäaine voi
vuototilanteessa muodostaa ilman kanssa syttyvän kaasuseoksen. Kaapin sisältämän kylmäaineen
määrä on ilmoitettu kaapin sisällä olevassa tyyppikilvessä.



Varoitus

Kosteuden aiheuttama tulipalovaara!

Kun jännitteenalaiset komponentit tai virtajohtot kostuvat, voi syntyä oikosulku.

- Laite on valmistettu käytettäväksi suljetussa tilassa. Laitetta ei saa käyttää ulkona, kosteassa
ympäristössä tai paikassa, jossa se altistuu roiskevedelle.



Varoitus

Oikosulun aiheuttama tulipalovaara!

Jos laitteen virtajohto / pistoke koskee laitteen takaseinää, tärinä voi vahingoittaa johtoa /
pistoketta. Tämä voi johtaa oikosulkuun.

- Varmista, ettei laite kosketa johtoja tai pistoketta.
- Älä käytä lähelle laitteen takaosaa asennettua pistorasiaa.
- Välikkapaleet asetetaan seinää vasten estämään kosketusta lämpimiin osiin – kompressoriin,
kondensaattoriin.



Varoitus

Kylmäaineen aiheuttama tulipalovaara!

Kaapissa käytetty kylmäaine R 600a on ympäristölle vaaratonta, mutta syttyvää. Vuotanut kylmäaine voi syttyä palamaan.

- Kylmäainepiirin putkia ei saa vahingoittaa.



Varoitus

Tulipalon ja vahingon vaara!

- Lämpöä muodostavia laitteita, kuten mikrouunia, leivänpaahdinta tms. ei saa laittaa kylmälaitteen päälle!



Varoitus

Tuuletusritilän tukkeutumisen aiheuttama tulipalon ja vahingon vaara!

- Pidä tuuletusritilät aina esteettöminä. Huolehdi hyvästä ilmanvaihdesta!

Jos laite asennetaan hyvin kosteaan tilaan, saattaa laitteen ulkosivuilla muodostua kondenssia.

- Huolehdi sijoitushuoneessa hyvästä ilmanvaihdesta.

Pakkauksen hävittäminen



Varoitus

Pakkausmateriaalien ja kalvojen aiheuttama tukehtumisvaara!

- Älä anna lasten leikkiä pakkausmateriaaleilla.

Pakkaus on valmistettu kierrätettävistä materiaaleista:

- Aaltopahvi/pahvi
- Muotosuojukset vaahdotettua polystyrolia
- Kalvot ja pussit polyetyleenä
- Hihnat polypropyleeniä
- Pakkaus pitää toimittaa lähimpään kierrätyspisteeseen.

Loppuunkuluneen laitteen hävittäminen

Laitteessa on vielä arvokkaita raaka-aineita, joten laitetta ei saa hävittää jätteillemattoman kotitalousjätteen mukana, vaan se on toimitettava lähimpään kierrätyspisteeseen.

Käytöstä poistetut, vanhat kodinkoneet tulee aina hävittää asianmukaisesti paikallisia ympäristölakeja ja säädöksiä noudattaen.



Loppuun käytetyn kylmälaitteen kylmäainepiiriä ei saa vahingoittaa poisviennin yhteydessä niin, että kylmäaine (tiedot tyyppikilvessä) ja öljyt pääsevät vuotamaan kontrolloimattomasti.

- Tee laite käyttökelttomaksi.
- Vedä virtapistoke irti.
- Katkaise liitäntäjohto.

Käyttöönotto

Laitteen kytkeminen sähköverkkoon

Tärkeää

Elektronisten osien vahingoittumisen vaara!

- Älä käytä taajuusmuuttajia (muuntajia tasavirrasta vaihtovirraksi tai kolmivaihe-virraksi) äläkä energiansäästöpiistoja.



Varoitus

Tulipalon ja ylikuumentumisen vaara!

- Älä käytä jatkojohtoja äläkä haaroituspistorasioita.

Sijoituspaikalla käytettävissä olevan virran (vaihtovirta) ja jännitteen on vastattava tyyppikilvessä annettuja arvoja.

Laitteen saa kytkeä vain oikein asennettuun pistorasiaan.

Pistorasian pitää olla maadoitettu.

Sen tulee olla helposti käytettävissä niin, että laitteen pystyy hätätapauksessa irrottamaan sähköverkosta nopeasti.

- Tarkasta sähköliitännän ominaisuudet.
- Puhdista laite. Tästä lisää kappaleessa Puhdistus.
- Työnnä pistoke pistorasiaan.

Puhdistus ja hoito



Varoitus

Kuuman höyryn aiheuttama loukkaantumisen ja vahingon vaara! Kuuma höyry voi vahingoittaa pintoja ja aiheuttaa palovammoja.

- Älä käytä höyrypesureita

Tärkeää

Virheellinen puhdistus vahingoittaa laitetta!

- Älä käytä pesuainetiivisteitä.
- Älä käytä mitään hankaavia tai karkeita sieniä äläkä teräsvillaa.
- Älä käytä hiekkaa, klooria, kemikaaleja tai happoa sisältäviä pesuaineita.
- Älä käytä mitään kemiallisia liuottimia.

Laitteen käynnistys

Huomaa: Käynnistä laite noin 4 tuntia ennen kuin laitat kaappiin elintarvikkeita.

VAROITUS!

Pidä huoli siitä, etteivät johdot jää puristuksiin ja vaurioidu, kun laitetta sijoitetaan paikalleen.

VAROITUS!

Älä aseta pistorasioita/jatkojohtoja laitteen taakse.

Noudata seuraavia ohjeita, jotta vältät ruoan pilaantumisen:

- Älä avaa ovea turhaan. Jos se on pidempään auki, lämpötila kaapin sisällä nousee.
- Puhdista säännöllisesti ruoan kanssa kosketuksiin joutuvat pinnat sekä ne poistokanavat, joihin pääset käsiksi.
- Pese vesisäiliö, jos se ei ole ollut käytössä 48 tuntiin. Huuhtelee vesijärjestelmä, joka on yhdistetty vesihanaan, jos sen läpi ei ole kulkenut vettä 5 päivään.
- Säilytä liha ja kala sopivissa pakkauksissa jääkaapissa niin, etteivät ne pääse kosketuksiin muiden elintarvikkeiden kanssa.
- Jos laite on tyhjänä pidempään, sammuta se, sulata, puhdista ja kuivaa. Jätä kylmälaitteen ovi auki estämään pahojen hajujen syntyminen laitteeseen.

VAROITUS!



Kun käytät, huollat ja hävität laitetta, kiinnitä huomiota laitteen takaosassa vasemmalla puolella olevaan tyyppikilpeen/symboleihin.

TULIPALON VAARA! Jääkaapin johtoputkessa ja kompressorissa on syttyviä materiaaleja. Pidä kaikki kipinälähteet niistä kaukana käytön, huollon ja hävittämisen aikana.

LAITTEEN KUVAUS

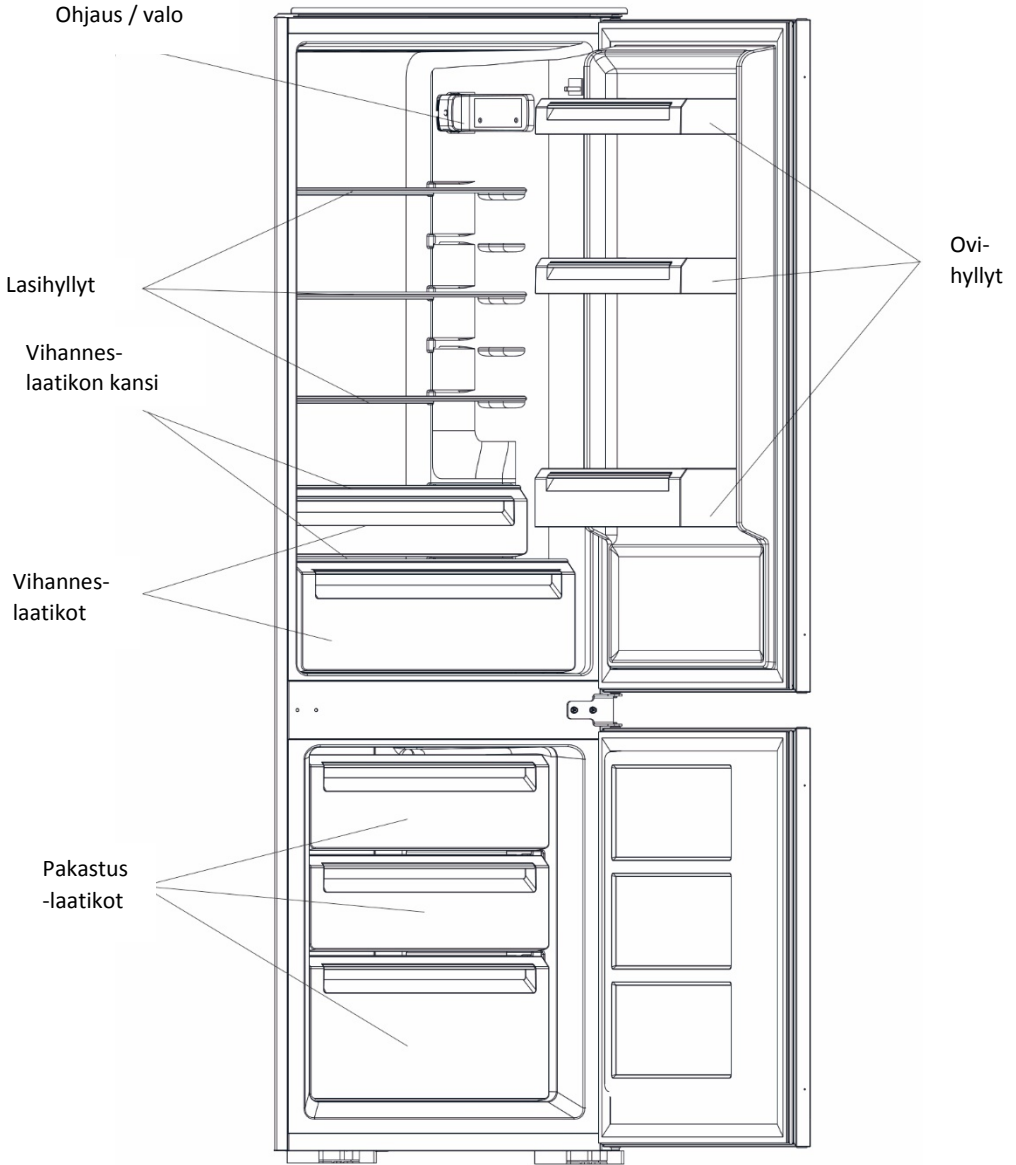

Huomaa: kaappisi saattaa poiketa kuvan kaapista.

OVEN KÄTISYYDEN VAIHTAMINEN

Voit tarvittaessa muuttaa oven avautumissuunnan:

- Katso, että laite on irrotettu virrasta ja kaappi on tyhjä.
- Oven irrottamiseksi kaappia täytyy kallistaa taaksepäin. Katso, että kaappi nojaa tukevaan taustaan.
- Säilytä kaikki irrotetut osat. Ne käytetään uudelleen.
- Älä laita kaappia makaamaan selälleen, koska siinä on vaarana jäähdytysjärjestelmän vahingoittuminen.
- Työ käy helpommin, jos käsityötä on vaihtamassa kaksi henkilöä.

Katso, että sinulla on valmiina seuraavat työkalut:

- Ristipäämeisseli
- Lattapäämeisseli
- Jakoavain

1. Irrota yläsarana. Nosta yläovi, ja aseta se pehmeälle alustalle.



2. Irrota keskisarana. Nosta alaovi irti, ja aseta se pehmeälle alustalle.

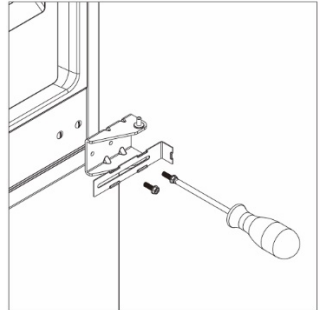

3. Irrota alin saranatappi ja asenna se vastakkaiselle puolelle.

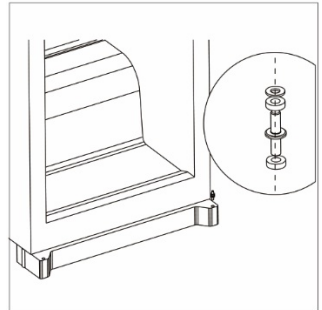

4. Asenna keskisarana vastakkaiselle puolelle. Asenna alaovi paikalleen.

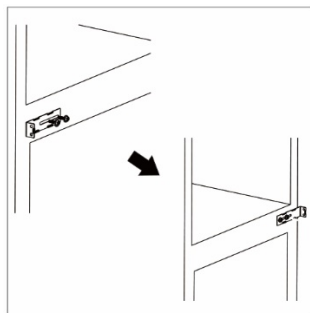

5. Tarkista, että alaovi on sekä pysty- että vaakalinjassa kohdallaan. Tämä varmistaa, että ovi sulkeutuu täysin tiiviisti.

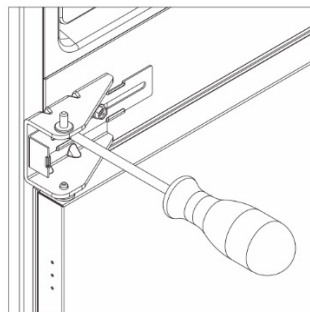



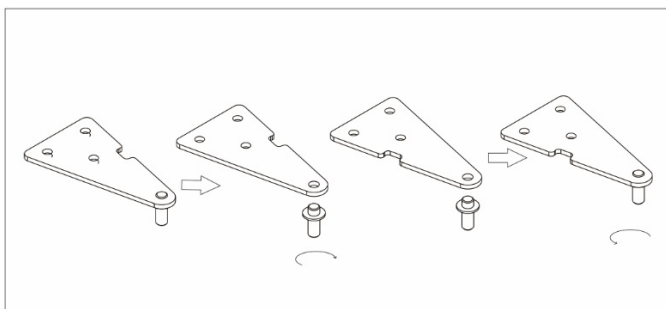

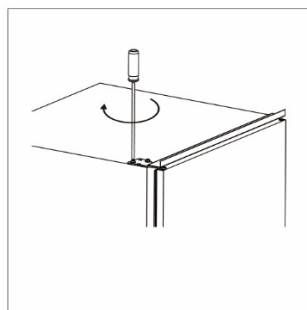

6. Irrota yläsaranan tappi. Käännä sarana ja asteta tappi paikalleen.



7. Tarkista, että yläovi on sekä pysty- että vaakalinjassa kohdallaan ennen kuin kiristät ruuvit. Tämä varmistaa, että ovi sulkeutuu täysin tiiviisti. Käytä tarvittaessa jakoavainta saranan kiristämiseen.

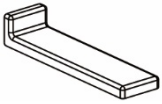

ASENNUS

Asennuspakkaus			
			
Ohjain x4	Ohjaimen peitelevy x4	Liuku x4	Liu'un peitelevy x4
			
Lyhyt ruuvi x27	Pitkä ruuvi x2	Kumitiiviste x1	Keskisaranan peitelevy x2

1. Tarkista aukkomitat ja huolehdi riittävästä ilmankierrosta.

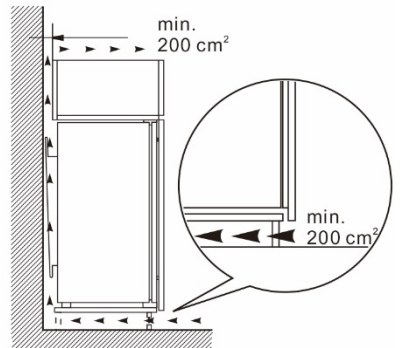
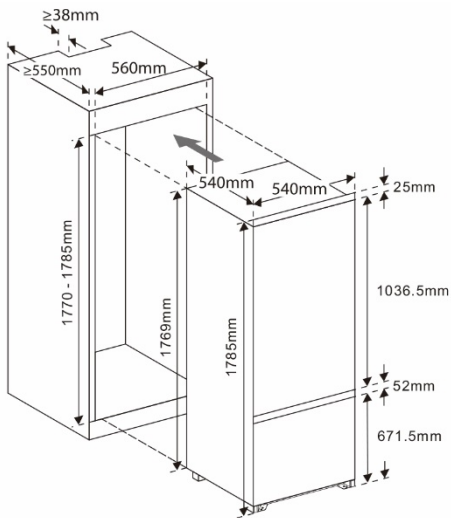

2. Työnnä kaappi varovasti ja hitaasti asennusaukkoon. Katso, että avautuva puoli tulee niin lähelle aukon seinää kuin mahdollista.

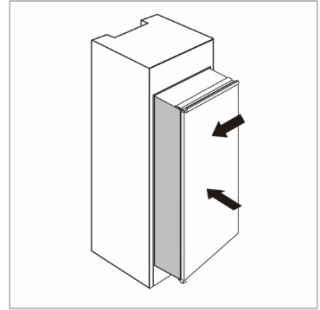

3. Asenna ohjain oveen lyhyillä ruuveilla. Aseta liuku ohjaimen. Avaa ja sulje kylmälaitteen ja kalusteen ovet kokonaan tarkistaaksesi meneekö kalusteen ovi hyvin kiinni ja liikkuuko se vaivatta.

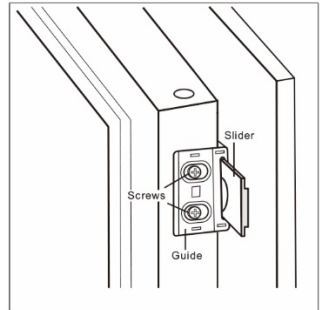

4. Avaa kylmälaitteen ja kalusteen ovet yhdessä ja merkitse liu'un sijainti paikkaan, jossa se toimii parhaiten oviaukon kulmasta riippumatta. Irrota liuku ja kiinnitä se kalusteoveen kahdella lyhyellä ruuvilla. Aseta liu'un peitelevy liukuun.

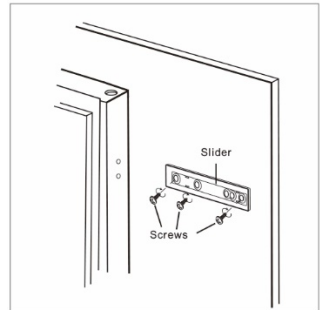

5. Irrota ohjain kylmälaitteen ovesta.
6. Asenna loput kolme liukua toistaen kohdat 2-5.
7. Asenna kaikki neljä ohjainta liukuihinsa ja kiinnitä ne kylmälaitteen oveen lyhyillä ruuveilla. Aseta ohjaimen peitelevy kuhunkin neljään ohjaimen.

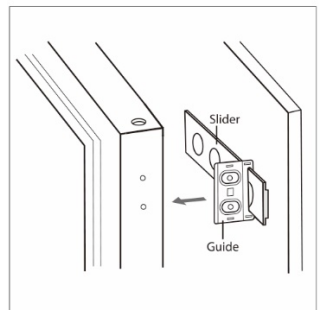

8. Tarkista uudelleen, että ovi avautuu ja sulkeutuu ongelmitta ja menee kiinni täysin tiiviisti. Jos näin ei ole, säädä kaappia. Kiinnitä kylmälaite asennusaukkoon alhaalta kahdella pitkällä ruuvilla.

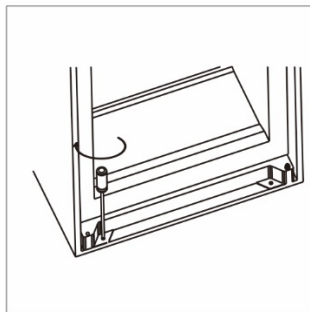

9. Kiinnitä kylmälaite asennusaukkoon ylhäältä kahdella lyhyellä ruuvilla.



10. Asenna kuminen tiivistyslista peittämään oven avautumispuolelle jäävä kylmälaitteen ja asennuskomeron välinen aukko.

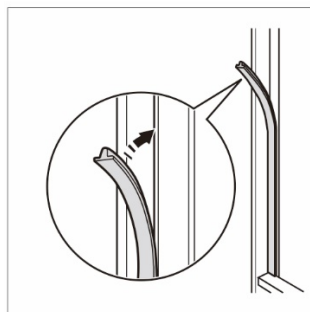

11. Kiinnitä kalusteovi keskimmäisiin saranoihin lyhyillä ruuveilla. Asenna saranoihin peitelevyt.

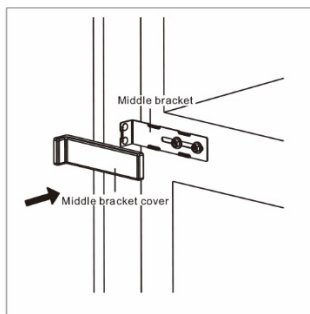
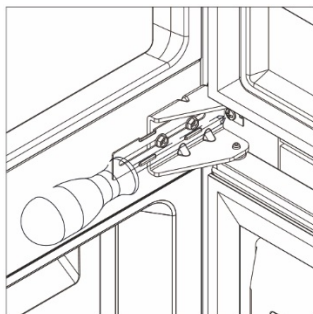

KÄYTTÖ

Ennen ensimmäistä käyttöönottoa

Puhdista laitteen sisäosat haalealla vedellä ja neutraalilla pesuaineliuoksella. Kuivaa huolellisesti.

Tärkeää!

- Älä käytä pesuainetiivisteitä laimentamatta.
- Älä käytä mitään hankaavia tai naarmuttavia sieniä äläkä teräsvillaa.
- Älä käytä hiekkaa, klooria, kemikaaleja tai happoa sisältäviä puhdistusaineita.
- Älä käytä mitään kemiallisia liuottimia.

Ohjauspaneeli

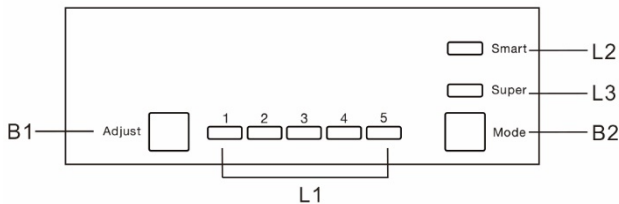

Kytkimet

B1 – Paina säätääksesi jääkaapin lämpötilan välillä 1-5.

B2 – Paina valitaksesi Smart-, Super- ja käyttäjäasetukset.

Merkivalot

L1 – Osoittaa jääkaapin asetuksen.

L2 – Palaa, kun Smart-tila on käytössä.

L3 – Palaa, kun Super-tila on käytössä.

Jääkaappipakastimen käyttöönotto

Lämpötilan säätö

1. Paina B2 valitaksesi käyttäjäasetukset.
2. Paina B1 säätääksesi jääkaapin lämpötilaa. Mitä korkeampi asetus, sitä matalampi lämpötila. Pakastimen lämpötila on automaattisesti noin -18°C.

Smart-tila

1. Paina B2 valitaksesi Smart-tilan.
Laitte säätää lämpötilan automaattisesti huomioiden ympäröivän huoneenlämmön.

Super-tila

1. Paina B2 valitaksesi Super-tilan.
Pakastimen lämpötila lasketaan mahdollisimman matalaksi. 54 tunnin kuluttua laite siirtyy automaattisesti normaalitilaan.

Laitteen sammuttaminen/käynnistys

1. Paina ja pidä alhaalla kytkintä B1 noin 5 sekuntia. Laitte sammuu.
2. Paina ja pidä alhaalla kytkintä B1 noin 5 sekuntia. Käynnistyy.

Ovihälytys

Hälytyksääni kuuluu, jos ovi on ollut auki pidempään kuin 90 sekuntia. Hälytys lakkaa vasta sitten, kun ovi suljetaan.

Elintarvikkeiden pakastaminen

- Pakastin on tarkoitettu ainoastaan elintarvikkeiden pakastamiseen ja säilytykseen.
- Aseta tuoreet elintarvikkeet pakastimeen.
- Voit pakastaa vuorokaudessa korkeintaan sen kilomäärän tuoreita elintarvikkeita, joka on ilmoitettu laitteen tyyppikilvessä.
- Pakastuminen kestää 24 tuntia. Jäätymisprosessin aikana kaappiin ei pidä laittaa lisää tuoreita elintarvikkeita.

Lasinsirujen aiheuttama loukkaantumisvaara! Juomia sisältävät pullot ja tölkit voivat räjähtää pakastimessa. Tämä koskee erityisesti hiilihappopitoisia juomia.

- Juomapulloja ja -tölkkejä ei saa pakastaa!
- Jota elintarvikkeet jäätyisivät nopeasti läpikotaisin, ei seuraavia pakkauskoon enimmäispainoja saa ylittää:
- Hedelmät, kasvikset: korkeintaan 1 kg
- Liha: korkeintaan 2,5 kg

Elintarvikkeet pakataan sopivin annoksin pakastepusseihin tai kierrätettäviin muovi-, metalli- tai alumiiniastioihin.

Tärkeää!

Sähkökatkoksen sattuessa on pakasteiden kunto tarkistettava. Sulaneita tuotteita ei saa pakastaa uudelleen, vaan ne on valmistettava ruoaksi mahdollisimman nopeasti.

Elintarvikkeiden sulatus:

- jääkaapissa
- huoneenlämmössä
- mikroaaltouunissa
- leivin-/kiertoilmauunissa



Jääpalat

Laitteessa voi olla yksi tai useampi jääpalakkenoja.

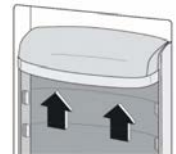

Siirrettävät lasihyllyt

Lasihyllyt asetetaan tilantarpeen mukaan hyllynkannakkeille.

Ovihyllyjen sijoittelu

Ovihyllyjä voi siirtää tarpeen mukaan. Ovihyllyt vapautetaan kuvan nuolten osoittamalla tavalla.

HYVIÄ NEUVOJA

Neuvoja pakastukseen ja säilytykseen

- Määrä, jonka voit pakastaa tuoreita elintarvikkeita päivää kohden, ilmenee tyyppikilvestä.
- Pakastuminen kestää 24 tuntia. Jäätymisprosessin aikana kaappiin ei pidä laittaa lisää tuoreita elintarvikkeita.
- Seuraavia elintarvikkeita voi pakastaa: Lihaa, riistaa, linnunlihaa, tuoretta kalaa, kasviksia, hedelmiä, maitotuotteita, leipää, leivonnaisia ja valmisruokia.
- Seuraavia elintarvikkeita ei voi pakastaa: Lehtisalaattia, retiisiä, viinirypäleitä, kokonaisia omenoita ja päärynöitä eikä rasvaista lihaa.
- Vähärasvaiset elintarvikkeet säilyvät pidempään kuin rasvaiset elintarvikkeet; suola heikentää säilyvyyttä.
- Seuraavanlaisia pakkauksia voi käyttää pakastamiseen: pakastuspusseja, muovisia, metallisia ja alumiinastiioita.
- Tuoreet, pakastettavat elintarvikkeet eivät saa joutua suoraan kosketukseen pakasteiden kanssa. Pakkauksen pitää aina olla ulkopuolelta kuiva, jotta elintarvikkeet eivät jäädy toisiinsa kiinni.
- Pakkauksiin pitää aina merkitä päiväys ja sisältö. Jotta elintarvikkeiden laatu ei heikkenisi, on noudatettava suositeltavia säilytysaikoja.
- Tuoreet elintarvikkeet pakataan taloudelle sopiviin annoksiin. Elintarvikkeita pakattaessa on noudatettava seuraavia enimmäismääriä pakkausta kohden, jotta jäätyminen tapahtuu riittävän nopeasti.
- Hedelmät, vihannekset enintään 1kg.
- Liha enintään 2,5 kg.
- Kun kasvikset on pesty ja jaettu annoksiin, ne ryöpätään (laitetaan kiehuvaan veteen 2-3 minuutiksi, jonka jälkeen ne nostetaan vedestä ja jäähdytetään kylmässä vedessä). Jos kasvikset ryöpätään painekattilassa tai mikrossa, seurataan laitteen käyttöoppaan menettelytapaa.
- Tuoreita elintarvikkeita tai ryöpättyjä kasviksia ei pidä suolata tai maustaa ennen pakastamista, koska jotkut mausteet vaikuttavat elintarvikkeen makuun. Muut ruoat pitäisi suolata ja maustaa vain hyvin kevyesti.
- Hiilihiappopitoisia juomia sisältäviä pulloja ja tölkkejä ei saa pakastaa, koska ne voivat räjähtää. Jos haluat jäähdyttää juomia, voit pitää niitä pakastimessa korkeintaan 1 tunnin.
- Laita samanlaiset pakasteet samaan laatikkoon, jotta vältät oven pitämistä auki tarpeettoman pitkään, kun etsit tarvitsemiasi pakasteita.
- Osittain sulaneita ruokia ei saa pakastaa uudelleen.
- Vältä pitkää ihokontaktia kylmiin pintoihin ja kylmiin/jäätyneisiin tuotteisiin tai käytä suoja-varusteita, esim. käsineitä. Jäätelöä, varsinkaan mehujäätelöä tai jääpaloja, ei pidä syödä suoraan pakastimesta otettuna eikä liian kylmänä.

Elintarvikkeiden jäähdyttäminen

Huomaa: Sähkönkulutus kasvaa ja jäähdytysteho heikkenee, kun ilmankierto on riittämätön.

- Pidä ilmankiertoaukot aina vapaina.
- Jääkaapin ylimmässä osassa ja ovesa säilytetään voi, munat ja säilykkeet.
- Käytä uudelleen käytettäviä muovi-, metalli-, alumiini- ja lasiastioita sekä alufoliota pakkaamiseen.
- Jääkaapin pohjan etumaista osaa käytetään tuotteille vain tilapäisesti, esim. kun jääkaappia siivotaan tai haetaan esiin ruokia. Älä kuitenkaan säilytä siinä mitään elintarvikkeita, koska ne työntyvät taaksepäin ja voivat kaatua, kun ovi suljetaan.
- Älä säilytä elintarvikkeita niin tiiviisti, ettei ilma pääse kiertämään.
- Aseta pullot niin, että ne eivät voi kaatua.
- Säilytä nesteet suljetuissa astioissa.
- Älä koskaan laita jääkaappiin lämmintä ruokaa.
- Älä aseta elintarvikkeita kiinni takaseinään.

Jääkaapin osa	Elintarvikelaji
Ovi ja ovihyllyt	<ul style="list-style-type: none">• Luonnollista säilöntäainetta sisältävät ruoat, kuten esim. hillot, mehut, juomat, mausteet.• Älä säilytä pilaantunutta ruokaa.
Vihanneslaatikko	<ul style="list-style-type: none">• Hedelmät, yrtit ja kasvikset laitetaan erikseen toisistaan vihanneslaatikkoon.• Älä säilytä banaaneja, sipulia, perunaa tai valkosipulia jääkaapissa.
<ul style="list-style-type: none">• Alahylly• Kylmälaatikko	Raaka liha, linnunliha, kala (vain lyhytaikainen säilytys)
Keskihylly	Maitotuotteet, munat
Ylähylly	Ruoat, jotka eivät tarvitse kypsennystä, kuten esim. valmisannokset, lihajalosteet, aterialta jääneet tähteet.
Pakastuslaatikko (-laatikot)	<ul style="list-style-type: none">• Pitkään säilytettävät elintarvikkeet.• Alin hylly/laatikko raa'alle lihalle, linnunlihalle, kalalle.• Keskimmäinen hylly/laatikko pakastevihanneksille, ranskalaisille.• Ylin hylly/laatikko jäätelölle, pakaste-hedelmille, leivälle ja leivonnaisille.

PUHDISTUS JA KUNNOSSAPITO

HUOM: Katkaise virta ennen puhdistusta. Vedä pistoke irti pistorasiasta tai ruuvaa sulake irti.

Sulatus

Jääkaappi

Jääkaappi sulaa automaattisesti. Takaseinän kosteus valuu sulamisveden poistoputken kautta kylmätilan ulkopuolella olevaan höyrystysastiaan. Sulamisvesi höyrystyy kompressorin lämmön ansiosta. Vesipisarat takaseinällä johtuvat laitteen toiminnasta ja kuuluvat asiaan.

- Pidä huoli siitä, että sulamisvesi pääsee esteettömästi valumaan takaseinän poistoputkeen.

Pakastin

Pidemmän käytön seurauksena pakastimeen muodostuu paksu huurre-/jääkerros. Tarpeettoman suuren sähkönkulutuksen välttämiseksi pakastin pitää sulattaa säännöllisesti.

- Katkaise virta.
- Ota laatikot ja lasihyllyt ulos.
- Pakkaa pakasteet sanomalehtipaperiin tai mattoon ja säilytä ne viileässä tilassa.
- Sulamisen nopeuttamiseksi voit asettaa kattilallisen kuumaa (ei kiehuva) vettä pakastimen pohjalle.
- Jätä ovi auki sulatuksen ajaksi. Kuivaa sulamisvesi liinalla.
- Puhdista pakastin.

HUOMIO: Sähkölaitteita, sulatussprayta, avotulta tai metalliesineitä ei saa käyttää pakastimen sulatukseen, koska ne voivat aiheuttaa henkilövahinkoja ja vaurioittaa tuotetta.

Laitteen puhdistus

- Jääkaappipakastin pestään sisä- ja ulkopuolelta haalealla vedellä, johon on lisätty hieman pesuainetta. Varusteet puhdistetaan samalla tavalla. Höyrypesurin käyttö on kiellettyä, koska se voi aiheuttaa käyttäjälle vammoja ja vahingoittaa jääkaappipakastinta.
- Älä koskaan käytä hankaavaa keittiösientä, pesuaineita tiivisteinä, hankaavia tai happoa sisältäviä pesuaineita, äläkä kemiallisia liuottimia.
- Suosittelemme käyttämään pehmeää liinaa ja mietoa, PH-arvoltaan neutraalia yleispuhdistusainetta.
- Älä päästä vettä sulatusveden poistoaukkoon, ilmankiertoritoille äläkä sähköosiin. Pesun jälkeen jääkaappipakastin kuivataan kuivalla liinalla.
- Tyyppikilpeä ei saa vahingoittaa eikä irrottaa, koska sitä tarvitaan mahdollisten korjausten yhteydessä.
- Sulamisveden poistoaukko jääkaapin takaseinässä vihanneslaatikoiden yläpuolella puhdistetaan säännöllisesti esimerkiksi vanupuikolla.

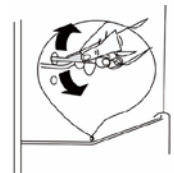

- Ilmanvaihtoaukot puhdistetaan säännöllisesti pensselillä tai pölynimurilla. Pölykerrostumat lisäävät sähkönkulutusta.
- Varo, ettet vahingoita johtoja tai muita osia.
- Puhdistuksen jälkeen jääkaappipakastin käynnistetään uudelleen, ja elintarvikkeet laitetaan paikoilleen.

Jos jääkaappipakastinta ei käytetä pitkään aikaan, se tyhjennetään kokonaan. Pistoke vedetään irti, ja laite puhdistetaan yllä olevan mukaisesti. Jääkaappipakastimen ovet jätetään auki, jotta vältetään pahojen hajujen syntyminen.

POISTAMINEN KÄYTÖSTÄ

Laitteen sammuttaminen

- Sammuta laite painamalla kytkintä B1 noin 5 sekuntia.

Poistaminen käytöstä

- Tyhjennä kaappi.
- Vedä pistoke irti pistorasiasta.
- Puhdista laite. (Katso kappaletta Puhdistus).
- Jätä ovet auki, niin kaappiin ei synny pahaa hajua.

Lampun vaihtaminen

LED-lampun saa vaihtaa ainoastaan valtuutettu huoltoteknikko.

ONGELMARATKAISU

Laitteenne on suunniteltu ja valmistettu toimimaan luotettavasti ja saavuttamaan pitkän käyttöiän. Mikäli sen toiminnassa kuitenkin ilmenee häiriöitä, tarkasta ensin, johtuvatko ne käyttövirheestä. Jos näin on, Sinun on myös takuuajana korvattava ne kustannukset, jotka johtuvat virheellisestä käytöstä. Seuraavat viat voit korjata itse:



Varoitus!

Asiantuntemattoman korjauksen aiheuttama loukkaantumisaara!

- Kaikki laitteen ja virtajohdon korjaukset ja toimenpiteet, joita ei ole mainittu kappaleessa kunnossapito, on annettava valtuutetun huoltopalvelumme tehtäväksi.
- Lue tyyppikilvestä laitteen malli, huoltonumero ja sarjnumero. Tyyppikilpi sijaitsee laitteen sisällä vasemmalla puolella.
- Ota yhteys huoltopalveluumme ja ilmoita virheestä, ja kerro laitteen malli, huoltonumero ja sarjanumero.
- Tämä mahdollistaa nopean ja tuloksellisen palvelun.
- Pidä laitteen ovi kiinni, kunnes huolto tulee paikalle. Näin elintarvikkeet säilyvät kylminä pidempään.
- Vedä pistoke irti (älä vedä virtajohdosta) tai poista sulake.

Ongelma	Mahdollinen syy	Ratkaisuehdotus
Laitte ei toimi	Laitetta ei ole käynnistetty.	Paina ja pidä pohjassa kytkintä B1 noin 5 sekuntia.
	Pistoke ei ole kunnolla pistorasiassa.	Työnnä pistoke sisään.
	Pistorasian sulake ei ole kunnossa.	Tarkista sulake.
	Pistoke on viallinen.	Pistokkeen saa vaihtaa vain valtuutettu huoltoteknikko.
Elintarvikkeet ovat liian lämpimiä	Lämpötilaa ei ole säädetty oikein.	Katso kappaletta: Lämpötilan säätäminen
	Ovi on ollut auki pitkään.	Sulje ovi mahdollisimman pian.
	Kaappiin on laitettu suuri määrä elintarvikkeita viimeisen 24 tunnin aikana.	Säädä lämpötilaa matalammksi.
	Laitte seisoo lämmityslaitteen lähellä.	Katso kappaletta: Laitteen sijoittaminen.
Lämpötila on liian matala	Lämpötila on säädetty liian matalaksi.	Säädä lämpötilaa lämpimämmälle.

Epänormaali ääni	Laite ei ole vaaterissa	Säädä laitetta/asennuskomeroa.
	Laite on suorassa kosketuksessa seinään tai muuhun esineeseen.	Siirrä laitetta hieman.
	Jokin osa, esim. laitteen takana oleva putki koskee laitteen toista osaa tai seinää.	Tarvittaessa osaa voi varovasti työntää hieman sivuun.
Vettä lattialla	Poistoputki on tukossa.	Katso kappaletta: Puhdistus ja kunnossapito

TAKUU

Uudella tuotteellanne on 2 vuoden valmistus- ja materiaalivirhetakuu dokumentoidusta ostopäivästä lukien. Takuu kattaa materiaalit, työkustannukset ja kuljetukset. Ilmoittakaa huoltopyynnön yhteydessä tuotteen nimi ja sarjanumero. Nämä tiedot löytyvät tyyppikilvestä. Kirjoittakaa laitteen tiedot tähän käyttöoppaaseen, silloin ne ovat tarvittaessa helposti käsillä. Tämä auttaa huoltoasentajaa löytämään oikeat varaosat.

Takuu ei kata:

Vikoja ja vahinkoja, jotka eivät johdu valmistus- tai materiaalivirheistä

Jos laitteessa on käytetty muita kuin alkuperäisiä varaosia

Jos käyttöohjeita ei ole noudatettu

Jos asennusta ei ole tehty ohjeiden mukaan

Jos tuotteen on asentanut tai sitä on korjannut joku muu kuin ammattitaitoinen asentaja.

Kuljetusvahingot

Kuljetusvahinko, joka todetaan tuotteen toimituksessa myyjältä asiakkaalle, on yksinomaan asiakkaan ja myyjän välinen asia. Jos asiakas on vastannut tuotteen kuljetuksesta itse, tavaran toimittajalla ei ole mitään velvollisuuksia mahdollisten kuljetusvahinkojen suhteen.

Kuljetusvahingot tulee ilmoittaa välittömästi tai viimeistään 24 tunnin kuluessa tavaran toimituksesta. Muutoin asiakkaan vaatimukset hylätään.

Aiheettomat huoltokäynnit

Jos ostaja kutsuu paikalle huoltoasentajan ja käy ilmi, että hän olisi voinut itse korjata vian, esimerkiksi noudattamalla tämän käyttöohjeen neuvoja tai vaihtamalla sähkökaapin sulakkeen, tulevat huoltokäynnin kustannukset asiakkaan maksettaviksi.

Osto yrityskäyttöön

Osto yrityskäyttöön on jokainen sellainen laiteosto, jossa laitetta ei hankita käytettäväksi yksityisessä kotitaloudessa, vaan sitä käytetään yritystoimintaan tai sitä muistuttavassa tarkoituksessa (ravintola, kahvila, ruokala jne.) tai laitetta vuokrataan tai käytetään muuten niin, että sillä on useita käyttäjiä.

Yrityskäyttöön ostetulle laitteelle ei myönnetä mitään takuuta, koska tämä laite on tarkoitettu ainoastaan tavalliseen kotitalouteen.

HUOLTO

Kun tarvitset huoltoa tai varaosia ota yhteys jälleenmyyjäsi, Witt Finlandiin tai keskushuoltoomme Piketaan. Näistä sinut ohjataan lähimpään huoltoon.

Witt Finland 093 157 9150 info@witt.fi

Piketa 03 233 3277 piketa@piketa.fi



NY " @- 20

CKWTT-F01-C