

Bruks- og monte- ringsanvisning



[home.liebherr.com/
fridge-manuals](https://home.liebherr.com/fridge-manuals)























LIEBHERR

NO

ORIGINAL BRUKSANVISNING

LIEBHERR

Innhold

1	Sikkerhetsinformasjon og advarsler.....	3		PartyMode	23
1.1	Tiltent bruk.....	3		HolidayMode.....	23
1.2	Klimaklasser.....	3		SabbathMode.....	24
1.3	Brukergruppe.....	3		E-Saver	24
1.4	Installasjon og igangsetting.....	3		CleaningMode.....	25
1.5	Sikker håndtering av apparatet.....	4		Inntastingssperre.....	25
1.6	Rengjøring.....	4		Påminnelse.....	26
1.7	Feil, skader og reparasjoner.....	4		Temperaturenhet.....	26
1.8	Kassering.....	4		Displaylysstyrke.....	26
1.9	Samsvar.....	4		WLAN.....	26
1.10	SVHC-stoffer iht. REACH-forordningen.....	4		Apparatinformasjon.....	27
1.11	EPREL-database.....	4		Programvare.....	27
1.12	Open-Source-lisenser.....	4		Start avrimingssyklusen.....	28
1.13	Reservedeler.....	4		Døralarm.....	28
1.14	Symboler på apparatet.....	4		Demomodus.....	28
1.15	Advarselsnivåer.....	5		Tilbakestilling på fabrikkinnstillingene.....	29
2	Oversikt over enheten.....	5		Meldinger.....	29
2.1	Leveringsomfanget.....	5	8.3.1	Oversikt over varsler.....	29
2.2	Oversikt over apparater og utstyr.....	5	8.3.2	Avslutte varsler.....	30
2.3	SmartDevice.....	5	8.3.3	Oversikt over påminnelser.....	30
3	Oppstilling og tilkobling.....	6	8.3.4	Avslutte påminnelser.....	31
3.1	Oppstillingsbetingelser.....	6	9	Utrustning.....	31
3.2	Apparatdimensjoner.....	6	9.1	Dørhylle.....	31
3.3	Nisjemål.....	7	9.2	Hyller.....	31
3.4	Transportere apparatet.....	7	9.3	Skuffer.....	32
3.5	Pakk ut enheten.....	7	9.4	Lokk EasyFresh-skuff.....	33
3.6	Forklaring av symbolene som brukes.....	7	9.5	Glassplater.....	34
3.7	Hengsle om døren.....	8	9.6	VarioSpace.....	34
3.8	Sette enheten på plass.....	10	9.7	Flaskeholder.....	34
3.9	Sette opp flere apparater.....	10	10	Vedlikehold.....	34
3.10	Kassere emballasjen.....	11	10.1	FreshAir-aktivkullfilter.....	34
3.11	Bygge enheten inn i nisjen.....	11	10.2	Fjerne/sette inn flaskeholder.....	35
3.12	Koble apparatet til strømforsyningen.....	16	10.3	Demontere/montere uttrekkssystemer.....	35
4	Touch-displayets funksjonalitet.....	17	10.4	Lokk EasyFresh-skuff.....	35
4.1	Navigasjon og symbolforklaring.....	17	10.5	Avriming av apparat.....	35
4.2	Menyer.....	17	10.6	Rengjøre apparatet.....	36
4.3	Dvalemodus.....	18	11	Kundehjelp.....	36
5	Oppstart.....	18	11.1	Tekniske data.....	36
5.1	Slå på apparatet (første oppstart).....	18	11.2	Driftsstøy.....	36
6	Lagring.....	18	11.3	Teknisk feil.....	37
6.1	Informasjon om lagring.....	18	11.4	Kundeservice.....	38
6.2	Kjøledel.....	18	11.5	Typeskilt.....	38
6.3	EasyFresh	19	12	Sette ut av drift.....	38
6.4	Frysedel.....	19	13	Kassering.....	38
6.5	Oppbevaringstider.....	19	13.1	Forberede apparatet for avhending.....	38
7	Spare energi.....	19	13.2	Miljøvennlig avhending av apparatet.....	39
8	Betjening.....	20			
8.1	Betjenings- og visningselementer.....	20			
8.1.1	Status-visning.....	20			
8.1.2	Displaysymboler.....	20			
8.2	Apparatfunksjoner.....	20			
8.2.1	Merknader til apparatets funksjoner.....	20			
	Slå apparatet av og på.....	20			
					
	Slå av og på temperatursone.....	20			
	Temperatur.....	21			
	SuperCool.....	21			
	PowerCool	22			
	SuperFrost.....	22			

Produsenten arbeider stadig med å videreutvikle alle typer og modeller. Vi ber derfor om forståelse for at vi må forberholde oss retten til å foreta endringer i form, utstyr og teknologi.

Symbol	Forklaring
	Les anvisningen Les anvisningene i denne veiledningen grundig for å bli kjent med alle fordelene ved dette produktet.
	Ytterligere informasjon på Internett Den digitale bruksanvisningen med tilleggsinformasjon og på andre språk finner du på nettet via QR-koden på forsiden av bruksanvisningen eller ved å taste inn servicenummeret på home.liebherr.com/fridge-manuals . Servicenummeret finner du på typeskiltet:  <i>Fig. Eksempelfremstilling</i>
	Undersøk apparatet Kontroller alle deler med hensyn til transportkader. Ta kontakt med forhandleren eller kundeservice hvis du har innvendinger.
	Avvik Veiledningen gjelder for flere modeller, og avvik kan forekomme. Avsnitt som kun omhandler spesielle modeller, er merket med en stjerne (*).
	Handlingsanvisninger og handlingsresultater Handlingsanvisninger er merket med en ►. Handlingsresultater er merket med en ▷.
	Videoer Videoer for apparatene finner du på YouTube-kanalen til Liebherr-Hausgeräte.

Open-Source-lisenser:

Apparatet inneholder programvarekomponenter som bruker Open-Source-lisenser. Du finner informasjon om anvendte Open-Source-lisenser her: home.liebherr.com/open-source-licences

Denne brukerinformasjonen gjelder for følgende apparater:

ICNS..	56..
--------	------

Merk

Hvis det er en N i apparatbetegnelsen, er det et NoFrost-apparat.

1 Sikkerhetsinformasjon og advarsler

Ta godt vare på denne brukerinformasjonen slik at du til enhver tid har tilgang til den.

Hvis du gir apparatet videre, må du gi denne brukerinformasjonen videre til neste eier.

For å bruke apparatet forskriftsmessig og trygt, må du lese denne brukerinformasjonen før installasjon og bruk. Følg

alltid instruksjonene, sikkerhetsanvisningene og advarslene som finnes der. De er viktige for at du skal kunne installere og bruke apparatet på en sikker og feilfri måte.

1.1 Tiltent bruk

- Dette apparatet er ment for bruk i husholdningen og i lignende bruksområder, som f. eks.:
 - i personalkjøkkenområder i butikker, kontorer og andre arbeidsområder
 - i landbruksmiljøer og av gjester på hoteller, moteller og andre overnattingssteder
 - i bed and breakfast-hoteller
 - i catering og lignende engrosanvendelser
- Ytterligere bruksområder:
 - Alle annen bruk er ikke tillatt.

1.2 Klimaklasser

Apparatet er, avhengig av klimaklassen, konstruert for bruk i begrensede omgivelsestemperaturer. Klimaklassen som gjelder for ditt apparat, er angitt på typeskiltet.

Merk

- For å sikre feilfri drift må du overholde de angitte omgivelsestemperaturene.

Klimaklasse	omgivelsestemperaturer fra
SN	10 °C til 32 °C
N	16 °C til 32 °C
ST	16 °C til 38 °C
T	16 °C til 43 °C
SN-ST	10 °C til 38 °C
SN-T	10 °C til 43 °C

1.3 Brukergruppe

- Dette apparatet kan brukes av barn fra 8 år og oppover samt av personer med nedsatte fysiske, sensoriske eller mentale evner eller manglende erfaring og kunnskap hvis de er under oppsikt eller har fått opplæring i sikker bruk av apparatet og hvilke farer som er forbundet med det.
- Barn må ikke leke med apparatet.
- Barn må ikke utføre rengjøring og brukervedlikehold uten tilsyn.
- Barn mellom 3-8 år kan legge matvarer inn i skapet og ta dem ut.

1.4 Installasjon og igangsetting

- Installer og koble til apparatet i henhold til instruksene i brukerinformasjonen.
- Installer apparatet i henhold til instruksene i brukerinformasjonen for å unngå at apparatet velter.
- Ikke lukk ventilasjonsåpningene i apparathuset eller i installasjonshuset.
- Du må ikke skade strømledningen. Ikke bruk apparatet med defekt strømledning.
- Ikke plasser bærbare strømuttak eller nettdeler på baksiden av apparatet.
- Stikkkontakten må være lett tilgjengelig, slik at apparatet kan kobles raskt fra strømmen i en nødssituasjon. Den må være plassert utenfor apparatets bakside.

1.5 Sikker håndtering av apparatet

- Ikke oppbevar eksplosive stoffer, som for eksempel aerosolbeholdere med brennbar drivgass, i apparatet. Slike spraybokser er merket med et flammesymbol, eller det er angitt i innholdsdeklarasjonen. Gasser som lekker ut, kan antennes av elektriske komponenter.
- Hold brennende lys, lamper og andre gjenstander med åpen flamme unna apparatet for å unngå at disse antenner apparatet.
- Drikk eller beholdere som inneholder alkohol må oppbevares tett lukket. Alkohol som lekker ut, kan antennes av elektriske komponenter.
- Unngå kontinuerlig hudkontakt med kalde overflater eller kjøle-/frysevarer. Bruk f. eks. hansker for å beskytte deg.
- Kuldemiddelet (spesifikasjoner på typeskiltet) er miljøvennlig, men brennbar. Kuldemiddel som lekker ut kan bli antent.
 - Ikke skad kjølekretsløpet.
 - Ikke bruk antenneskildre på innsiden av apparatet.
 - Ikke bruk elektriske apparater (f. eks. damprensjøringsapparater, varmeapparater) inne i apparatet.
 - Ved lekkasje av kuldemiddel: Fjern åpen ild eller tennerkilder i nærheten av lekkasjestedet. Luft rommet godt. Varsle kundeservicen.
- Åpne døren kun i korte perioder. På denne måten hindrer du at temperaturen i apparatet stiger.
- Ikke grip inn mellom døren og apparatet når du åpner og lukker. Fingrene kan komme i klem.
- Temperaturverdien i det varmeste området av apparatet kan være høyere enn den innstilte temperaturverdien.

1.6 Rengjøring

- Rengjør overflater som kommer i kontakt med matvarer regelmessig.
- Rengjør kondensvannløpet regelmessig.
- Ikke bruk elektriske varme- eller damprensjøringsapparater, åpen flamme eller avrimingsspray for å fremskynde avrimingsprosessen.
- Ikke fjern is med skarpe gjenstander.

1.7 Feil, skader og reparasjoner

- Hvis strømledningen til apparatet er skadet, skift ut strømledningen.
- Reparasjoner og inngrep på apparatet skal kun gjennomføres av kundeservicen eller annet utdannet fagpersonell.
- Ved feil eller problemer med apparatet må du trekke ut strømpluggen eller slå av sikringen. Når du trekker i strømpluggen, må du alltid ta tak i pluggen. Ikke trekk i kabelen.

1.8 Kassering

- Apparatet inneholder verdifulle materialer og er merket med et tilsvarende symbol. (se 1.14 Symboler på apparatet)
 - Apparatet må ikke kastes sammen med husholdningsavfall.
 - Avhend apparatet gratis på lokale gjenvinnings- og resirkuleringssteder via klasse 1 oppsamlingsbeholdere.

- Når du kjøper et nytt apparat, returnerer du det gamle apparatet til forhandleren gratis.
- Informere om returalternativer.
- Apparatet kan inneholde personopplysninger.
 - Slett personopplysninger før avhending.
- Apparatet inneholder kuldemiddel (spesifikasjoner på typeskiltet) og olje. Kuldemiddelet som brukes, er miljøvennlig, men brennbar. Oljen som brukes, er også brennbar. Kuldemiddel og olje som lekker ut kan antennes hvis konsentrasjonen er tilstrekkelig høy og kommer i kontakt med en ekstern varmekilde.
 - Ikke skad kjølekretsløpet.
 - Avhend apparatet i henhold til instruksene i brukerinformasjonen.

1.9 Samsvar

Kjølemiddelkretsen er kontrollert for tetthet. I monterings-tilstand er apparatet i samsvar med relevante sikkerhetsbestemmelser og tilhørende direktiver.

Den fullstendige teksten til EU-samsvarserklæringen er tilgjengelig på følgende Internettadresse: www.Liebherr.com

1.10 SVHC-stoffer iht. REACH-forordningen

- Du kan sjekke om apparatet ditt inneholder SVHC-stoffer i henhold til REACH-forordningen ved å bruke følgende lenke: <https://go.liebherr.com/z3eewm>

1.11 EPREL-database

- Fra 1. mars 2021 finner du informasjon om energiforbruksmerking og krav til økodesign i den europeiske produkt databasen (EPREL). Under følgende lenke <https://eprel.ec.europa.eu/> kommer du til produkt databasen. Her blir du bedt om å legge inn modellnavnet. Du finner modellnavnet på typeskiltet.



1.12 Open-Source-lisenser

- Apparatet inneholder programvarekomponenter som bruker Open-Source-lisenser. Du finner informasjon om anvendte Open-Source-lisenser her: home.liebherr.com/open-source-licences

1.13 Reservedeler

- Tilgjengeligheten av reservedeler for funksjonsdeler og deler av utstyret som kan lagres er 15 år.

1.14 Symboler på apparatet

	Dette symbolet kan stå på kompressoren. Det gjelder oljen i kompressoren og henviser til følgende fare: Kan være dødelig ved svelging og hvis den kommer i luftveiene. Denne merknaden har kun betydning for resirkuleringen. Ingen fare ved normal drift. Ikke fjern dette symbolet.
	Advarsel: Brannfare på grunn av brannfarlige materialer. Dette symbolet er på kompressoren og kan også være på andre steder på apparatet. Dette symbolet advarer mot brannfarlige materialer. Ikke fjern dette symbolet.



Dette eller et lignende symbol kan befinne seg på baksiden av apparatet. Det indikerer at det er vakuumisolasjonspaneler (VIP) eller perlittpaneler i døren og/eller huset. Denne merkningen har kun betydning for resirkuleringen. Ikke fjern dette symbolet.



Dette symbolet finnes på typeskiltet. Det indikerer at apparatet inneholder verdifulle materialer og at du ikke må kaste apparatet i husholdningsavfall. (se 1.8 Kassering)

1.15 Advarselsnivåer

FARE	Kjennetegner en umiddelbart farlig situasjon som fører til død eller alvorlige personskader hvis den ikke unngås.
ADVARSEL	Kjennetegner en farlig situasjon som kan føre til død eller alvorlige personskader hvis den ikke unngås.
FORSIKTIG	Kjennetegner en farlig situasjon som kan føre til lette eller moderate personskader hvis den ikke unngås.
OBS	Kjennetegner en farlig situasjon som kan føre til materielle skader hvis den ikke unngås.
Merknad	Kjennetegner nyttige merknader og tips.

2 Oversikt over enheten

2.1 Leveringsomfanget

Kontroller alle delene for transportskader. Ta kontakt med forhandleren eller kundeservice hvis du har reklamasjoner. (se 11.4 Kundeservice)

Leveringen består av følgende deler:

- Innebygget enhet
- Utstyr (avhengig av modell)
- Monteringsmateriale (avhengig av modell)
- «Quick Start Guide»
- «Installation Guide»*
- Servicebrosjyre

2.2 Oversikt over apparater og utstyr

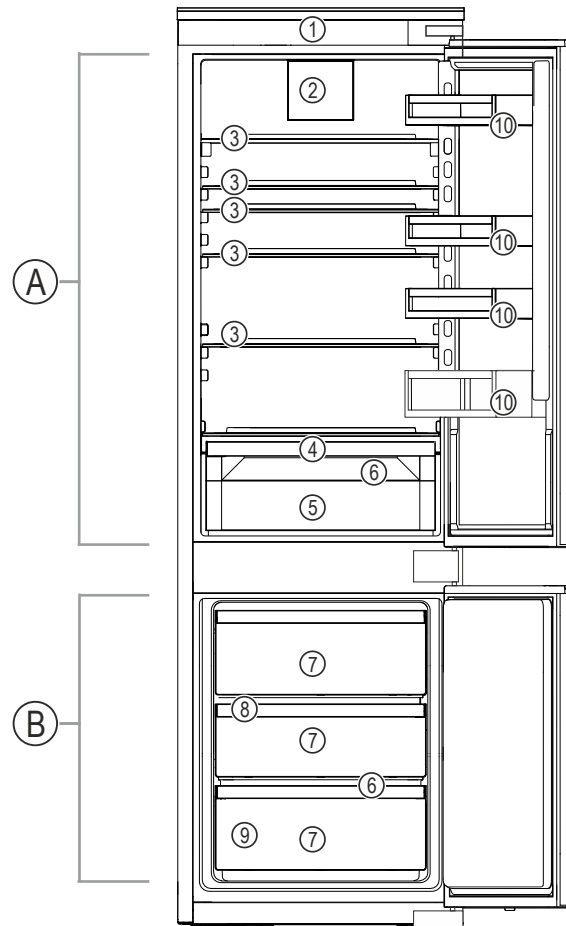

Fig. 1 Eksempelfremstilling

Temperaturområde

(A) Kjøledel

(B) Frysedel

Utrustning

(1) Betjeningslementer

(6) Avløpsåpning

(2) Ventilator med FreshAir aktivt kullfilter

(7) Fryseskuff

(3) Oppstillingsplass

(4) Lokk EasyFresh-skuff

(8) VarioSpace

(5) EasyFresh-skuff

(9) Typeskilt

2.3 SmartDevice

SmartDevice er nettverkløsningen for din kjøle/fryserkombinasjon.

Når ditt apparat har eller er forberedt for SmartDevice, kan du raskt og enkelt koble det til ditt WLAN. Med appen SmartDevice kan du betjene apparatet ditt fra en mobil sluttbrukerenhet. I appen SmartDevice har du tilgang til ekstra funksjoner og innstillingsmuligheter.

Apparat forberedt for SmartDevice:

Ditt apparat er forberedt for bruk med SmartDeviceBox. Du må først anskaffe og installere SmartDeviceBox. For å kunne koble ditt apparat til WLAN, må du laste ned appen SmartDevice.

Mer informasjon om SmartDevice:

smartdevice.liebherr.com

Anskaff SmartDeviceBox i Liebherr-Hausgeräte-shop:

home.liebherr.com/shop/de/deu/smartdevicebox.html

Oppstilling og tilkobling

Laste ned Smart-Device-appen:



Etter installasjon og konfigurering av SmartDevice-appen kan du integrere apparatet ved hjelp av SmartDevice-appen og WLAN-apparatfunksjonen (se WLAN) i WLAN-nettverket.

Merk

SmartDevice-funksjonen er ikke tilgjengelig i følgende land: Russland, Hviterussland, Kasakhstan.

Du kan ikke bruke SmartDeviceBox.

3 Oppstilling og tilkobling

3.1 Oppstillingsbetingelser

Installasjonsforholdene er avgjørende for å sikre at du kan betjene apparatet trygt, effektivt og problemfritt.

- Vær oppmerksom på alle sikkerhetsinstruksjoner.
- Kontroller oppstillingsstedet og posisjonen i rommet.



ADVARSEL

Brannfare ved feil oppstilling!

Hvis en strømledning eller et støpsel berører baksiden av apparatet, kan vibrasjoner fra apparatet skade strømledningen eller støpselet og forårsake kortslutning.

- ▶ Ved oppstilling av apparatet, pass på at ingen nettkabler klemmes under apparatet.
- ▶ Plasser apparatet slik at det ikke berører plugger eller strømkabler.
- ▶ Ingen apparater må kobles til stikkontakter i området på baksiden av apparatet.
- ▶ Det er **ikke** tillatt å plassere og bruke multistikkontakter eller skjøtekabler og annet elektronisk utstyr (for eksempel halogentransformatorer) på baksiden av apparater.



ADVARSEL

Brannfare på grunn av fuktighet!

Hvis strømførende deler eller strømtilførselsledningen blir fuktige, kan det føre til kortslutning.

- ▶ Enheten er beregnet på bruk i lukkede rom. Enheten skal ikke benyttes utendørs eller på steder som er utsatt for fuktighet og vannsprut.



ADVARSEL

Fare for brann på grunn av utslipp av kuldemiddel og olje! Kuldemiddelet som brukes, er miljøvennlig, men brennbar. Oljen som brukes, er også brennbar. Kuldemiddel og olje som lekker ut kan antennes hvis konsentrasjonen er tilstrekkelig høy og kommer i kontakt med en ekstern varmekilde.

- ▶ Ikke skad rørlledningene til kuldemiddelkretsens og kompressoren.

3.1.1 Oppstillingssted

- Apparatet skal utelukkende settes opp og brukes i lukkede rom.
- Bruk bare apparatet når det er installert.

- Hvis apparatet plasseres i en svært fuktig omgivelse, kan det danne seg kondensvann på utsiden av apparatet. Sørg alltid for god lufting på oppstillingsstedet.
- Jo mer kuldemiddel som er i apparatet, desto større må rommet som apparatet er plassert i, være. I for små rom kan det ved lekkasje oppstå en brennbar blanding av gass og luft. I oppstillingsrommet per 8 g kuldemiddel minst være 1 m³ stort. Du finner informasjon om kuldemiddelet på typeskiltet inne i apparatet.
- Underlaget må være vannrett og jevnt.

3.1.2 Posisjon i rommet

- Apparatet må ikke monteres der det er direkte sollys eller ved siden av varmeovner eller lignende.
- Du kan installere enheten rett ved siden av en stekeovn.
- Hvis du installerer apparatet rett ved siden av en stekeovn, kan energiforbruket øke noe. Dette avhenger av varigheten og intensiteten på bruken av stekeovnen.
- Apparatet må kun bygges inn i stabile møbler.
- Bruk i eksplosjonsfarlige områder er ikke tillatt.

3.2 Apparatdimensjoner

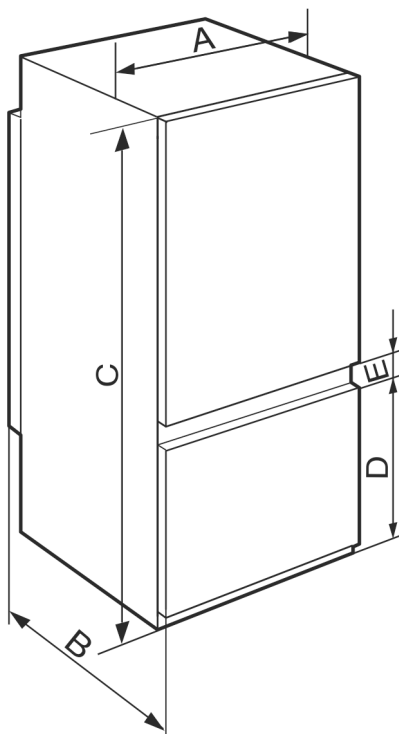

Fig. 2

ICNS.. 56..3 / IC(B)NS.. 56..3	
A (mm)	541
B (mm)	545
C (mm)	1938
D (mm)	669
E (mm)	67

3.3 Nisjemål

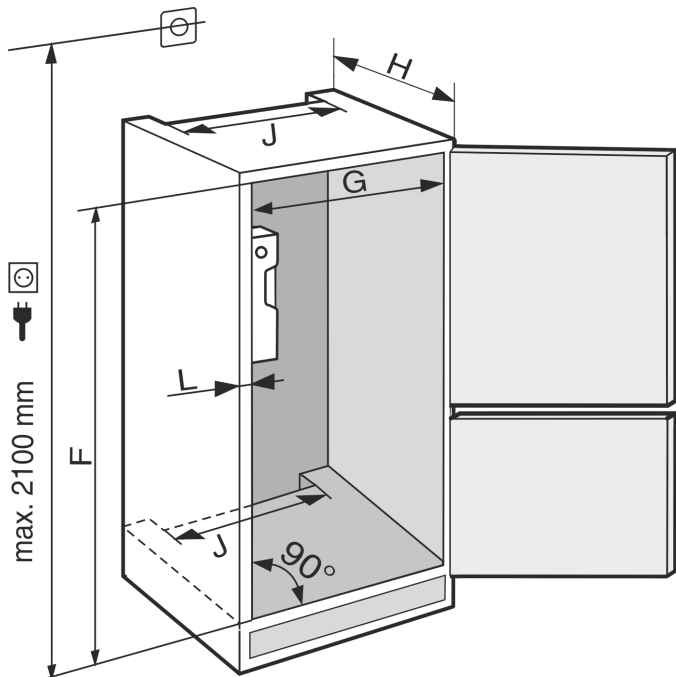

Fig. 3

ICNS.. 56.3 / ICBNS.. 56.3	
F (mm)	1940 til 1950
G (mm)	560 til 570
H (mm)	min. 550, 560 anbefales
J (mm)	min. 500
L (mm)	maks. 19

Det deklarerte energiforbruket ble beregnet ved en kjøkkeninnredningsdybde på 560 mm. Apparatet er fullt funksjonsdyktig ved en kjøkkeninnredningsdybde på 550 mm, men har et noe høyere energiforbruk.

- ▶ Kontroller veggtykkelsen på nabomøblene: Den må være min. 16 mm.
- ▶ Apparatet må kun bygges inn i stabile, fastmonterte kjøkkenmøbler. Sikre møbelet mot å velte.
- ▶ Posisjoner kjøkkenmøbelet med et vater og en ansatvinkel, og juster med underlag etter behov.
- ▶ Sikre at bunnen og sideveggene i møbelet står i rett vinkel til hverandre.

3.3.1 Ventilasjonskrav

PASS PÅ

Tildekkede lufteåpninger!

Skader. Apparatet kan overopphetes, noe som kan redusere levetiden til forskjellige deler av apparatet og føre til funksjonsbegrensninger.

- ▶ Sørg for god utlufting til enhver tid.
- ▶ Lufteåpningene hhv. -gitrene i apparatkabinettet og kjøkkenmøbelet (innbyggingsapparat) må aldri tildekkes.
- ▶ Ventilasjonsåpningen må aldri tildekkes.

Overhold alltid avstandene til andre objekter for å sikre ventilasjon

- Dybden på ventilasjonskanalen på bakveggen til møbelet må være minst 38 mm.
- Ventilasjonen i møbelsokkelen og mot møbelrammen på oversiden krever et tverrsnitt på minst 200 cm².
- Grunnleggende prinsipper: Jo mer luft det er rundt enheten, desto mer energisparende arbeider den.

Tilstrekkelig ventilasjon er nødvendig for drift av apparatet. Ventilasjonsgitrene fra fabrikken sikrer et effektivt ventilasjonstverrsnitt på apparatet på 200 cm². Hvis du bytter ut ventilasjonsgitrene med et deksel, må dette ha minst et ventilasjonstverrsnitt som er minst like stort som eller større enn på ventilasjonsgitteret fra produsenten.

3.4 Transportere apparatet

3.4.1 Transportere apparatet for første oppstart

Sørg for at følgende forutsetninger er oppfylt:

- Apparatet er pakket.
- Apparatet står oppreist.
- ▶ Apparatet skal alltid transporteres ved hjelp av to personer.
- ▶ Pakke ut apparatet. (se 3.5 Pakk ut enheten)

3.4.2 Transportere apparatet etter første oppstart

Følg instruksjonene nedenfor hvis du vil transportere eller flytte apparatet igjen etter første oppstart.

Sørg for at følgende forutsetninger er oppfylt:

- Apparatet er tømt.
- Apparatet står oppreist.
- Apparat med dør(er): Døren er sikret mot utilsiktet åpning.
- Apparat med uttrekksskuff: Uttrekksskuffen er sikret mot utilsiktet åpning.
- Apparatet er demontert.
- ▶ Apparatet skal alltid transporteres ved hjelp av to personer.

3.5 Pakk ut enheten

PASS PÅ

Fare for skade på grunn av at apparatet flyttes!

Hvis du flytter apparatet på gulvet uten beskyttelse, kan apparatet skade gulvet.

- ▶ Dekk gulvet tilstrekkelig før du fjerner emballasjen fra apparatet.

- ▶ Kontroller apparatet og emballasjen: Hvis det er mistanke om transportskader, kontakt leverandøren før tilkobling.

PASS PÅ

Materiell skade på grunn av spisse eller skarpe gjenstander! Hvis du bruker spisse eller skarpe gjenstander når du fjerner emballasjematerialet, kan du skade apparatet.

- ▶ Ikke bruk spisse eller skarpe gjenstander for å fjerne emballasjematerialet.

- ▶ Fjern emballasjematerialet.

3.6 Forklaring av symbolene som brukes

	Det er fare for personskader under dette handlingstrinnet! Overhold sikkerhetsanvisningene!
	Anvisningen gjelder for flere modeller. Utfør bare dette trinnet hvis det gjelder for apparatet ditt.

Oppstilling og tilkobling

	For montering, vær oppmerksom på den detaljerte beskrivelsen i tekstdelen av anvisningen.
	Seksjonen gjelder enten for et apparat med en dør eller et apparat med to dører.
	Velg mellom alternativene: Apparat med dørstopper til høyre eller apparat med dørhengsling til venstre.
	Nødvendige monteringstrinn ved IceMaker og / eller InfinitySpring.
	Bare løsne skruene eller stram dem litt.
	Trekk fast skruene.
	Kontroller om følgende trinn er nødvendig for modellen din.
	Kontroller riktig montering / feste av komponentene som brukes.
	Mål den angitte dimensjonen og korriger om nødvendig.
	Verktøy for montering: Meterstokk
	Verktøy for montering: Batteridreven skrutrekker og innsats Det anbefales å bruke lang bitsinnsats for å få bedre tilgang til skruene.
	Verktøy for montering: Vater
	Verktøy for montering: Gaffelnøkkel med NB 7 og NB 10
	Det kreves to personer for dette arbeidstrinnet.

	Arbeidstrinnet finner sted på det markerte stedet på apparatet.
	Monteringshjelpemidler: Bindetråd
	Monteringshjelpemidler: Vinkelmål
	Monteringshjelpemidler: Skrutrekker
	Monteringshjelpemidler: Saks
	Monteringshjelpemidler: Markør, kan vaskes av
	Tilbehørspakke: Fjerne komponenter
	Avhend komponenter som ikke lenger er nødvendige på riktig måte.

3.7 Hengsle om døren

Verktøy

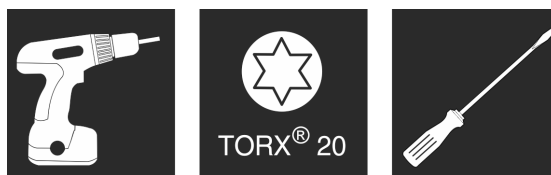

Fig. 4



ADVARSEL

Fare for personskade ved at døren faller ut!
Dersom festedelen ikke er skrudd godt nok til, kan døren falle ut. Dette kan føre til alvorlige personskader. Dessuten lukker i så fall døren ikke skikkelig, slik at enheten ikke kjøler som den skal.

► Skru fast lagerbukkene oppe og nede med 4 Nm.

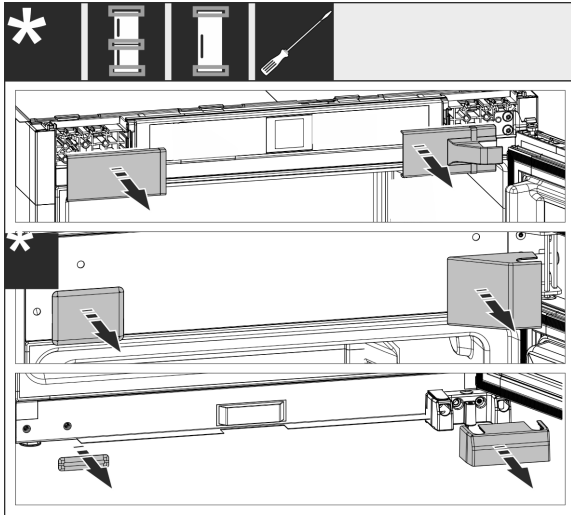

Fig. 5

- Ta av allerede monterte deksler og bruk ev. rett skruetrekker til å løfte av.

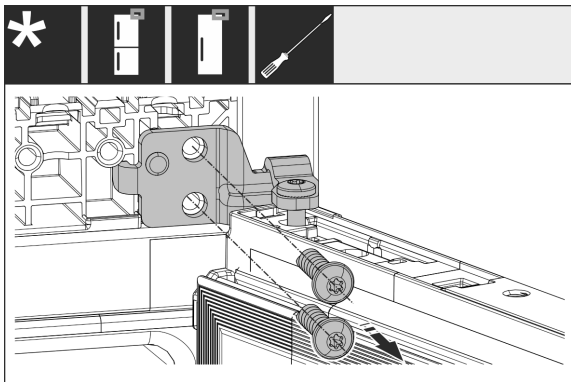

Fig. 6

- Løsne skruene på lagerbukken. Sikre dør mot å falle ut.

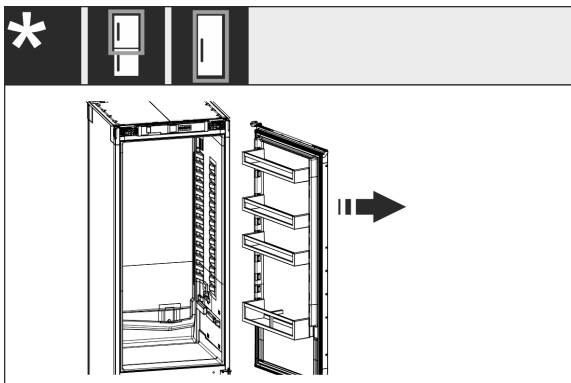

Fig. 7

- Ta av døren sammen med den fortsatt påskrudde lagerbukken.

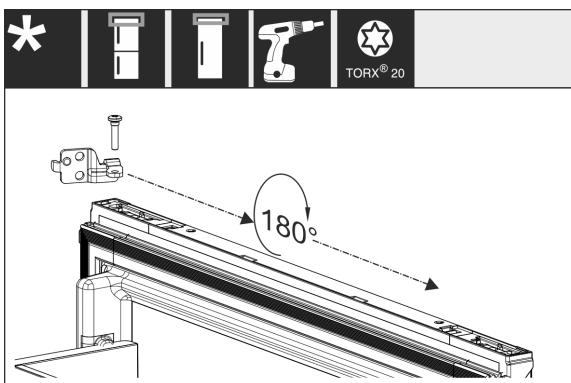

Fig. 8

- Drei lagerbukken 180° og flytt den.

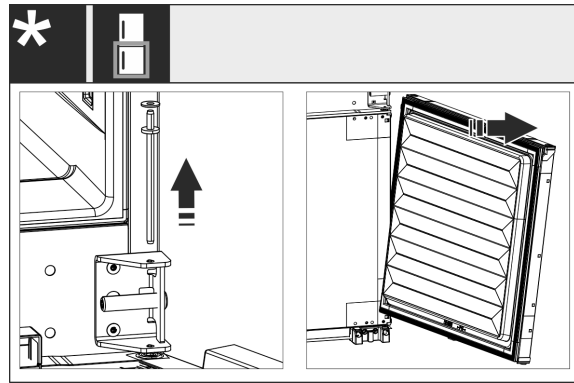

Fig. 9

- Ta av den nedre døren: Trekk ut lagerbolten i midten med skiven. Sikre dør mot å vippe ut. Løft døren opp og av.

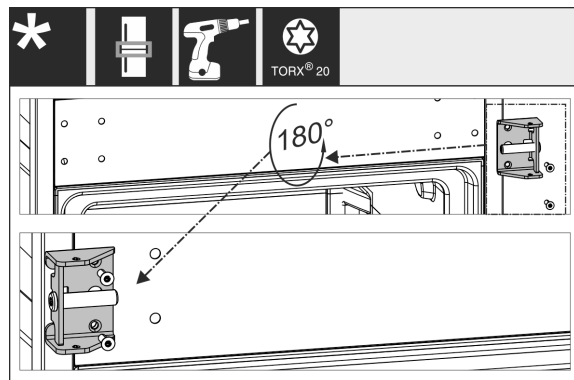

Fig. 10

- Flytt midtre lagerbukk og skru fast.

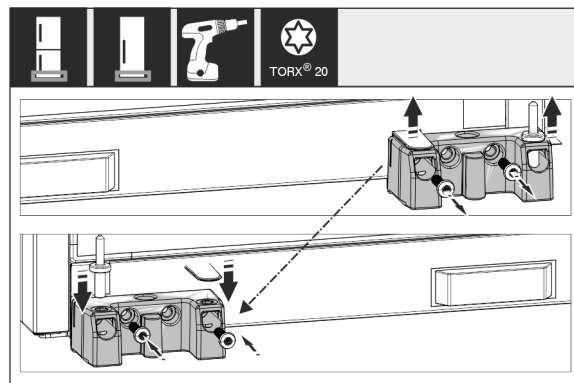

Fig. 11

- Flytt nedre lagerbukk og skru fast.

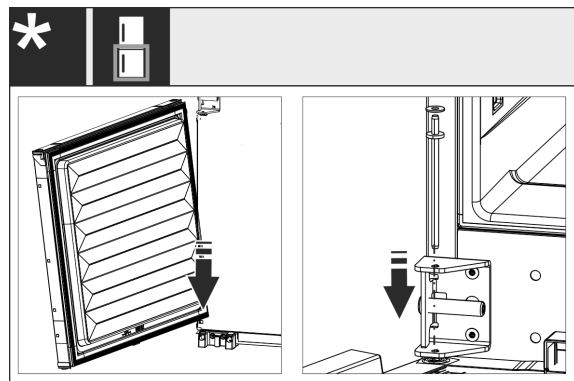

Fig. 12

Oppstilling og tilkobling

- ▶ Alle kombinasjoner: Montere nedre dør: Sett på hengselboltene nede og sving inn oppe. Skyv lagerbolter i midten ovenfra gjennom midtre lagerbukk inn i døren.

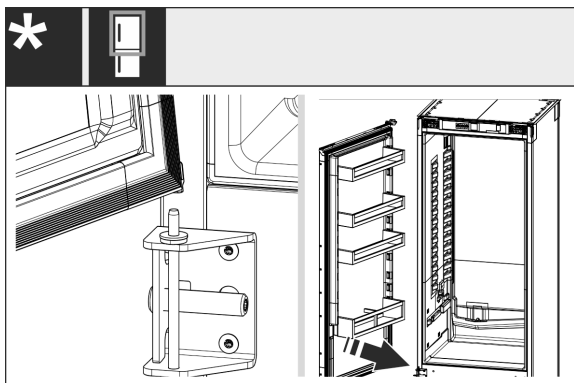

Fig. 13

- ▶ Alle kombinasjoner: Montere øvre dør: Sett på nede på lagerboltene i midten.
- ▶ På enheter med én dør: Montere døren: Sett den på lagerbolten nede.

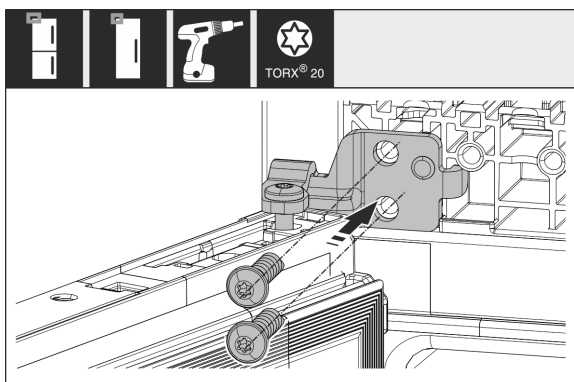

Fig. 14

- ▶ Skru fast øvre lagerbukk på huset.

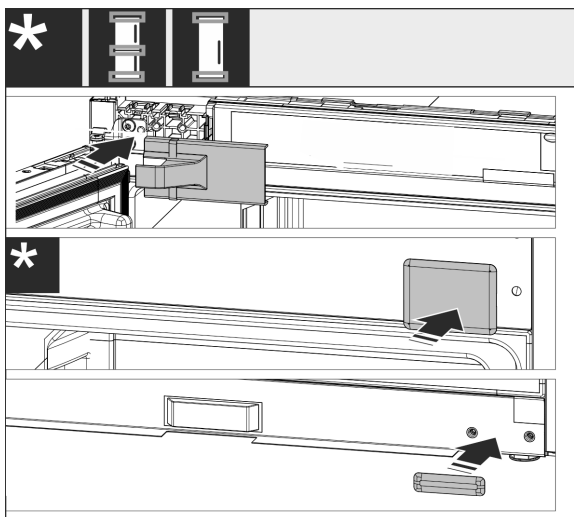

Fig. 15

- ▶ Monter håndtakssidedekslene igjen. Monter hengselsidig deksel først etter monteringen i møblet.
- ▶ Kontroller alle skruene og eventuelt etterstram dem.

3.8 Sette enheten på plass



FORSIKTIG

Fare for personskader på grunn av tungt apparat!

- ▶ Transporter apparatet med to personer til dets oppstillingssted.



ADVARSEL

Fare for personskader eller materielle skader hvis apparatet er ustabil!

Apparatet kan velte.

- ▶ Fest apparatet i henhold til instruksjonene.



ADVARSEL

Fare for brann og skader!

- ▶ Varmeavgivende utstyr, f. eks. mikrobølgeovner, brødrister osv. skal ikke plasseres på enheten!

Enheden bør monteres i kjøkkeninnredningen av en faglært person.

Forsøk aldri å sette enheten på plass uten hjelp

3.8.1 Etter oppstillingen

- ▶ Fjern alle transportsikringskomponenter
- ▶ Rengjør apparatet (se bruksanvisning, rengjøre apparatet).

3.9 Sette opp flere apparater

Apparatene er utviklet for forskjellige oppstillingstyper. Hvis du vil sette opp flere apparater ved siden av eller over hverandre, må du forsikre deg om at følgende forutsetninger er oppfylt:

- Sett bare opp apparater ved siden av, eller over, hverandre, som er utviklet for det.
- Følg merknadene og den følgende tabellen.

PASS PÅ

Fare for skade på grunn av kondensvann!

- ▶ Apparatet må ikke plasseres rett ved et annet kjøle-/fryseapparat.

PASS PÅ

Fare for skader på grunn av kondensvann!

- ▶ Apparatet må ikke plasseres rett over et annet kjøle-/fryseapparat.

Modell	Oppstillingstype
alle modeller	enkeltvis
Modeller med modellnavn som starter med S...	Side-by-Side (SBS)
Modeller opptil en maksimal nisjehøyde på 880 mm og med oppvarmet tak kan stilles opp «over» hverandre. Øvre apparat: opptil en maksimal nisjehøyde på 140 mm	Over hverandre

Modeller og oppstillingstypene deres

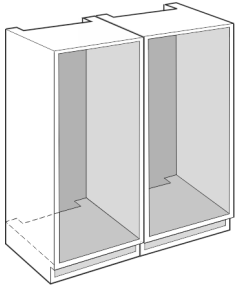

Fig. 16

Monter hvert apparat i en separat møbelnisje.

3.10 Kassere emballasjen



ADVARSEL

Emballasjematerialer og plastfolie kan medføre kvelningsfare!

► La aldri barn leke med emballasjen.

Emballasjen er fremstilt av resirkulerbare materialer:

- Bølgepapp/papp
 - Deler av skummet polystyrol
 - Beskyttelsesfilm og poser av polyetylen
 - Spennbånd av polypropylen
 - spikret treramme med skive av polyetylen*
- Lever emballasjen til et godkjent avfallsdeponeringssted.

3.11 Bygge enheten inn i nisjen

Verktøy og hjelpemidler

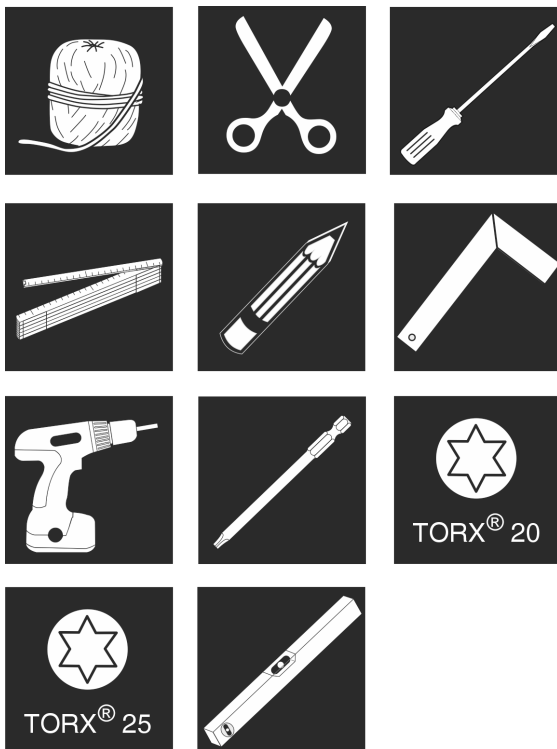

Fig. 17

Medfølgende monteringsutstyr

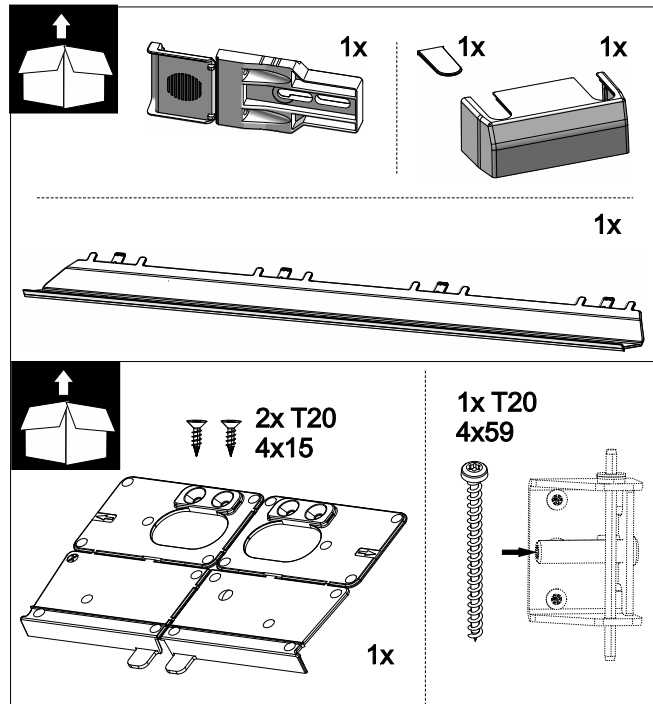

Fig. 18

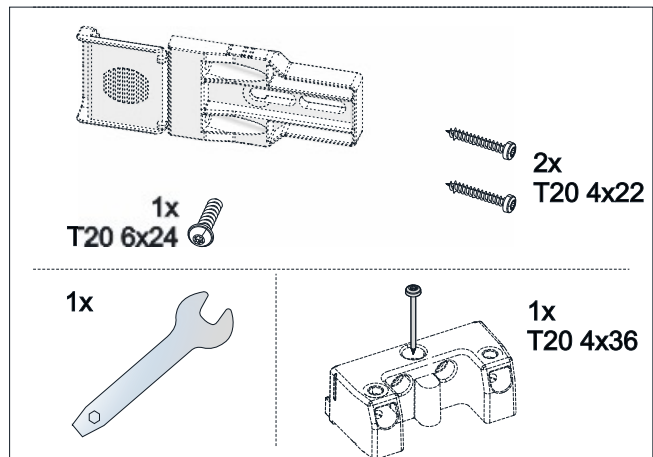

Fig. 19

Oppstilling og tilkobling

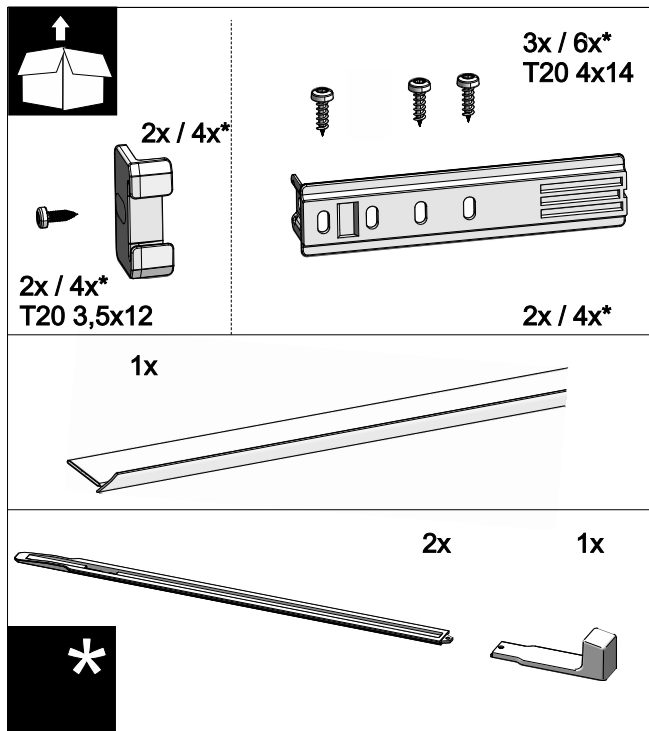

Fig. 20

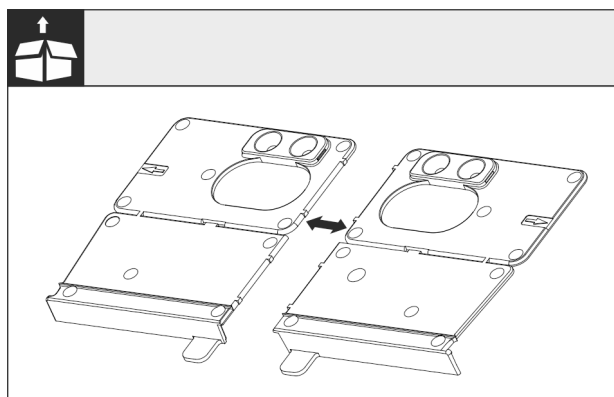

Fig. 21 Monteringsvinkel bunn

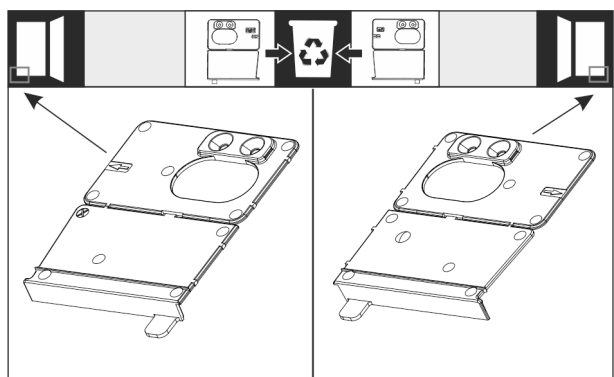

Fig. 22

- Separer monteringsvinkel gulv til perforering. Kast enten høyre eller venstre anslag avhengig av monteringsvinkelen.

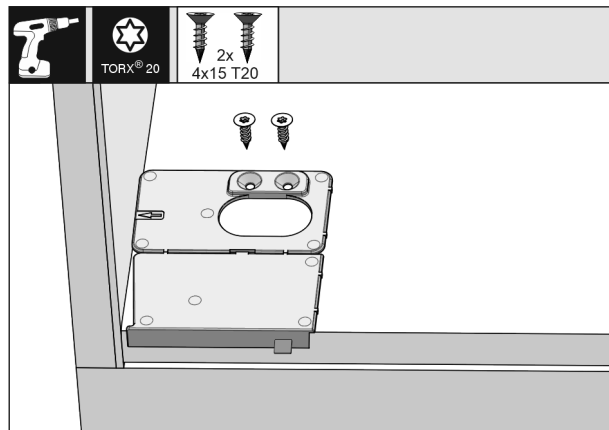

Fig. 23

PASS PÅ

Korrekt monteringsdybde for enheten.

- Bruken av monteringsvinkelen garanterer riktig monteringsdybde for enheten.
- Skru monteringsvinkel bunn, avhengig av døranslag til høyre og venstre, i flukt med sidevegg på gulvet til møbelnisjen. Monteringsvinkelen monteres alltid på håndtakssiden.

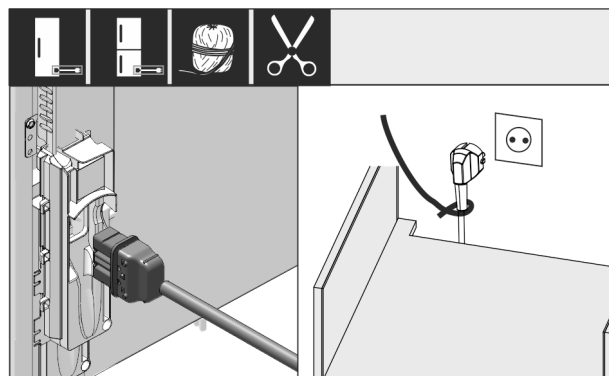

Fig. 24

- Ta ut strømledningen fra esken.
- Sett kuldeapparatkontakten til strømledningen fullstendig inn i apparatpluggen på baksiden av apparatet. Sørg for at kuldeapparatkontakten sitter fast.
- Legg nettpluggen til en lett tilgjengelig stikkontakt ved hjelp av en snor.

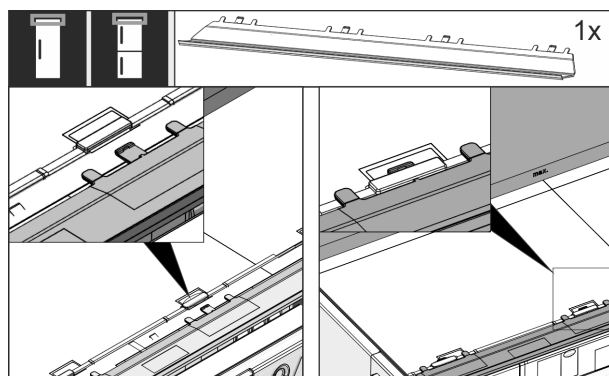

Fig. 25

- Sett inn utjevningsdekselet. Dekselet kan skyves til begge sider.

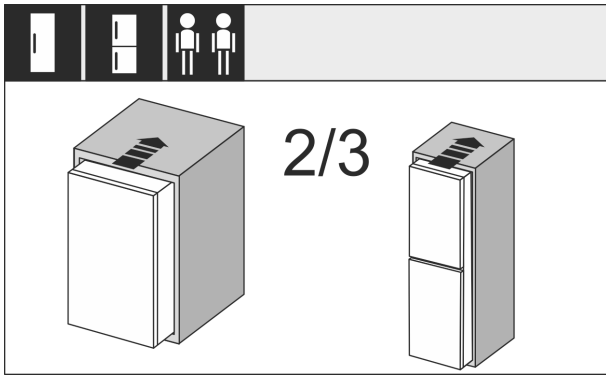

Fig. 26

- ▶ Skyv enheten 2/3 inn i møbelnisjen.

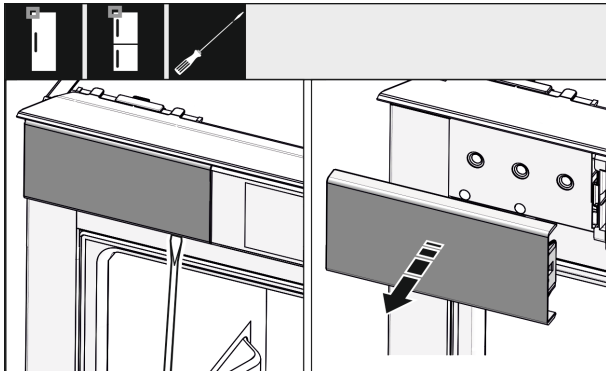

Fig. 27

- ▶ Med en skrutrekker løsnes dekselet oppe til venstre og tas deretter av.
- ▶ Hvis allerede montert, fjern flere deksler.

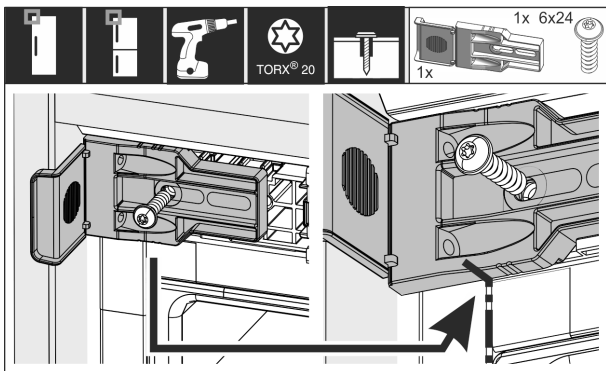

Fig. 28

- ▶ Skru på festevinkelen fast. Vinkelen skal ikke lenger kunne skyves. Markeringen til festevinkelen ligger ideelt sett på fugen til huset.

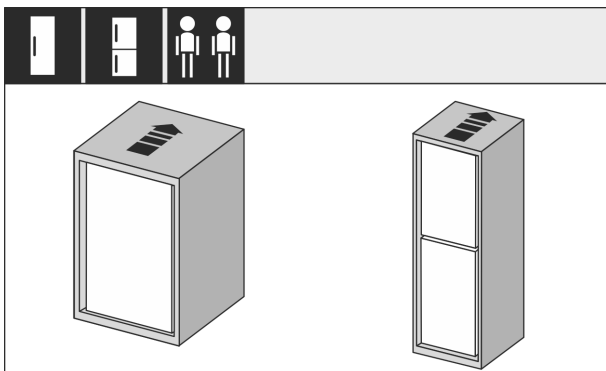

Fig. 29

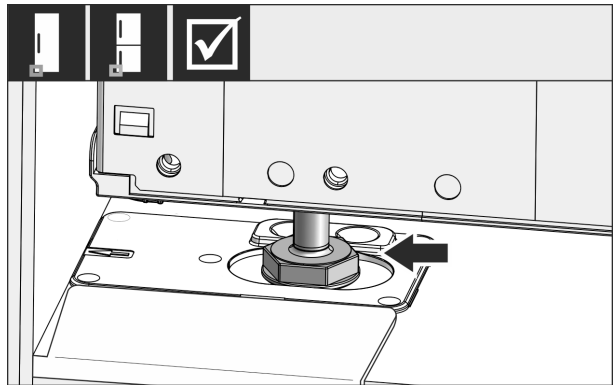

Fig. 30



ADVARSEL

Brannfare ved kortslutning!

- ▶ Når du skyver apparatet inn i nisjen: Ikke bøy, klem eller skad strømlødingen.
- ▶ Ikke bruk apparatet med defekt strømløding.
- ▶ Skyv enheten helt inn i møbelnisjen. Justeringsfoten må sitte i utsparingen til monteringsvinkelen.

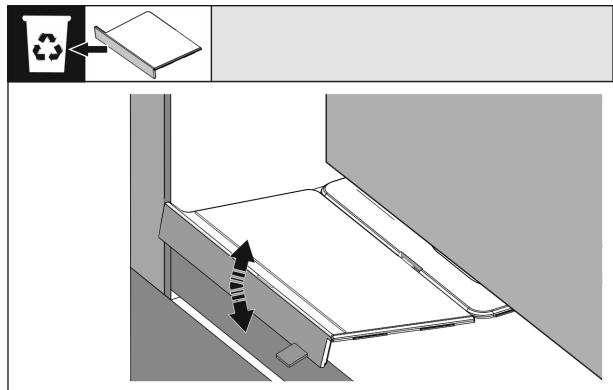

Fig. 31

- ▶ Fjerne anslaget til monteringsvinkelen for bunnen: Løsne anslaget ved å bevege det, og riv det eventuelt av ved hjelp av en tang.

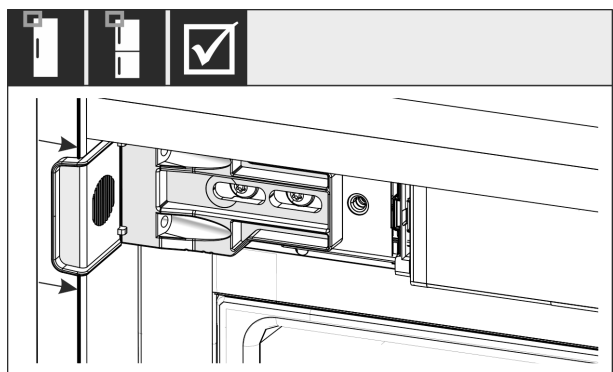

Fig. 32

- ▶ Kontroller om apparatet sitter helt inne i møbelnisjen. Festevinkelen skal ligge mot sideveggen i møbelnisjen.

Oppstilling og tilkobling

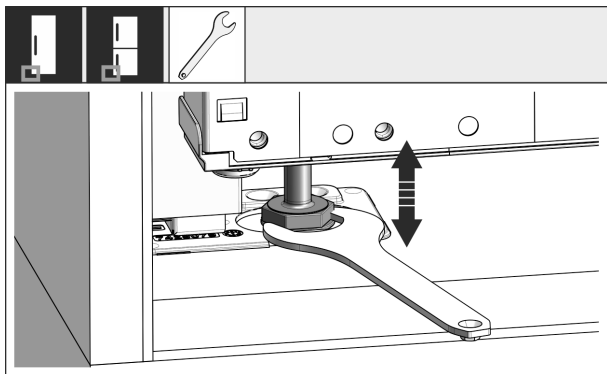

Fig. 33

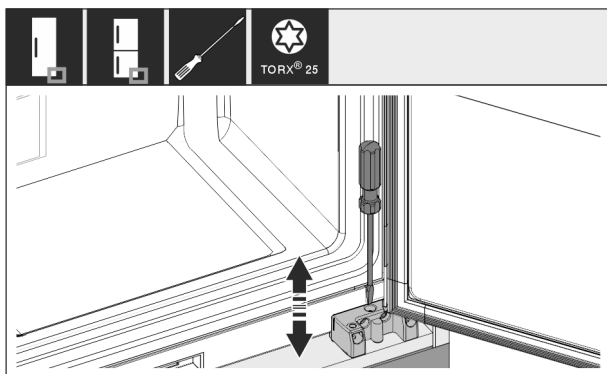

Fig. 34

- Juster om nødvendig vinkelen på enheten ved bruk av justeringsføttene.

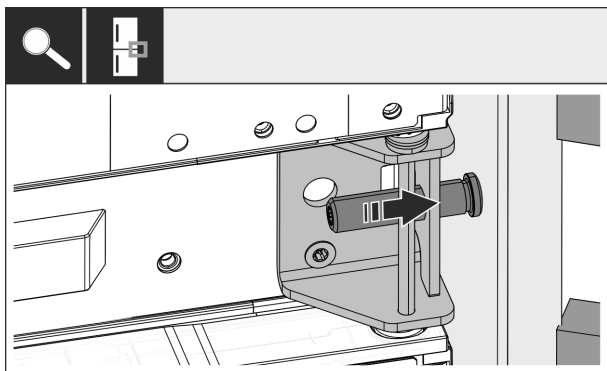

Fig. 35

- I forbindelse med kombinasjoner: Fikser enheten på hengselsiden via den midtre lagerbraketten i nisjen. Pass på at møbelveggen ikke skades av stilleskruen.

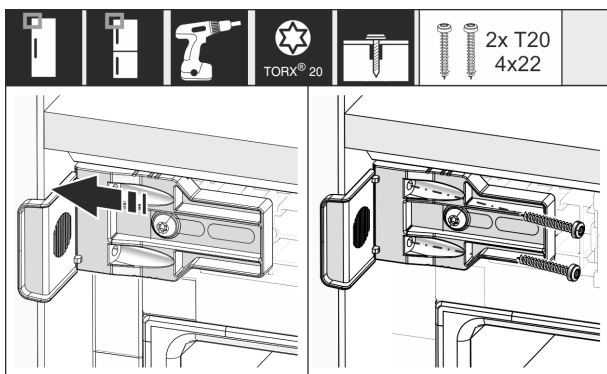

Fig. 36

- Skru fast vinkelen til sideveggen på møbelnisjen.

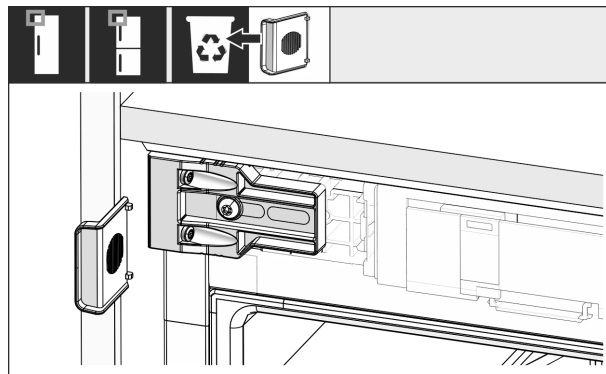

Fig. 37

- Bryt av og kast anslaget fra vinkelen på håndtakssiden oppe.

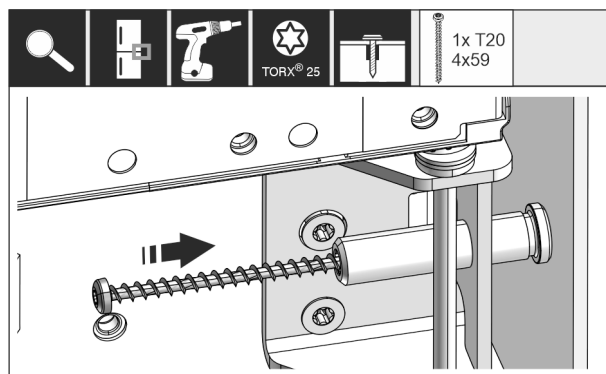

Fig. 38

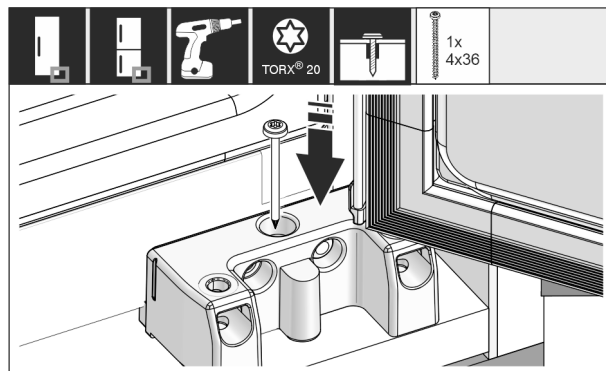

Fig. 39

- Skru fast apparatet i nisjen på hengselsiden via den midtre og nedre lagerbukken.

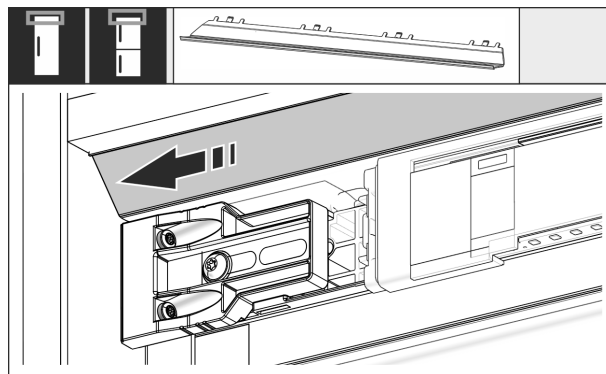

Fig. 40

- Forskyv dekelet slik at det sitter i flukt ved siden til møbelveggen.

Monter nivelleringskinner fra en nisjehøyde på 1400 mm:



Fig. 41

Fra en nisjehøyde på 1400 mm må du montere nivellerings-skinner under apparatet. Nivelleringsskinnene **reduserer støynivået**. To nivelleringsskinner og et monteringshåndtak er som standard inkludert i forsendelsen ved nisjehøyder fra 1400 mm.

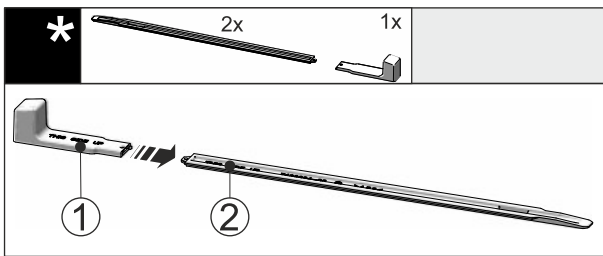

Fig. 42

▶ Stikk monteringshåndtakene Fig. 42 (1) på nivellerings-skinnen Fig. 42 (2).

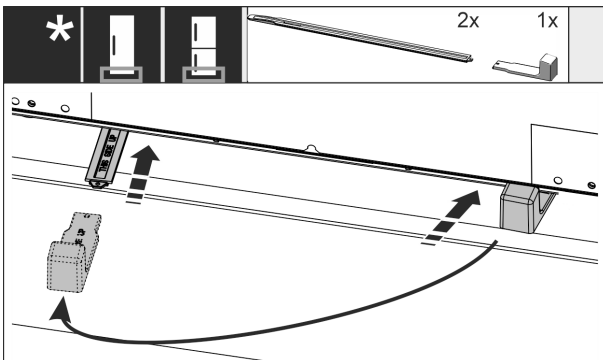

Fig. 43

- ▶ Skyv nivelleringsskinnen inn i førningen under apparat-bunnen til den stopper.
- ▶ Trekk av monteringshåndtaket og stikk det på den andre nivelleringsskinnen.
- ▶ Gjenta fremgangsmåten for den andre nivellerings-skinnen.

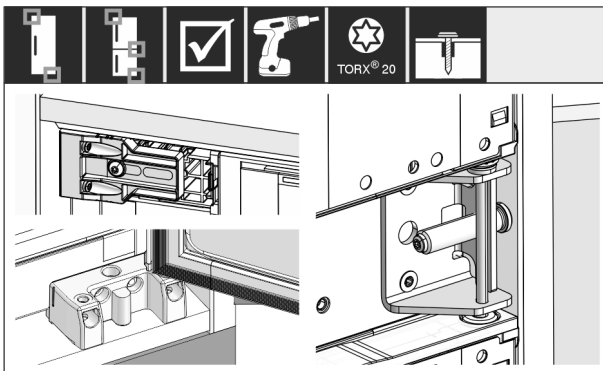

Fig. 44

▶ Kontroller og etterstram alle skruene.

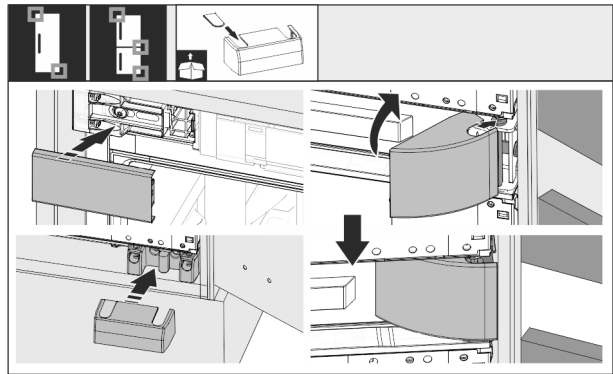

Fig. 45

▶ Sett på alle deksler.

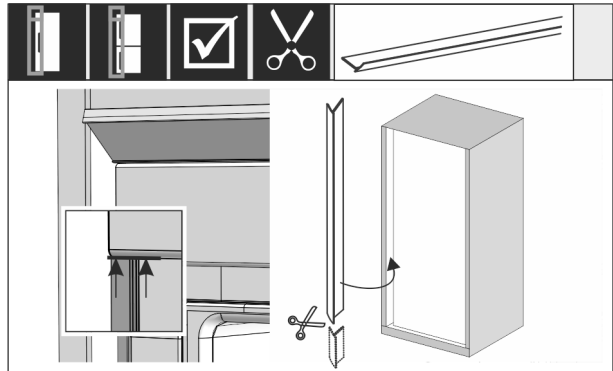

Fig. 46

- ▶ Ved behov: Forkort listen til nødvendig lengde med en skarp saks.
- ▶ Sett på listen under det øvre dekselet, og trykk den fast. Listen er magnetisk.

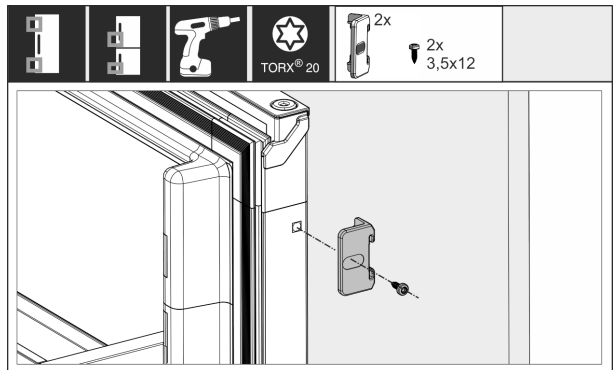

Fig. 47

Sette møbeldøren sammen med døren til enheten:

- ▶ Åpne døren maksimalt.
- ▶ Monter vinkelen på døren til enheten.

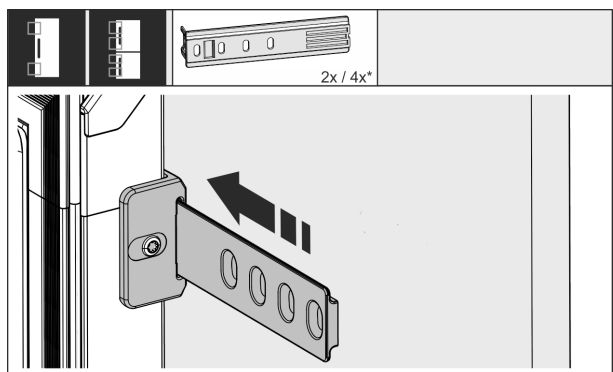

Fig. 48

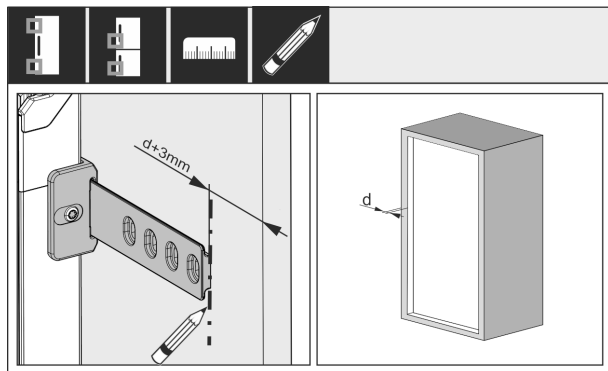

Fig. 49 *

Avstanden mellom enden på skinnen og ytterkanten på møbeldøren beregnes av tykkelsen på møbelsideveggen + 3 mm.

- ▶ Sett markering med en vaskbar tusj.

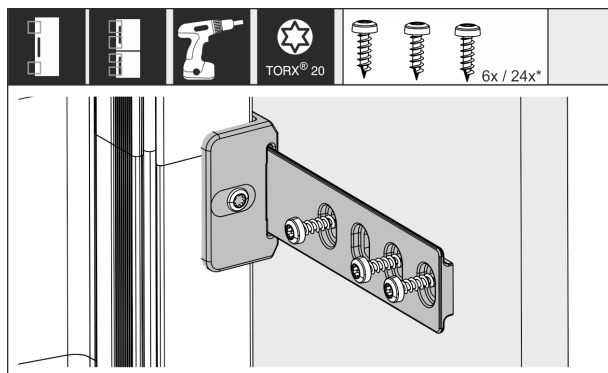

Fig. 50

- ▶ Skyv skinnen inn i vinkelen og skru fast med møbeldøren.

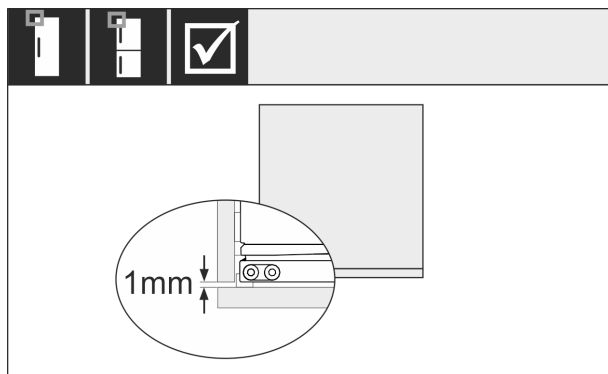

Fig. 51 *

- ▶ Kontroller om tetningen til apparatdøren ligger hele veien rundt.
- ▶ Sikre at møbeldøren ikke slår opp på sideveggen til møbelnisjen. Liebherr anbefaler en avstand på minst 1 mm.

3.12 Koble apparatet til strømforsyningen



ADVARSEL

Fare for elektrisk støt og personskade på grunn av skadet apparat eller skadet nettkabel!

Livsfare og kuttskader. Hvis apparatet eller nettkabelen ble skadet under transport, kan du få et dødelig elektrisk støt. Du kan også kutte deg på skadede deler av apparathuset.

- ▶ Kontroller apparatet og nettkabel for skader etter transport.
- ▶ Sett aldri apparatet i drift hvis apparatet eller nettkabelen er skadet.
- ▶ Kontakt kundeservice.

Du kobler apparatet til strømmettet ved hjelp av den medfølgende separate strømkabelen. Strømkabelen har en apparatplugg i den ene enden og et støpsel for stikkontakt i den andre enden.

Forsikre deg om at følgende betingelser er oppfylt:

- Apparatet og strømkabelen er uskadet.
- Apparatet er satt opp i samsvar med forskriftene. (se 3.11 Bygge enheten inn i nisjen)
- Kravene til elektrisk tilkobling er oppfylt.
- Målene for korrekt tilkobling er kjent og overholdt.
- Nettspenning og frekvens samsvarer med opplysningene på typeskiltet.
- Stikkkontakten er forskriftsmessig jordet og elektrisk sikret.
- Sikringens utløsningsstrøm ligger mellom 10 A og 16 A.
- Stikkkontakten er lett tilgjengelig og ikke plassert bak apparatet. (se 3.3 Nisjemål)

PASS PÅ

Fare for skade på grunn av feil bruk!

Skader på apparatets elektriske komponenter.

- ▶ Bruk kun nettkabelen som fulgte med.



ADVARSEL

Brannfare ved feil tilkobling!

Forbrenninger.

Skader på apparatet.

- ▶ Ikke bruk skjøteledning.
- ▶ Ikke bruk forgreningskontakter.

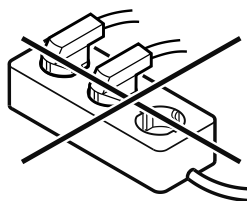

PASS PÅ

Fare for skader på grunn av feil tilkobling!

Skader på apparatet.

- ▶ Apparatet skal ikke kobles til vekselrettere, slik som f.eks. solarstrømanlegg og bensingeneratorer.

- ▶ Koble strømpluggen til nettkabelen til spenningsforsyningen. Vær oppmerksom på at strømpluggen sitter godt i stikkkontakten.
- ▶ Liebherr-logoen vises i displayet.
- ▶ Visningen skifter til standby-symbolet.
- ▶ Hvis ingen tiltak iverksettes innen 60 sekunder: Standby-symbolet blekner eller forsvinner.









- Apparatet er tilkoblet. For første idriftsettelse, se følgende kapittel eller bruksanvisningen.

4 Touch-displayets funksjonalitet

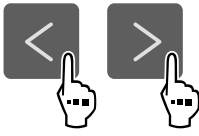
Du betjener apparatet ved hjelp av Touch-displayet. Bruk Touch-displayet (heretter kalt displayet) til å velge apparatfunksjoner ved å trykke på tilsvarende symbol. Hvis du ikke rører displayet i løpet av 10 sekunder, hopper indikatoren enten til den overordnede menyen eller direkte tilbake til statusvisningen.

4.1 Navigasjon og symbolforklaring

Forskjellige symboler gjør det mulig å navigere ved hjelp av displayet. Tabellen nedenfor beskriver disse symbolene.

Symbol	Beskrivelse
	Trykk på pilen for å navigere fremover: Trykk en gang for å gå ett steg videre i menyen.
	Trykk på pilen for å navigere bakover: Trykk en gang for å gå ett steg tilbake i menyen.
	Trykk gjentatte ganger på navigasjonspilen: Naviger i menyen til den ønskede funksjonen.
	Trykk på bekreftessymbolet: Aktivere/deaktivere funksjon. Åpne undermeny.
	Trykk på bekreftessymbolet og «tilbake-pilen» samtidig: Gå ett menynivå tilbake.
	Pil med klokke: Det tar mer enn 10 sekunder før påfølgende indikator vises på displayet.
	Pil med tidsangivelse: Det tar den angitte tiden før påfølgende indikator vises på displayet.
	Symbol Åpne «innstillingsmeny»: Naviger til innstillingsmenyen, og åpne den. Hvis nødvendig: Naviger til ønsket funksjon i innstillingsmenyen. (se 4.2.1 Åpne innstillingsmenyen)

Symbol	Beskrivelse
	Symbol Åpne «utvidet meny»: Naviger til utvidet meny og åpne den. Hvis nødvendig: Naviger til ønsket funksjon i den utvidede menyen, og åpne den. (se 4.2.2 Åpne utvidet meny)
Ingen aktivitet i løpet av 10 sekunder	Hvis du ikke rører displayet i løpet av 10 sekunder, hopper indikatoren enten til den overordnede menyen eller direkte tilbake til statusvisningen.
Åpne og lukk døren igjen.	Hvis du åpner døren og lukker den igjen umiddelbart, går visningen direkte tilbake til statusvisningen.

Merk: Illustrasjoner av displayet blir gjengitt med engelske begreper.

4.2 Menyer

Apparatfunksjonene er fordelt på ulike menyer.

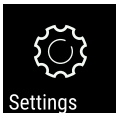
Meny	Beskrivelse
Hovedmeny	Når du slår på apparatet, befinner du deg automatisk i hovedmenyen. Herfra kan du navigere til de viktigste apparatfunksjonene, til innstillingsmenyen og den utvidede menyen.
 Innstillingsmeny	Innstillingsmenyen inneholder flere funksjoner for konfigurering av apparatet ditt. (se 4.2.1 Åpne innstillingsmenyen)
Utvidet meny	Den utvidede menyen inneholder spesielle funksjoner for konfigurering av apparatet ditt. Tilgang til den utvidede menyen er beskyttet av den numeriske koden 1 5 1 . (se 4.2.2 Åpne utvidet meny)

4.2.1 Åpne innstillingsmenyen

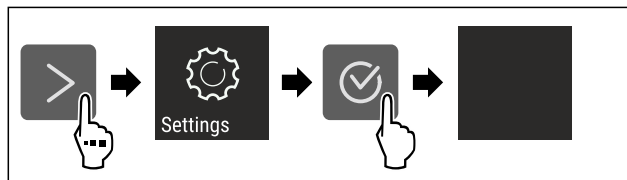

Fig. 52 Eksempelfremstilling

- Utfør trinnene i henhold til illustrasjonen.
- Innstillingsmenyen er åpen.
- Hvis nødvendig: Naviger til ønsket funksjon.

4.2.2 Åpne utvidet meny



Fig. 53

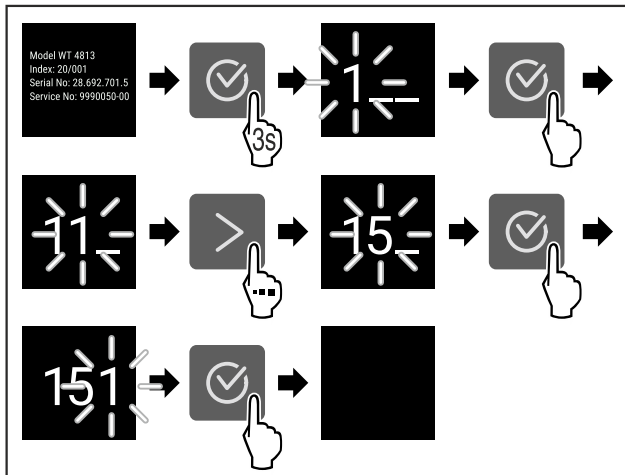

Fig. 54 Eksempelfremstilling, tilgang med tallkode 151

- ▶ Utfør trinnene i henhold til illustrasjonen.
- ▶ Utvidet meny er åpnet.
- ▶ Hvis nødvendig: Naviger til ønsket funksjon.

4.3 Dvalemodus

Hvis du ikke berører displayet på 1 minutt, går det i dvalemodus. I dvalemodus er lysstyrken på displayet dempet.

4.3.1 Avslutt dvalemodus

- ▶ Trykk på et valgfritt navigeringssymbol.
- ▶ Hvilemodus er avsluttet.

5 Oppstart

5.1 Slå på apparatet (første oppstart)

Forsikre deg om at følgende betingelser er oppfylt:

- Apparaten er bygget inn og tilkoblet i henhold til monteringsanvisningen.
- Alle tapestrimler, klebe- og vernefolier samt transportsikringer i og på apparatet er fjernet.
- All annonsemateriell er tatt ut fra skuffene.
- Funksjonen til Touch-displayet er kjent. (se 4 Touch-displayets funksjonalitet)

Slå på apparatet via Touch-displayet:

- ▶ Når displayet er i hvilemodus: Trykk på bekreftelsessymbolet.
- ▶ Utfør handlingstrinnene i henhold til illustrasjonen.

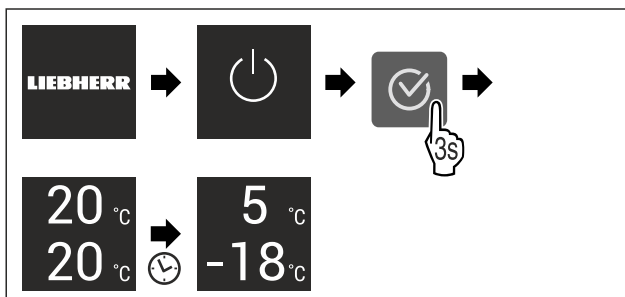

Fig. 55 Eksempelfremstilling

- ▶ Statusvisningen vises.
- ▶ Apparaten kjøles ned til den fabrikkinnstilte måltemperaturen.
- ▶ Apparaten starter i demomodus (statusindikatoren viser DEMO): Når apparaten starter i demomodus, kan du deaktivere demomodusen i løpet av de neste 5 minuttene. (se Demomodus)

Ytterligere informasjon:

- Sett SmartDevice i drift. (se 2.3 SmartDevice) og (se WLAN)

Merk

Produsenten anbefaler:

- ▶ Legge inn matvarer: Vent i cirka 6 timer til den innstilte temperaturen er nådd.
- ▶ Legg inn **frossemat** ved -18 °C eller kaldere.
- ▶ Vær oppmerksom på lagringsinstruksjonene. (se 6.1 Informasjon om lagring)

Merk

Du kan skaffe tilbehør på Liebherr-Hausgeräte-butikken på home.liebherr.com/shop/de/deu/zubehor.html.

6 Lagring

6.1 Informasjon om lagring



ADVARSEL

Brannfare på grunn av elektriske apparater!

Hvis du bruker elektriske apparater i området til matvarer på apparatet, kan de forårsake brann.

- ▶ Ikke bruk elektriske apparater i området til matvarer til apparatet med mindre det er anbefalt av produsenten.

Merk

Energiforbruket øker og kjøleeffekten reduseres hvis det ikke er tilstrekkelig ventilasjon.

- ▶ Hold alltid luftenåpningene fri.

Følgende lagringskrav må overholdes:

- Hold luftventilene på ventilatoren fri for hindringer.
- I frysedelen: Pakk maten godt inn.
- Mat som tar til seg eller avgir smak og lukt, bør dekkes til eller pakkes i lukkede beholdere.
- Pakk inn rått kjøtt eller fisk i rene, lukkede beholdere. Dette forhindrer at kjøtt eller fisk berører eller drypper på andre matvarer.
- Oppbevar væsker i lukkede beholdere.
- Lagre kjølevarerne med avstand mellom hver av dem, slik at luften kan sirkulere godt.
- Lagre mat som angitt på emballasjen.
- Følg alltid best før-datoen som er angitt på emballasjen.

Merk

Manglende overholdelse av disse anvisningene kan føre til at matvarer bederves.

6.2 Kjøleledel

Apparatet har forskjellige temperatursoner som bestemmes ved hjelp av luftsirkulasjon. Du finner de forskjellige temperatursonene i oversikten over apparater og utstyr. (se 2.2 Oversikt over apparater og utstyr)

6.2.1 Klassifisere matvarene

- ▶ Øvre område og dør: Lagre smør, ost, hermetikk og tuber.
- ▶ Kaldeste temperatursoner: Lagre lett bedervelige matvarer som ferdige retter, kjøtt- og pølseprodukter.
- ▶ Nederste hylle: Lagre rått kjøtt eller rå fisk.

6.3 EasyFresh

EasyFresh egner seg for upakkede matvarer som frukt og grønnsaker.

Merk

- ▶ Oppbevar oppskjærte sitrusfrukter (f. eks. sitron- eller appelsinskiver) i en beholder.

Luftfuktigheten i hyllen er avhengig av fuktighetsinnholdet i kjølevarerne og hvor ofte det åpnes. Du kan regulere luftfuktigheten. (se 9.4 Lokk EasyFresh-skuff)

6.3.1 Klassifisere matvarene

- ▶ Lagre frukt og grønnsaker uten emballasje. Dersom fuktigheten er for høy:
- ▶ Reguler fuktighet.

6.4 Frysedel

Ved -18 °C oppstår det et tørt og iskaldt lagringsklima. Et lagringsklima med minusgrader er egnet for lagring av dypfrost og frysevarer i flere måneder, og for å lage isbiter eller fryse ned fersk mat.

6.4.1 Fryse ned matvarer

Nedfrysningmengde

Du kan maksimalt fryse så mye ferske matvarer i løpet av 24 timer som det som er angitt på typeskiltet (se 11.5 Type-skilt) under «Frysekapasitet ... kg/24h».

For å sikre at maten blir gjennomfrosset raskt, må du sørge for at hver pakke ikke inneholder mer enn anbefalt mengde:

- Frukt og grønnsaker opp til 1 kg
- Kjøtt opp til 2,5 kg

Fryse ned matvarene med SuperFrost

Avhengig av innfrysningmengden kan du aktivere SuperFrost før innfrysing for å oppnå lavere frysetemperaturer. (se SuperFrost)

- ▶ Aktiver SuperFrost hvis frysemengden er større enn ca. 2 kg.

Tidspunktet for når du bør aktivere SuperFrost, avhenger av mengden matvarer som skal fryses:

Nedfrysningmengde	Tidspunkt for aktivering av SuperFrost
liten nedfrysningmengde	Aktiver SuperFrost ca. 6 timer før nedfrysing. Så snart apparatet SuperFrost automatisk deaktiverer, kan du sortere matvarene på nytt.
maksimal nedfrysningmengde	Aktiver SuperFrost ca. 24 timer før nedfrysing. Så snart apparatet SuperFrost automatisk deaktiverer, kan du sortere matvarene på nytt.

Klassifisere matvarene



FORSIKTIG

Fare for skader på grunn av glasskår! Flasker og bokser med drikke kan sprekke ved frysing. Dette gjelder spesielt for kullsyreholdige drikker.

- ▶ Frys kun flasker og bokser med drikke hvis du har aktivert BottleTimer-funksjonen i SmartDevice-appen.

Nedfrysningmengde	Klassifisere matvarene
liten nedfrysningmengde	Fordel innpakkede matvarer på alle skuffene. Hvis mulig, legg matvarene bak i skuffen i nærheten av bakre vegg.
maksimal nedfrysningmengde	Fordel innpakkede matvarer på alle skuffene. Hvis mulig, legg matvarene bak i skuffen i nærheten av bakre vegg.

6.4.2 Tine matvarer



ADVARSEL

Fare for matforgiftning!

- ▶ Ikke frys inn igjen matvarer som har vært tint.
- ▶ Opptinte matvarer må tilberedes så raskt som mulig.

Du kan tine matvarer på flere måter:

- i kjøledelen
- i mikrobølgeovnen
- i ovnen/varmluftsovnen
- ved romtemperatur
- ▶ Ta kun ut så mye mat som er nødvendig.

6.5 Oppbevaringstider

De angitte oppbevaringstidene er veiledende. For matvarer som er merket med minste holdbarhet gjelder alltid den datoen som er angitt på emballasjen.

6.5.1 Kjøledel

Minste holdbarhetsdato som er angitt på emballasjen gjelder alltid.

6.5.2 Frysedel

Veiledende oppbevaringstider for ulike matvarer		
Iskrem	ved -18 °C	2 til 6 måneder
Pølser, skinke	ved -18 °C	2 til 3 måneder
Brød, bakervarer	ved -18 °C	2 til 6 måneder
Vilt, svin	ved -18 °C	6 til 9 måneder
Fisk, fet	ved -18 °C	2 til 6 måneder
Fisk, mager	ved -18 °C	6 til 8 måneder
Ost	ved -18 °C	2 til 6 måneder
Fjærkre, storfe	ved -18 °C	6 til 12 måneder
Grønnsaker, frukt	ved -18 °C	6 til 12 måneder

7 Spare energi

- Sørg for at det alltid er god ventilasjon. Ikke dekk til ventilasjonsåpninger eller -gitre.
- Ventilasjonsåpningene må ikke blokkeres.
- Apparatet må ikke monteres der det er direkte sollys eller ved siden av varmeovner eller lignende.
- Hvis du installerer apparatet rett ved siden av en stekeovn, kan energiforbruket øke noe. Dette avhenger av varigheten og intensiteten på bruken av stekeovnen.
- Energiforbruket er avhengig av forholdene på oppstillingsplassen, f.eks. temperaturen i omgivelsene. Ved

Betjening

varmere omgivelsestemperatur kan energiforbruket være høyere.

- Hold døren åpen så kort tid som mulig
- I forhold til hvor lavt temperaturen innstilles blir energiforbruket høyere.
- Innordne matvarer sortert: home.liebherr.com/food.
- Oppbevar alle matvarer godt innpakket og tildekket. Unngå rimdannelse.
- Ta ut matvarer kun så lenge det er nødvendig, slik at de ikke blir for varme.
- Sette inn varme matvarer: La først kjøle seg ned til romtemperatur.
- Tin opp dypfrosne matvarer i kjølerommet
- Ved lengre ferietider bruk HolidayMode (se HolidayMode)-bruk.

8 Betjening

8.1 Betjenings- og visningselementer

8.1.1 Status-visning

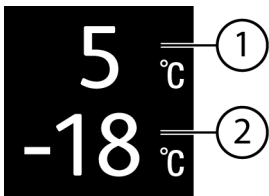

Fig. 56

- (1) Temperaturdisplay for kjøledel (2) Temperaturdisplay for frysedel

Status-visningen viser de innstilte temperaturene og er utgangsvisningen. Derfra skjer navigasjonen til funksjonene og innstillingene.

8.1.2 Displaysymboler

Displaysymbolene gir informasjon om enhetens aktuelle tilstand.

Symbol	Apparatets tilstand
	Standby Enhet eller temperatursone er koblet ut.
	Pulserende tall Enheten arbeider. Temperaturvisningen blinker til den innstilte verdien er nådd.
	Pulserende symbol Enheten arbeider. Innstillingen foretas.
	Stolpen fylles Funksjonen aktiveres.

8.2 Apparatfunksjoner

8.2.1 Merknader til apparatets funksjoner

Apparatfunksjonene er fabrikkinnstilt på denne måten for å sikre at apparatet er fullt funksjonelt.

Før du endrer, aktiverer eller deaktiverer apparatfunksjoner, må du forsikre deg om at følgende forutsetninger er oppfylt:

- Du har lest og forstått beskrivelsene av hvordan displayet fungerer. (se 4 Touch-displayets funksjonalitet)
- Du har blitt kjent med betjenings- og visningselementene på apparatet.



Slå apparatet av og på

Med denne funksjonen slår du hele apparatet av og på.

Slå av apparatet

Hvis du slår av apparatet, lagres innstillingene som er gjort tidligere.

Sørg for at følgende forutsetninger er oppfylt:

- Instruksjoner om tiltak (se 12 Sette ut av drift) er utført.



Fig. 57

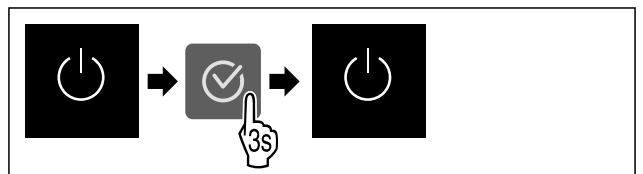

Fig. 58

- ▶ Utfør handlingstrinnene i henhold til illustrasjonen.
- ▶ Apparatet er slått av.
- ▶ Standby-symbolet vises i displayet.
- ▶ Displayet blir svart.

Slå på apparatet

Når displayet er i hvilemodus:

- ▶ Trykk på en valgfri navigasjonsknapp.

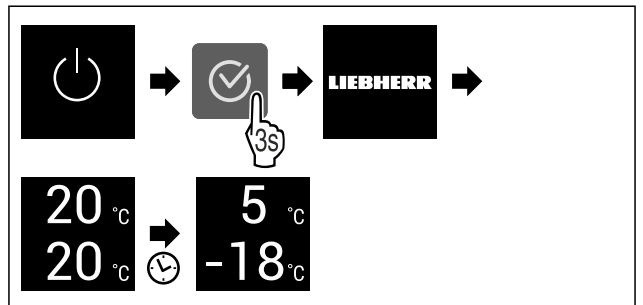

Fig. 59 Eksempelfremstilling

- ▶ Utfør handlingstrinnene i henhold til illustrasjonen.
- ▶ Hvis apparatet starter i demomodus:
 - ▶ Deaktiver demomodus. (se Deaktivere demomodus)
- ▶ Apparatet er slått på.
- ▶ Tidligere innstillinger blir gjenopprettet.
- ▶ Apparatet kjøler ned til innstilt måltemperatur.



Slå av og på temperatursone

Du kan slå av de enkelte temperatursoneene på apparatet uavhengig av hverandre.

Bruk:

- Rengjøring
- Avriming

Slå av kjøledelen

Forsikre deg om at følgende betingelser er oppfylt:

- ❑ Kjøledelen er tømt.

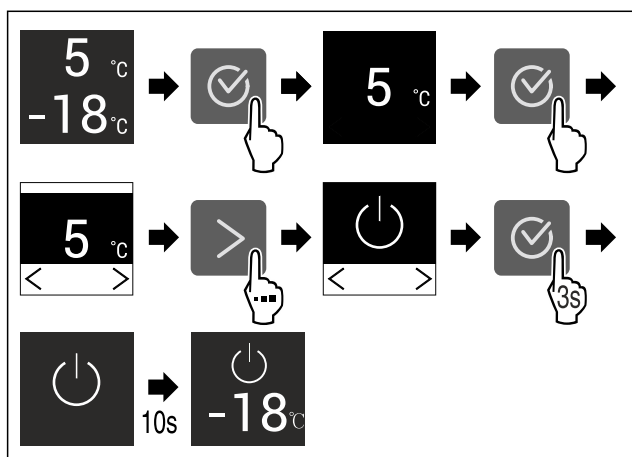

Fig. 60 Eksempelfremstilling

- ▶ Utfør trinnene i henhold til illustrasjonen.
- ▶ Kjøledelen er slått av.

Slå på kjøledelen

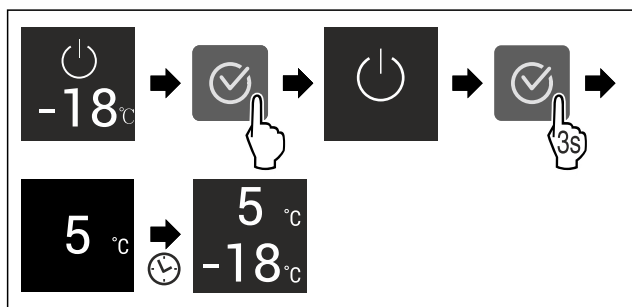

Fig. 61 Eksempelfremstilling

- ▶ Utfør trinnene i henhold til illustrasjonen.
- ▶ Kjøledelen er slått på.
- ▶ Apparatet avkjøles til den sist innstilte temperaturen.

5 °C Temperatur

Med denne funksjonen stiller du inn temperaturen.

Temperaturen er avhengig av følgende faktorer:

- Hvor ofte døren åpnes
- Hvor lenge døren er åpen
- Romtemperaturen på oppstillingsstedet
- Type, temperatur og mengde matvarer

Temperatursone	Forhåndsinnstilt temperatur fra fabrikk	Anbefalt innstilling
5 °C Kjøledel	5 °C	4 °C
-18 °C Frysedel	-18 °C	-18 °C

Still inn temperaturen i kjøledelen

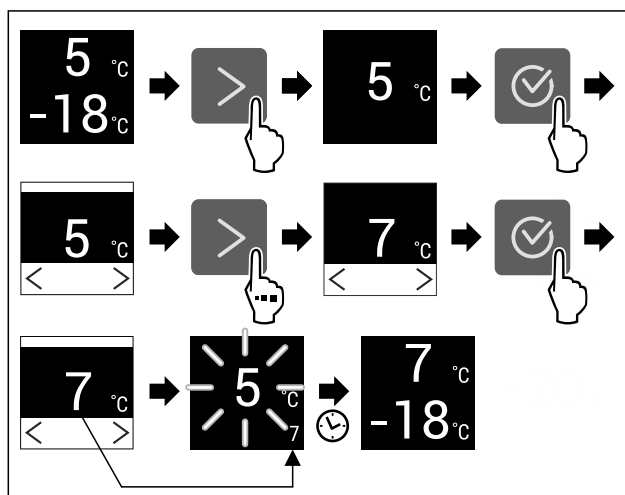

Fig. 62 Eksempelfremstilling

- ▶ Utfør handlingstrinnene i henhold til illustrasjonen.
- ▶ Temperaturen er stilt inn.

Still inn temperaturen i frysedelen

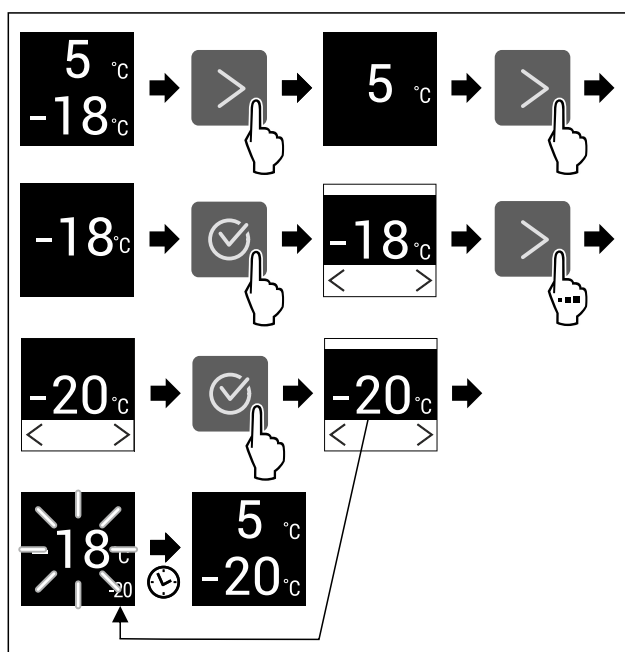

Fig. 63 Eksempelfremstilling

- ▶ Utfør handlingstrinnene i henhold til illustrasjonen.
- ▶ Temperaturen er stilt inn.



SuperCool

Med denne funksjonen aktiverer eller deaktiverer du SuperCool. Hvis du aktiverer SuperCool, øker apparatet fryseeffekten. Dermed oppnår du lavere kjøletemperaturer. Du kan aktivere SuperCool hvis du ønsker å kjøle ned store mengder mat raskt.

Hvis funksjonen er aktiv, arbeider apparatet med et høyere effektivnivå. Dette kan føre til at apparatets støynivå midlertidig vil være høyere og at energiforbruket vil øke.

Aktivere SuperCool

Tidspunkt for aktivering av funksjonen:

- Hvis du vil oppbevare ferske matvarer i kjøledelen: Aktivert funksjonen når varer legges inn.

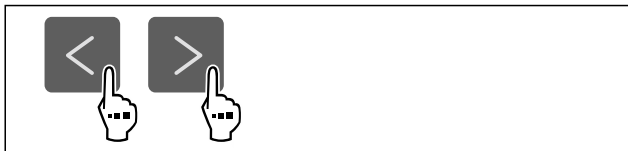

Fig. 64

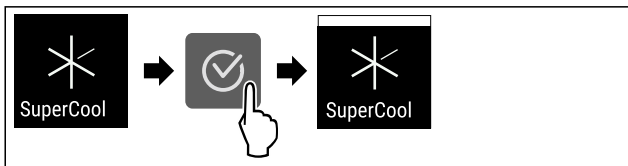

Fig. 65

- ▶ Utfør handlingstrinnene i henhold til illustrasjonen.
- ▷ SuperCool er aktivert.

Deaktivere SuperCool

SuperCool deaktiveres automatisk etter 18 timer. Men du kan også deaktivere SuperCool manuelt til enhver tid:

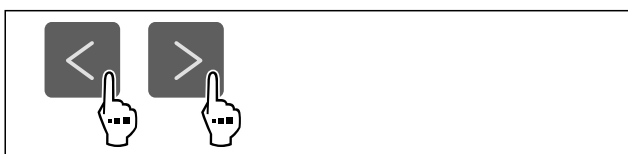

Fig. 66

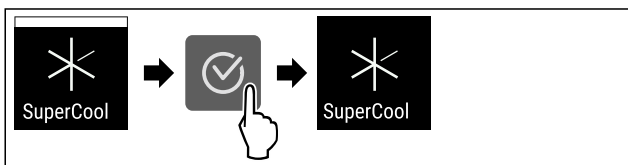

Fig. 67

- ▶ Utfør handlingstrinnene i henhold til illustrasjonen.
- ▷ SuperCool er deaktivert.
- ▷ Apparatet fortsetter å gå i normal drift.
- ▷ Apparatet avkjøles til den tidligere innstilte temperaturen.



PowerCool

Med denne funksjonen aktiverer eller deaktiverer du PowerCool. PowerCool sørger for optimal temperaturstratifisering for kjøling av maten.

Funksjonen gjelder for kjøledelen.

Bruk:

- ved høy romtemperatur (fra ca. 35 °C)
- ved høy luftfuktighet, f. eks. på sommerdager
- ved oppbevaring av fuktige varer for å hindre kondensdannelse innvendig

Merk

Viften kan også når funksjonen er deaktivert. Dette sikrer optimal temperaturfordeling i apparatet.

Hvis funksjonen er aktiv, arbeider apparatet på et høyere effektivnivå. Dette kan føre til at apparatets støynivå midlertidig vil være høyere og at energiforbruket vil øke.

Aktivere PowerCool

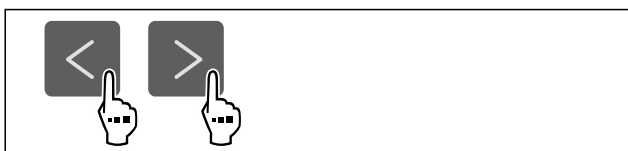

Fig. 68

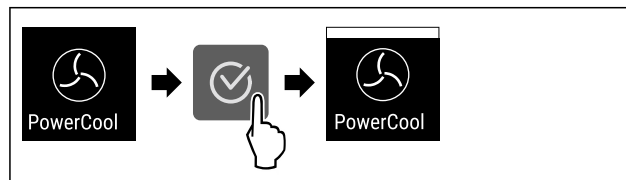

Fig. 69

- ▶ Utfør handlingstrinnene i henhold til illustrasjonen.
- ▷ PowerCool er aktivert.

Deaktivere PowerCool



Fig. 70

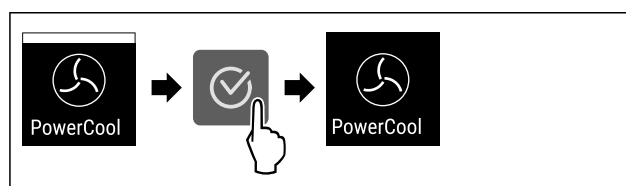

Fig. 71

- ▶ Utfør handlingstrinnene i henhold til illustrasjonen.
- ▷ PowerCool er deaktivert.



SuperFrost

Med denne funksjonen aktiverer eller deaktiverer du SuperFrost. Hvis du aktiverer SuperFrost, øker apparatet frysekapasiteten. Dermed oppnår du lavere frysetemperaturer.

Bruk:

- Frys ferske matvarer raskt inn til kjernen. Dette sikrer at matens næringsverdi, utseende og smak bevares.
- Øk kuldereservene i lagrede frysevarer før apparat avtines.

Hvis funksjonen er aktiv, arbeider apparatet med et høyere effektivnivå. Dette kan føre til at apparatets støynivå midlertidig vil være høyere og at energiforbruket vil øke.

Hvis døren står åpen for lenge, f. eks. fordi du holder på å lagre matvarer, kontrollerer apparatet automatisk om den faktiske temperaturen i apparatet samsvarer med den innstilte temperaturen i apparatet. Hvis differansen overstiger en viss verdi, kjøler apparatet automatisk ned mer. Dette kan føre til at temperaturen som vises på displayet er høyere enn den faktiske temperaturen i apparatet. Dette er normalt, og apparatet ditt fungerer som det skal.*

Aktivere SuperFrost

Sørg for at følgende forutsetninger er oppfylt:

- Det tas hensyn til innfrysingsmengde og tid for aktivering av SuperFrost. (se Fryse ned matvarene med SuperFrost)



Fig. 72

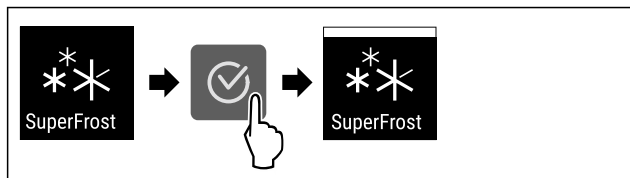

Fig. 73

- ▶ Utfør handlingstrinnene i henhold til illustrasjonen.
- ▶ SuperFrost er aktivert.

Deaktivere SuperFrost

SuperFrost deaktiveres automatisk etter 56 til 72 timer, avhengig av hvor mye mat som er lagret. Men du kan også deaktivere SuperFrost manuelt til enhver tid:

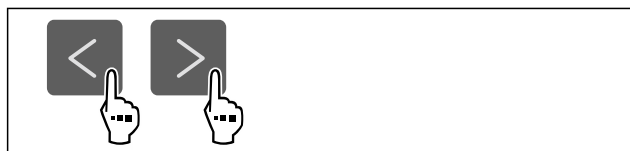

Fig. 74

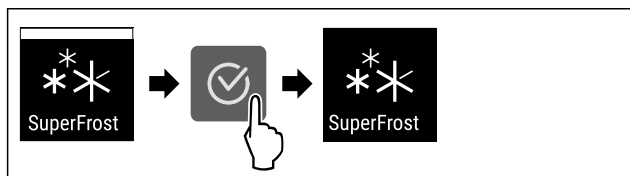

Fig. 75

- ▶ Utfør handlingstrinnene i henhold til illustrasjonen.
- ▶ SuperFrost er deaktivert.
- ▶ Apparatet fortsetter å gå i normal drift.
- ▶ Apparatet avkjøles til den tidligere innstilte temperaturen.

PartyMode

Med denne funksjonen aktiverer eller deaktiverer du PartyMode. PartyMode aktiverer ulike funksjoner som er nyttige for en fest.

PartyMode aktiverer følgende funksjoner:

- SuperCool (se SuperCool)
- SuperFrost (se SuperFrost)

Du kan stille inn alle de oppførte funksjonene individuelt og fleksibelt. Hvis du deaktiverer PartyMode, forkastes alle endringer.

Hvis funksjonen er aktiv, arbeider apparatet på et høyere effektivnivå. Dette kan føre til at apparatets støynivå midlertidig vil være høyere og at energiforbruket vil øke.

Aktivere PartyMode

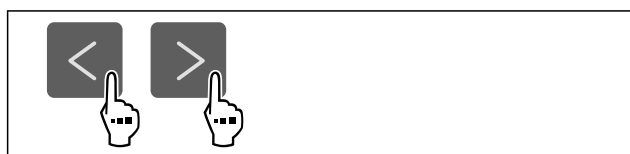

Fig. 76

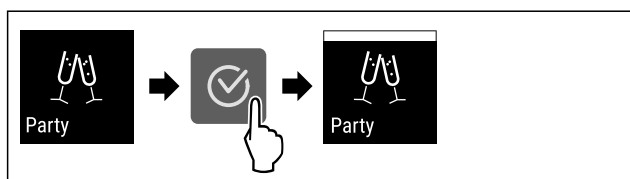

Fig. 77

- ▶ Utfør handlingstrinnene i henhold til illustrasjonen.

- ▶ PartyMode og tilhørende funksjoner aktiveres.
- ▶ Gjeldende temperatur blinker til måltemperaturen er nådd.

Deaktivere PartyMode

PartyMode deaktiveres automatisk etter 24 timer. Men du kan også deaktivere PartyMode manuelt til enhver tid:



Fig. 78

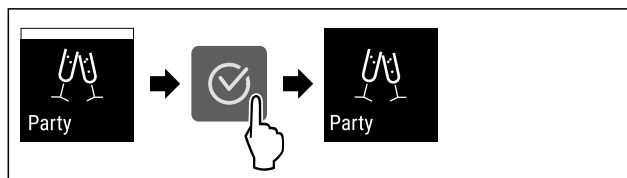

Fig. 79

- ▶ Utfør handlingstrinnene i henhold til illustrasjonen.
- ▶ PartyMode er deaktivert.
- ▶ Apparatet avkjøles til den tidligere innstilte temperaturen: Gjeldende temperatur blinker til måltemperaturen er nådd.



HolidayMode

Med denne funksjonen aktiverer eller deaktiverer du HolidayMode. Hvis du aktiverer HolidayMode, stilles kjøledelen inn på 15 °C. Dette sparer energi i lengre perioder med fravær og forhindrer dårlig lukt og muggvekst.

Apparatstatus ved aktiv HolidayMode
Kjøledel kjøler til 15 °C.
EasyFresh kjøler til 15 °C.
Den innstilte temperaturen opprettholdes i frysedelen.
PartyMode er deaktivert.
SuperCool er deaktivert.
PowerCool er deaktivert.

Aktivere HolidayMode

- ▶ Tøm kjøledelen fullstendig.
- ▶ Tøm EasyFresh fullstendig.



Fig. 80

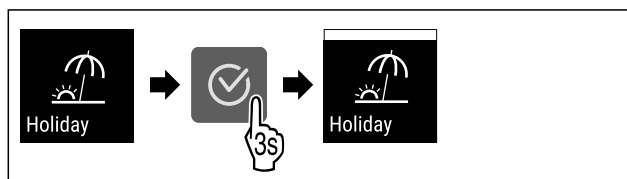

Fig. 81

- ▶ Utfør handlingstrinnene i henhold til illustrasjonen.
- ▶ HolidayMode er aktivert.
- ▶ Temperaturvisningen viser HolidayMode-symbolet.

Betjening

Deaktivere HolidayMode



Fig. 82

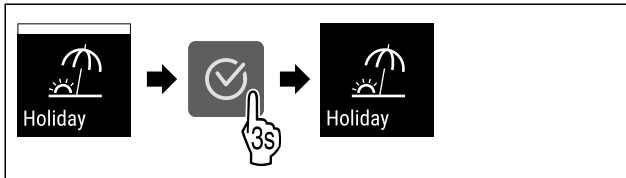

Fig. 83

- ▶ Utfør handlingstrinnene i henhold til illustrasjonen.
- ▶ HolidayMode er deaktivert.
- ▶ Apparatet avkjøles til den tidligere innstilte temperaturen.



SabbathMode

Med denne funksjonen aktiverer eller deaktiverer du SabbathMode. Hvis du aktiverer denne funksjonen, blir enkelte elektroniske funksjoner slått av. Dette betyr at ditt apparat oppfyller de religiøse kravene til jødiske høytider som: f. eks. på sabbat, og tilsvarer STAR-K Kosher-sertifiseringen.

Apparatstatus ved aktiv SabbathMode
Statusdisplayet viser permanent SabbathMode.
Alle funksjoner i displayet unntatt funksjonen Deaktivere SabbathMode er sperret.
Aktive funksjoner forblir aktivert.
Displayet forblir lyst når du lukker døren.
Den innvendige belysningen er deaktivert.
Påminnelser utføres ikke. Det innstilte tidsintervallet settes på pause.
Påminnelser og advarslar vises ikke.
Det finnes ingen døralarm.
Det finnes ingen temperaturalarm.
Avrimingssyklusen fungerer kun til angitt tid uten at det tas hensyn til bruken av apparatet.
Etter et strømbrudd går apparatet tilbake i SabbathMode.

Apparatstatus

Merk

Dette apparatet er sertifisert av "Institute for Science and Halacha". (www.machonhalacha.co.il)

En liste over STAR-K-sertifiserte apparater finner du på www.star-k.org/appliances.

Aktivere SabbathMode



ADVARSEL

Fare for forgiftning fra ødelagt mat!
Hvis du har aktivert SabbathMode og det oppstår et strømbrudd, vises ingen melding i statusdisplayet om strømbruddet. Når strømbruddet er over, fortsetter enheten å fungere i SabbathMode. Strømbruddet kan ødelegge maten, og å spise den kan føre til matforgiftning.

Etter et strømbrudd:

- ▶ Ikke spis mat som har vært frossen og tint.



Fig. 84

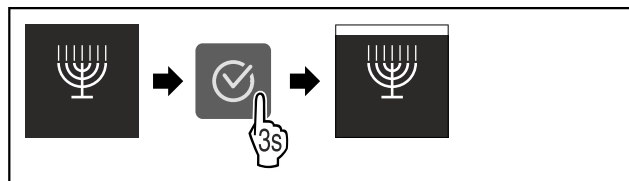

Fig. 85

- ▶ Utfør handlingstrinnene i henhold til illustrasjonen.
- ▶ SabbathMode er aktivert.
- ▶ Statusdisplayet viser permanent SabbathMode.

Deaktivere SabbathMode

SabbathMode deaktiveres automatisk etter 80 timer. Men du kan også deaktivere SabbathMode manuelt til enhver tid:

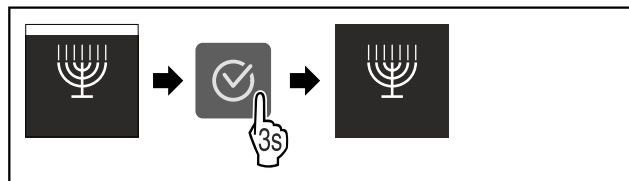

Fig. 86

- ▶ Utfør handlingstrinnene i henhold til illustrasjonen.
- ▶ SabbathMode er deaktivert.



E-Saver

Med denne funksjonen aktiverer eller deaktiverer du energisparemodus. Hvis du aktiverer energisparemodus, reduseres energiforbruket og temperaturen i apparatet øker. Maten holder seg fersk, men holdbarheten reduseres.

Temperatursone	Anbefalt innstilling (se Still inn temperaturen i kjøledelen)	Temperatur ved aktivert E-Saver
5 °C Kjøledel	4 °C	7 °C
-18 °C Frysedel	-18 °C	-16 °C

Temperaturer

Aktivere E-Saver

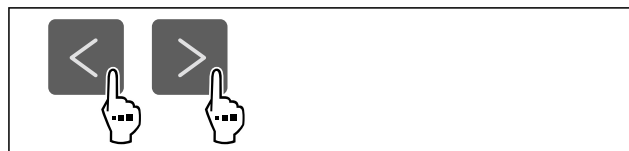

Fig. 87

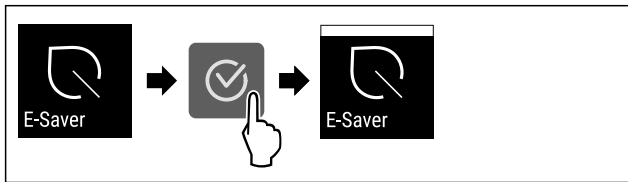

Fig. 88

- ▶ Utfør handlingstrinnene i henhold til illustrasjonen.
- ▶ Energisparemodus er aktivert.

Deaktivere E-Saver



Fig. 89

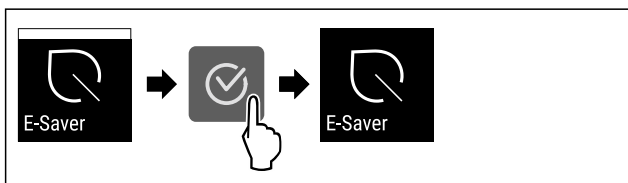

Fig. 90

- ▶ Utfør handlingstrinnene i henhold til illustrasjonen.
- ▶ Energisparemodus er deaktivert.

CleaningMode

Med denne funksjonen aktiverer eller deaktivere du CleaningMode. CleaningMode gjør det enkelt å rengjøre apparatet.

Denne innstillingen gjelder for kjøledelen.

Bruk:

- Rengjør kjøledelen. (se 10.6 Rengjøre apparatet)

Apparatstatus ved aktivert CleaningMode
Statusdisplayet viser permanent CleaningMode.
Kjøledelen er slått av.
Den innvendige belysningen er aktivert.
Påminnelser og advarsler vises ikke. Det høres ikke noe akustisk signal.

Apparatstatus

Aktivere CleaningMode



Fig. 91

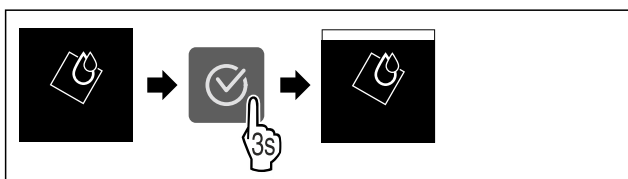

Fig. 92

- ▶ Utfør handlingstrinnene i henhold til illustrasjonen.
- ▶ CleaningMode er aktivert.
- ▶ Statusdisplayet viser permanent CleaningMode.

Deaktivere CleaningMode

CleaningMode deaktiveres automatisk etter 60 minutter. Men du kan også deaktivere CleaningMode manuelt til enhver tid:

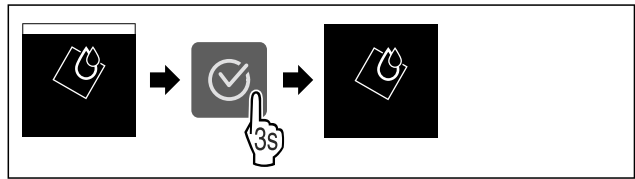

Fig. 93

- ▶ Utfør handlingstrinnene i henhold til illustrasjonen.
- ▶ CleaningMode er deaktivert.
- ▶ Apparatet avkjøles til den tidligere innstilte temperaturen.

Inntastingsperre

Med denne funksjonen aktiverer eller deaktivere du inngangslåsen. Inngangslåsen forhindrer at enheten betjenes utilsiktet, f. eks. av barn.

Bruk:

- Unngå utilsiktet endring av funksjoner.
- Unngå utilsiktet utkobling av apparatet.
- Unngå utilsiktet temperaturinnstilling.

Aktivere inntastingsperren

Hvis du aktiverer inngangslåsen, kan du fortsatt navigere i menyene, men du kan ikke velge eller endre andre funksjoner.



Fig. 94

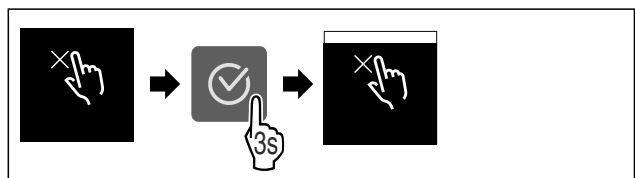

Fig. 95

- ▶ Utfør handlingstrinnene i henhold til illustrasjonen.
- ▶ Inntastingsperren er aktivert.

Deaktivere inntastingsperren

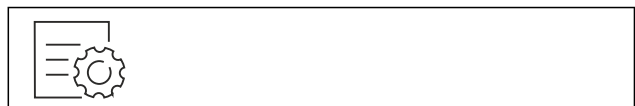

Fig. 96

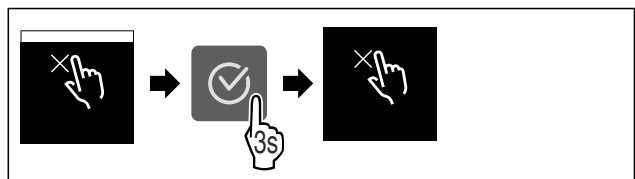

Fig. 97

- ▶ Utfør handlingstrinnene i henhold til illustrasjonen.
- ▶ Inntastingsperren er deaktivert.

Betjening



Påminnelse

Med denne funksjonen aktiverer eller deaktiverer du påminnelser. Funksjonen er aktivert ved levering.

Hvis funksjonen er aktivert, vises følgende påminnelser:

- Skift ut FreshAir-aktivt kullfilter (se Skift ut FreshAir-aktivt kullfilter)

Aktivere påminnelse



Fig. 98

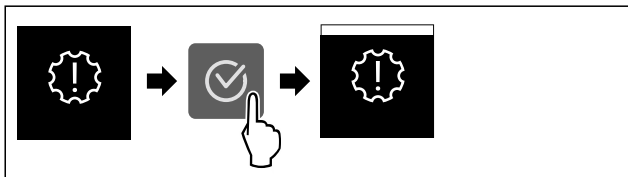

Fig. 99

- Utfør handlingstrinnene i henhold til illustrasjonen.
- ▷ Påminnelse er aktivert.

Deaktivere påminnelse



Fig. 100

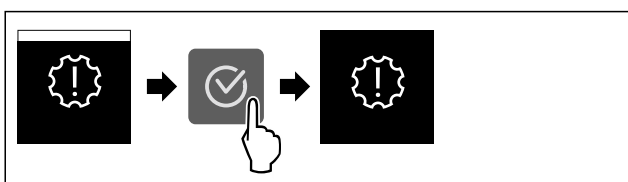

Fig. 101

- Utfør handlingstrinnene i henhold til illustrasjonen.
- ▷ Påminnelse er deaktivert.



Temperaturenhet

Med denne funksjonen stiller du inn temperaturenheten. Du kan angi grader Celsius eller grader Fahrenheit som temperaturenhet.

Still inn temperaturenhet

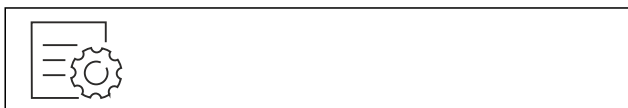

Fig. 102

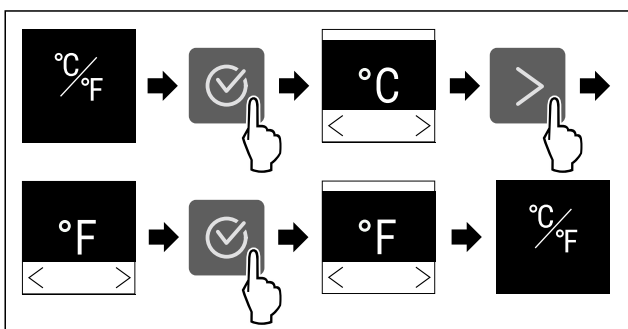

Fig. 103 Eksempelfremstilling: Endre fra grader Celsius til grader Fahrenheit.

- Utfør handlingstrinnene i henhold til illustrasjonen.
- ▷ Temperaturenheten er stilt inn.



Displaylysstyrke

Med denne funksjonen stiller du inn displayets lysstyrke trinnvis.

Du kan stille inn følgende lysstyrkenivåer:

- 40 %
- 60 %
- 80 %
- 100 % (standardinnstilling)

Still inn lysstyrke



Fig. 104

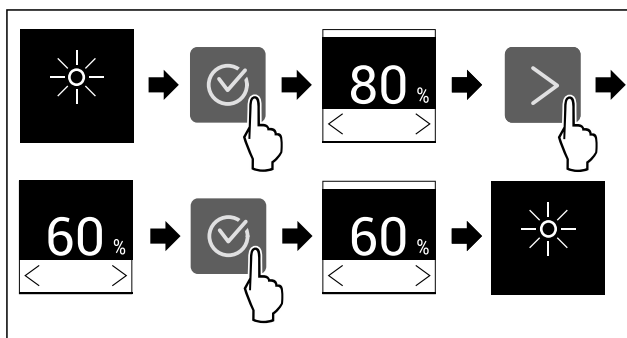

Fig. 105 Eksempelfremstilling: Bytt fra 80 % til 60 %.

- Utfør handlingstrinnene i henhold til illustrasjonen.
- ▷ Lysstyrken er innstilt.



WLAN

Bruk denne funksjonen til å koble apparatet ditt til WLAN. Du kan deretter betjene det fra SmartDevice-appen på en mobilenhet. Med denne funksjonen kan du også koble fra eller tilbake stille WLAN-tilkoblingen.

Dersom du vil koble apparatet til WLAN, trenger du SmartDeviceBox.

Ytterligere informasjon om SmartDevice: (se 2.3 SmartDevice)

Merk

SmartDevice-funksjonen er ikke tilgjengelig i følgende land: Russland, Hviterussland, Kasakhstan.

Du kan ikke bruke SmartDeviceBox.

Koble til WLAN for første gang

Forsikre deg om at følgende betingelser er oppfylt:

- SmartDeviceBox er anskaffet og montert. (se 2.3 SmartDevice)
- SmartDevice-appen er installert (se apps.home.liebherr.com/).
- Registreringen i SmartDevice-appen er fullført.



Fig. 106

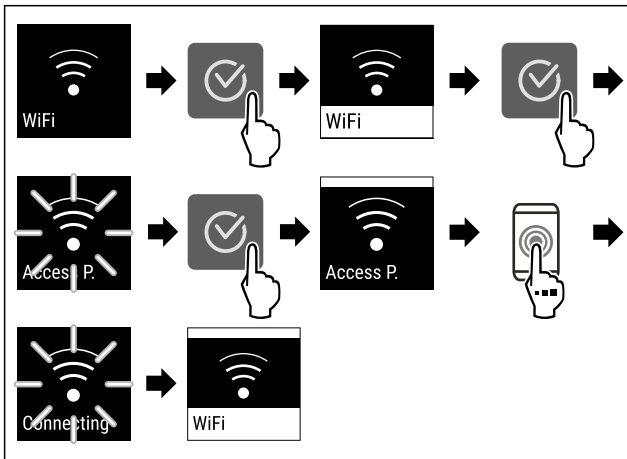

Fig. 107

- ▶ Utfør trinnene i henhold til illustrasjonen.
- ▶ Forbindelsen er opprettet.

Koble fra WLAN-forbindelse



Fig. 108

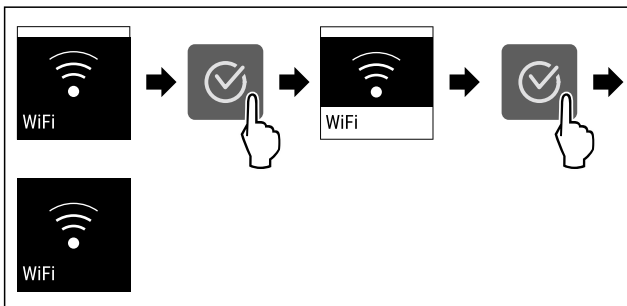

Fig. 109

- ▶ Utfør trinnene i henhold til illustrasjonen.
- ▶ Forbindelsen er koblet fra.

Tilbakestill WLAN-forbindelse



Fig. 110

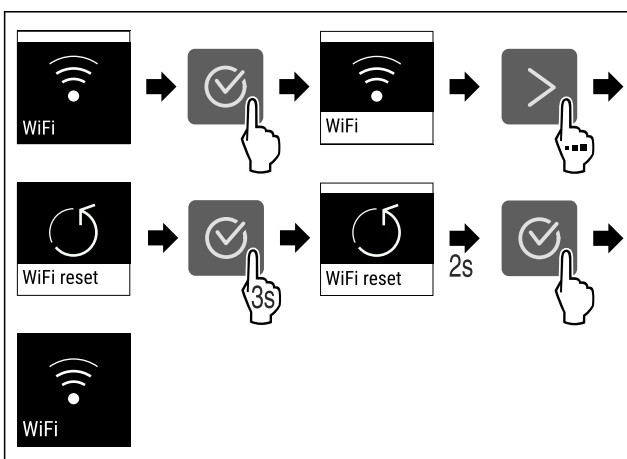

Fig. 111

- ▶ Utfør trinnene i henhold til illustrasjonen.

- ▶ WLAN-tilkobling og andre WLAN-innstillinger tilbakestilles til fabrikkstandard.

Vise informasjon om WLAN-tilkoblingen



Fig. 112

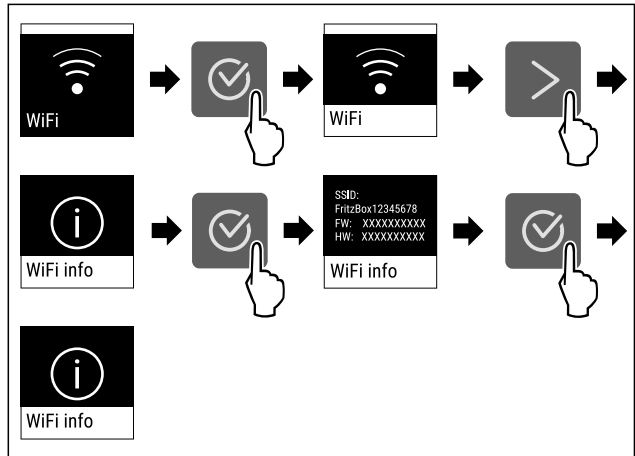

Fig. 113

- ▶ Utfør trinnene i henhold til illustrasjonen.



Apparatinformasjon

Bruk denne funksjonen til å vise modellnavn, indeks, serienummer og servicenummer for apparatet. Du trenger apparatsinformasjonen når du kontakter kundeservice. (se 11.4 Kundeservice)

Vis apparatinformasjon



Fig. 114

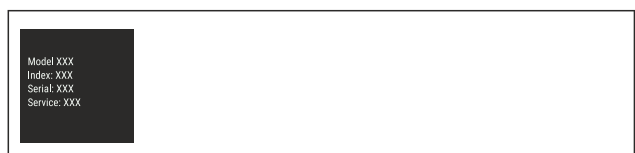

Fig. 115

- ▶ Utfør handlingstrinnene i henhold til illustrasjonen.
- ▶ Displayet viser apparatinformasjonen.



Programvare

Med denne funksjonen stiller du inn apparatets programvareversjon.

Vis programvareversjon

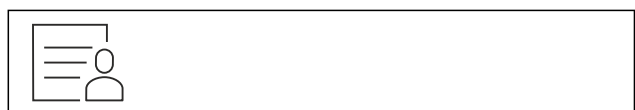

Fig. 116



Fig. 117

- ▶ Utfør handlingstrinnene i henhold til illustrasjonen.
- ▷ Displayet viser programversjon.



Start avrimingssyklusen

Med denne funksjonen starter du den automatiske avrimingssyklusen manuelt hvis avrimingssyklusen ikke starter automatisk i tilfelle feil.

Start avrimingssyklusen



Fig. 118

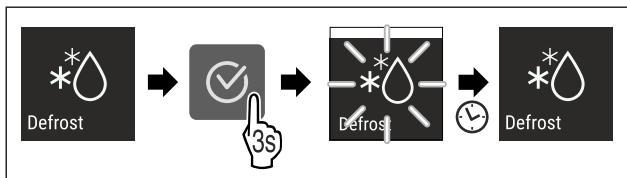

Fig. 119

- ▶ Utfør handlingstrinnene i henhold til illustrasjonen.
- ▷ Avrimingssyklusen startet: Symbolet blinker, helt til avrimingssyklusen er automatisk avsluttet.
- ▷ Når avrimingssyklusen er avsluttet: Apparatet fortsetter å gå i normal drift.

Avbryte avrimingssyklusen

Avrimingssyklusen avsluttes automatisk. Du kan imidlertid også avbryte avrimingssyklusen til enhver tid under avrimingsprosessen:

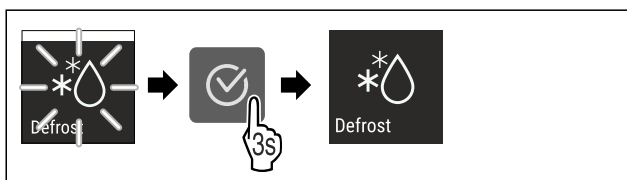

Fig. 120

- ▶ Utfør handlingstrinnene i henhold til illustrasjonen.
- ▷ Avrimingssyklusen er avbrutt.
- ▷ Apparatet fortsetter å gå i normal drift.



Døralarm

Med denne funksjonen aktiverer eller deaktiverer du døralarmen. Døralarmen utløses hvis døren står åpen for lenge. Døralarmen aktiveres ved levering. Du kan stille inn hvor lenge døren kan stå åpen før døralarmen går.

Du kan angi følgende verdier:

- 1 minutt
- 2 minutter
- 3 minutter
- Av

Still inn døralarm



Fig. 121

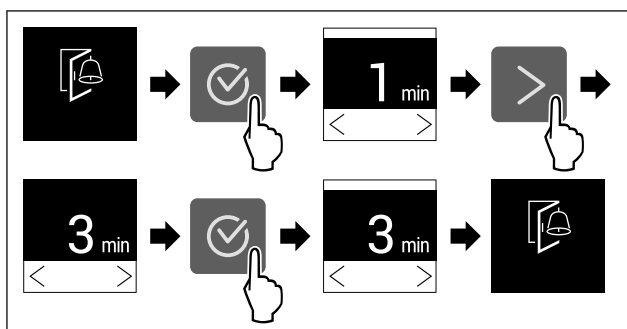

Fig. 122 Eksempelfremstilling: Endre døralarmen fra 1 minutt til 3 minutter.

- ▶ Utfør handlingstrinnene i henhold til illustrasjonen.
- ▷ Døralarmen er innstilt.

Deaktiver døralarmen



Fig. 124

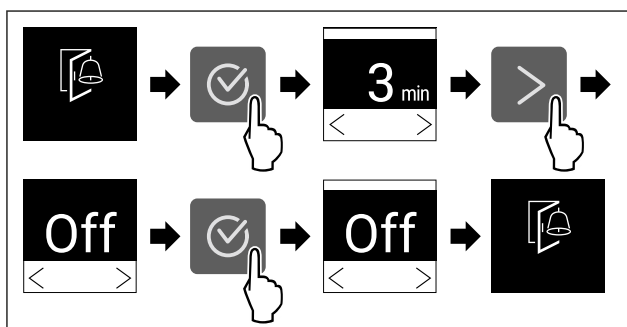

Fig. 125

- ▶ Utfør handlingstrinnene i henhold til illustrasjonen.
- ▷ Døralarmen er deaktivert.



Demomodus

Demomodus er en spesialfunksjon for forhandlere som ønsker å demonstrere apparatets funksjoner. Hvis du aktiverer demomodus, deaktiveres alle kjølefunksjonene.

Hvis du slår på apparatet og «Demo» vises i statusdisplayet, er demomodus allerede aktivert.

Hvis du aktiverer demomodus og deretter deaktiverer den igjen, tilbakestilles enheten til fabrikkinnstillingene. (se Tilbakestilling på fabrikkinnstillingene)

Aktivere demomodus



Fig. 126

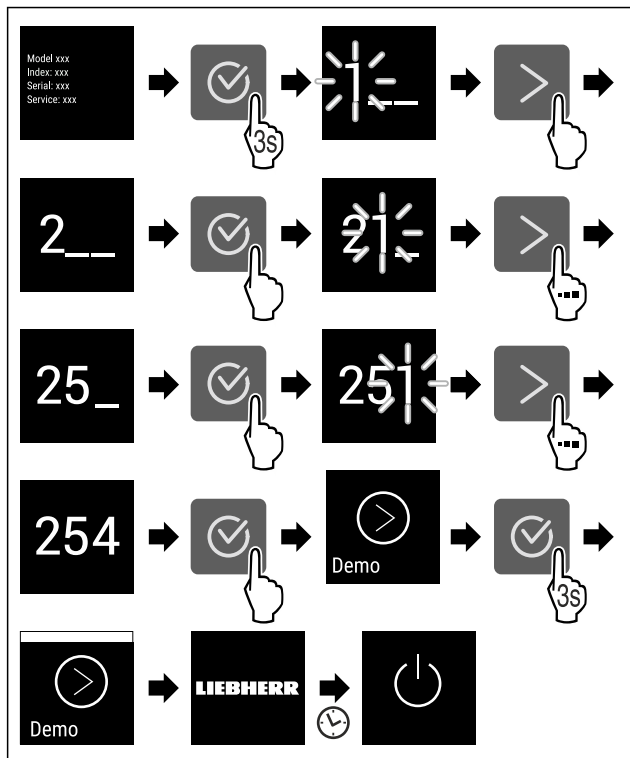

Fig. 127

- ▶ Utfør trinnene i henhold til illustrasjonen.
- ▶ Demomodus er aktivert.
- ▶ Apparatet er slått av.
- ▶ Slå på apparatet. (se 5.1 Slå på apparatet (første oppstart))
- ▶ «DEMO» vises i statusvisningen.

Deaktivere demomodus

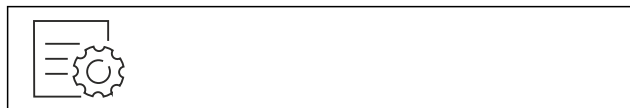

Fig. 128

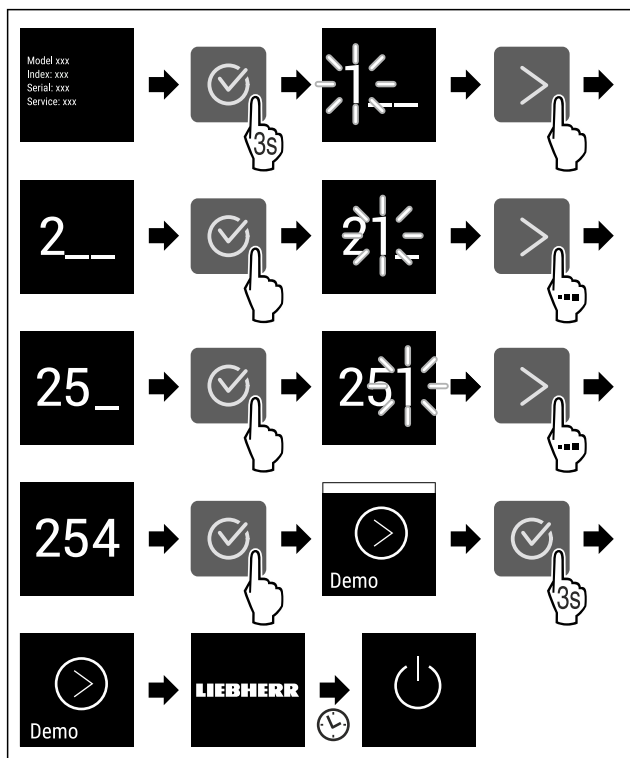

Fig. 129

- ▶ Utfør trinnene i henhold til illustrasjonen.
- ▶ Demomodus er deaktivert.
- ▶ Apparatet er slått av.
- ▶ Slå på apparatet. (se 5.1 Slå på apparatet (første oppstart))
- ▶ Apparatet tilbakestilles til fabrikkinnstillingene.



Tilbakestilling på fabrikkinnstillingene

Med denne funksjon stiller du alle innstillinger tilbake på fabrikkinnstillingene. Alle innstillingene du har gjort så langt blir tilbakestilt til de opprinnelige innstillingene.

Gjennomfør tilbakestilling

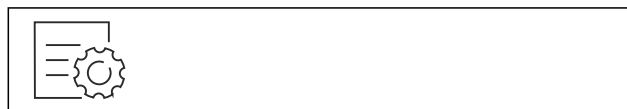

Fig. 130

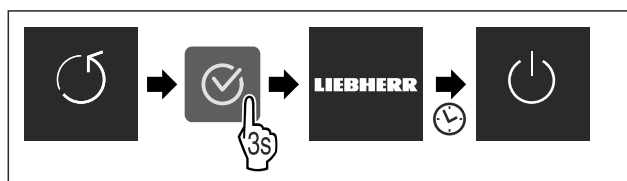

Fig. 131

- ▶ Utfør handlingstrinnene i henhold til illustrasjonen.
- ▶ Apparatet er tilbakestilt.
- ▶ Apparatet er slått av.
- ▶ Start apparatet på nytt. (se 5.1 Slå på apparatet (første oppstart))

8.3 Meldinger

Det finnes to kategorier meldinger:



Kategori	Betydning
Advarsel	Advarsler vises i tilfelle døralarm eller feil-funksjon. Du kan avslutte enkle advarsler selv. Ved alvorlige funksjonsfeil må du kontakte kundeservice. (se 11.4 Kundeservice)
Påminnelse	Påminnelser minner oss om generelle prosesser. Du kan utføre disse operasjonene og dermed avslutte meldingen.

8.3.1 Oversikt over varsler

Hvordan enheten oppfører seg i tilfelle varsler:

- Varsel vises i displayet.
- Alarm lyder med økende lydstyrke.
- For noen varsler pulserer interiørbelysningen.

Melding	Årsak	Avslutte melding
 Døralarm	Døralarmen utløses hvis døren står åpen for lenge.	Gjennomfør handlingstrinnene. (se Døralarm)

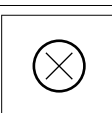
Melding	Årsak	Avslutte melding
 Strømpruidd- alarm	Meldingen vises når frysetemperaturen har steget på grunn av strømpruidd.	Gjennomfør handlingstrinnene. (se Strømpruidd-alarm)
 Temperatur- alarm	Meldingen vises hvis frysetemperaturen ikke samsvarer med den innstilte temperaturen.	Gjennomfør handlingstrinnene. (se Temperatur-alarm)
 Feil	Meldingen vises når det er en enhetsfeil. En komponent i enheten har en feil.	Gjennomfør handlingstrinnene. (se Feil)

8.3.2 Avslutte varsler

Døralarm

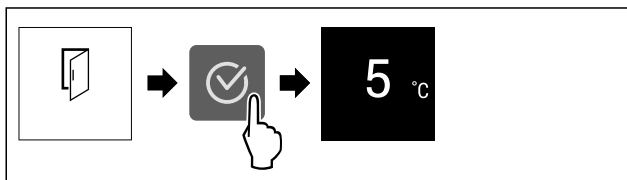

Fig. 132 Eksempelfremstilling

- ▶ Utfør handlingstrinnene i henhold til illustrasjonen.

-eller-

- ▶ Lukk døren.

- ▶ Displayet går til statusvisningen.
- ▶ Apparatet kjøler ned mer, noe som betyr at temperaturen som vises på skjermen kan være høyere enn den faktiske temperaturen i apparatet.*
- ▶ Støy fra apparatet kan være høyere.*

Du kan stille inn hvor lenge døren kan stå åpen før døralarmen går. (se Still inn døralarm)

Strømpruiddalarm

Når strømpruiddet er over, kjøles apparatet automatisk ned til den tidligere innstilte måltemperaturen, uten at meldingen er blitt bekreftet. Men for at meldingen ikke lenger skal vises på displayet, må du bekrefte den.

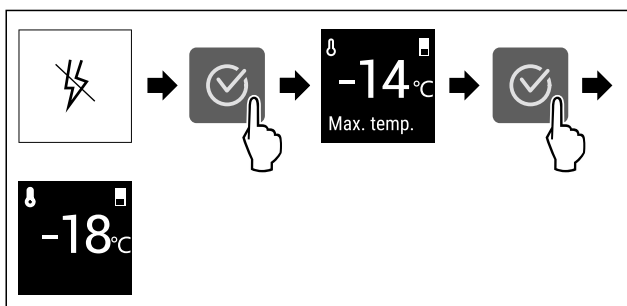

Fig. 133 Eksempelfremstilling

- ▶ Trykk på bekreftelsessymbolet.
- ▶ Varmeste frysetemperatur vises.
- ▶ Hvis frysetemperaturen lå under -9 °C: Matvarene kan fortsatt spises. Hvis frysetemperaturen er steget til over -9 °C:
- ▶ Kontroller matvarene.
- ▶ Trykk på bekreftelsessymbolet.

- ▶ Displayet går til statusvisning: Gjeldende temperatur og måltemperatur vises.

Temperaturalarm

Årsaken til temperaturskjellene kan være:

- Du har lagt inn varme, ferske matvarer.
- Ved omsortering og uttak av matvarer kom det inn for mye varm luft fra rommet.
- Strømmen har vært borte over lengre tid.
- Apparatet er defekt.
- ▶ Utbedre årsaken.
- ▶ Apparatet avkjøles til den tidligere innstilte måltemperaturen.

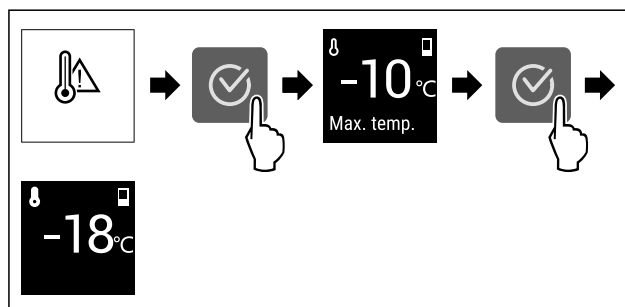

Fig. 134 Eksempelfremstilling

- ▶ Trykk på bekreftelsessymbolet.
- ▶ Varmeste frysetemperatur vises.
- ▶ Hvis frysetemperaturen lå under -9 °C: Matvarene kan fortsatt spises. Hvis frysetemperaturen er steget til over -9 °C:
- ▶ Kontroller matvarene.
- ▶ Trykk på bekreftelsessymbolet.
- ▶ Displayet går til statusvisning: Gjeldende temperatur og måltemperatur vises.

Feil

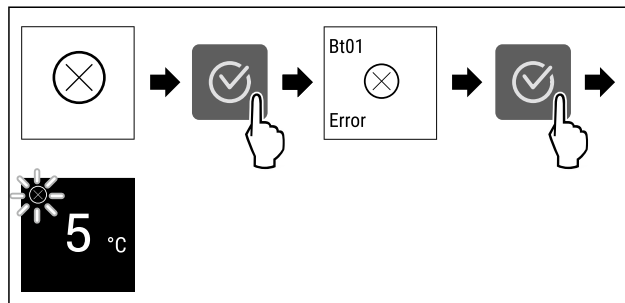

Fig. 135 Eksempelfremstilling

- ▶ Trykk på bekreftelsessymbolet.
- ▶ Feilkode vises.
- ▶ Noter feilkoden.
- ▶ Trykk på bekreftelsessymbolet.
- ▶ Displayet går til statusvisningen.
- ▶ Kontakt kundeservice. (se 11.4 Kundeservice)

8.3.3 Oversikt over påminnelser

Hvordan enheten oppfører seg ved påminnelser:

- Påminnelse vises i displayet.
- Alarmtone høres.
- For noen påminnelser pulserer interiørbelysningen.

Du kan deaktivere følgende påminnelser (se Deaktivere påminnelse) :

- Skift ut FreshAir-aktivt kullfilter

Melding	Årsak	Avslutte melding
 <p>Skift ut FreshAir-aktivt kullfilter</p>	Meldingen vises når FreshAir-aktivt kullfilter må skiftes ut.	Gjennomfør handlingstrinnene. (se Skift ut FreshAir-aktivt kullfilter)

8.3.4 Avslutte påminnelser

Skift ut FreshAir-aktivt kullfilter

Liebherr anbefaler: Bytt ut aktiv-kullfilteret i FreshAirs hver 6. måned.

Merk

Du kan skaffe FreshAir-aktivt kullfilter på Liebherr-Hausgeräte-butikken på home.liebherr.com/shop/de/deu/zubehor.html.

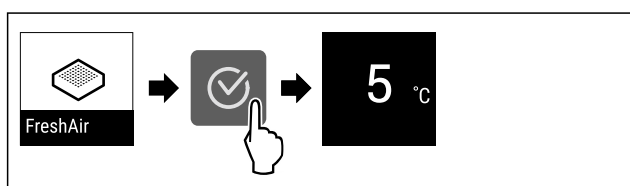

Fig. 136 Eksempelfremstilling

- ▶ Trykk på bekreftessymbolet.
- ▶ Skift ut aktivt kullfilter. (se 10.1 FreshAir-aktivkullfilter)
- ▶ Aktivt kullfilter sørger for optimal luftkvalitet i kjøleenheter.
- ▶ Påminnelsen vises på nytt etter 6 måneder.

Hvis du ikke lenger ønsker å motta denne påminnelsen, kan du deaktivere påminnelsen. (se Deaktivere påminnelse)

9 Utrustning

9.1 Dørhylle

Dørhyller egner seg for oppbevaring av drikke og mat. Du kan flytte dørhyller for individuell bruk og demontere dem for rengjøring. Liebherr anbefaler imidlertid å bruke dørhyller i den fabrikkleverte posisjonen i døren.

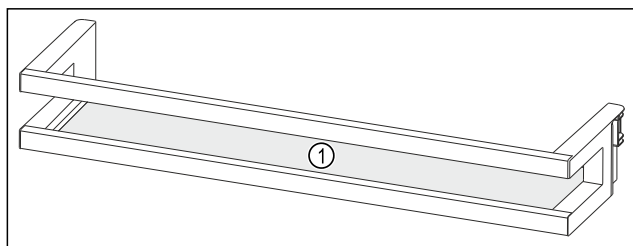

Fig. 137 Eksempelfremstilling dørhylle

(1) Oppstillingsplass

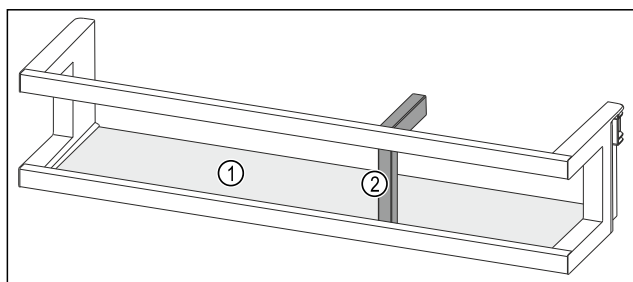

Fig. 138 Eksempelfremstilling dørhylle med flaskeholder

(1) Oppstillingsplass (2) Flaskeholder

Følgende tabell viser eksempler, på hva du kan lagre i de enkelte dørhyllene.

Dørhylle	Matvarer
Dørhylle (se Fig. 137)	Smør, ost, hermetikk, tuber
Dørhylle med flaskeholder (se Fig. 138)	Flasker Med den forskyvbare flaskeholderen sikrer du flaskene i dørhyllen.

9.1.1 Ta ut dørhylle

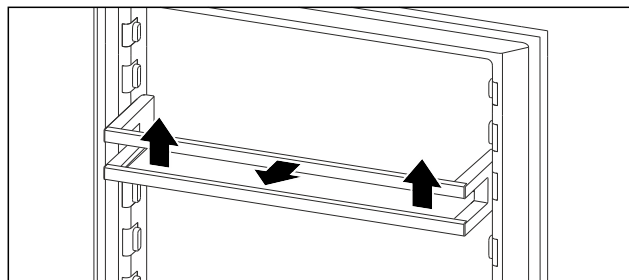

Fig. 139 Eksempelfremstilling

- ▶ Skyv dørhyllen oppover.
- ▶ Dra dørhyllen fremover.

9.1.2 Sette inn dørhylle

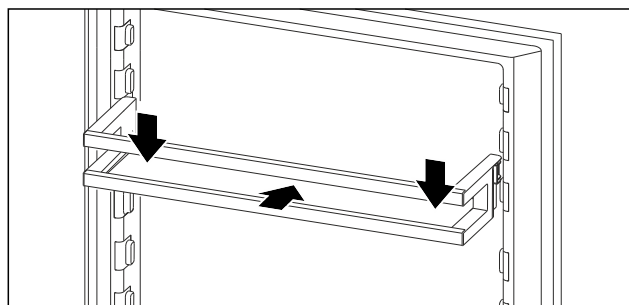

Fig. 140 Eksempelfremstilling

- ▶ Skyv inn dørhylle.
- ▶ Trykk dørhyllen nedover.

9.2 Hyller

9.2.1 Forskyve / ta ut hyller

Uttrekkssikringer hindrer at hyllene kan trekkes ut ved et uhell

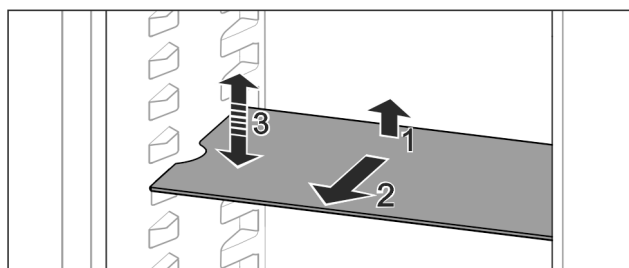

Fig. 141

- ▶ Løft hyllen og trekk den forover.
- ▶ Sideutsparing på posisjonen opplag.
- ▶ Flytte hylle: Hev eller senk til vilkårlig høyde og skyv inn. -eller-

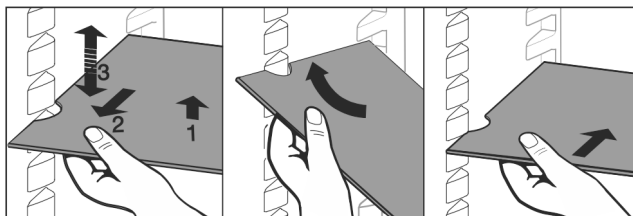

Fig. 142

- ▶ Ta hyllene helt ut: Trekk ut forover.
 - ▶ Lettere uttak: Skråstill hyllene.
 - ▶ Sette en hylle på plass igjen: Skyv inn til anslag.
 - ▶ Uttreksstoppere peker nedover.
 - ▶ Uttreksstoppere ligger bak fremre oppleggsflate.
- Hyllene kan også tas ut via EasyFresh-hyllene.

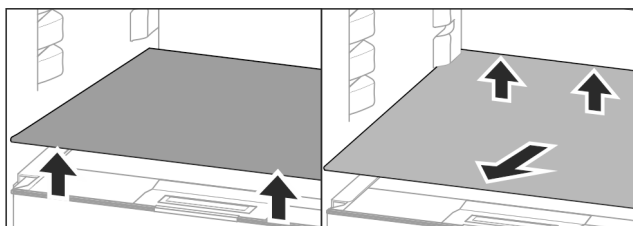

Fig. 143

Ta ut en hylle:

- ▶ Løft hyllene foran og bak.
- ▶ Ta den ut fremover.

Ikke sett inn noen varer på hylledekselet under!

Skyv inn en hylle:

- ▶ Sett inn hyllene på skrå, hellende bakover.
- ▶ Uttreksstoppere peker nedover.
- ▶ Skyv inn og legg ned hyllene.

9.2.2 Demontere hyllene

Hyllene kan demonteres for rengjøring.

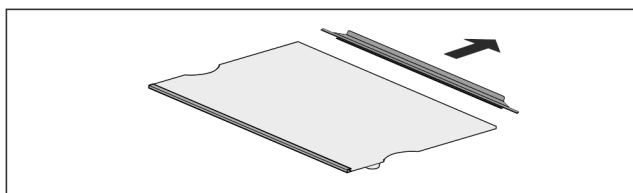

Fig. 144

- ▶ Demonter hyllene.

9.3 Skuffer

Du kan ta ut skuffene for rengjøring.

Du kan ta ut skuffene for å bruke VarioSpace.

Uttak og innsetting av skuffene er forskjellig avhengig av uttrekkssystemet. Apparatet kan inneholde ulike uttrekkssystemer.

Merk

Energiforbruket øker og kjøleeffekten reduseres hvis det ikke er tilstrekkelig ventilasjon.

- ▶ La nederste skuff være i apparatet.
- ▶ De innvendige luftspaltene på bakveggen må alltid holdes fri.

9.3.1 Skuff på apparatbunn eller glassplate

Skuffen går rett på apparatbunnen eller på en glassplate. Det finnes ingen skinner.

Hvis du tar ut skuffene, kan de underliggende glassplatene brukes som lagringsplater.

Ta ut skuffen

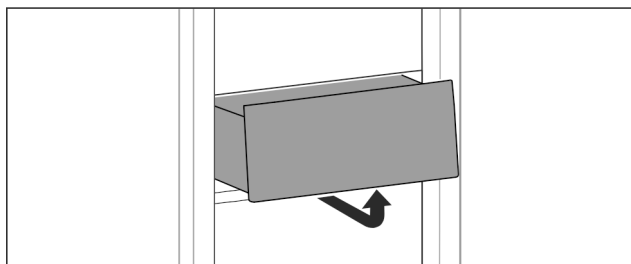

Fig. 145

- ▶ Ta ut skuffen iht. figuren.

Sette inn skuffen

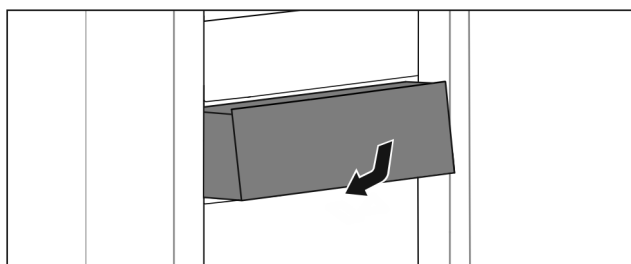

Fig. 146

- ▶ Sett inn skuffen etter figuren.

9.3.2 Skuff på glideskinner

Ta ut skuffen

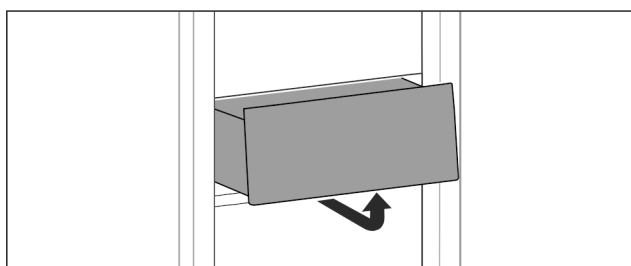

Fig. 147

- ▶ Ta ut skuffen iht. figuren.

Sette inn skuffen

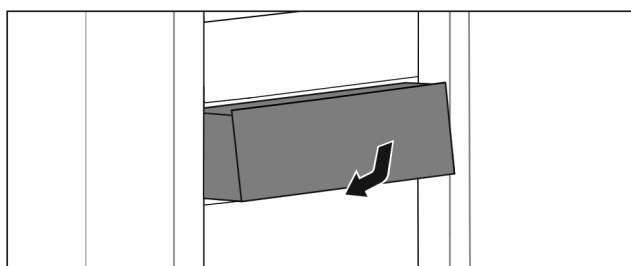

Fig. 148

- ▶ Sett inn skuffen etter figuren.

9.3.3 Skuff på teleskopskinner

Skuffen går med uttrekbare skinner (teleskopskinner). Det finnes teleskopskinner med heluttrekk og teleskopskinner med delvis uttrekk. Skuffer med heluttrekk lar seg trekke helt ut av apparatet. Skuffer med deluttrekk lar seg ikke trekke helt ut av apparatet. Hvilket system som finnes i apparatet, avhenger av apparattypen.

Fulluttrekk*

Fulluttrekket gjenkjennes på en klemme som befinner seg bak til venstre og høyre på skinnen.

Ta ut skuffen

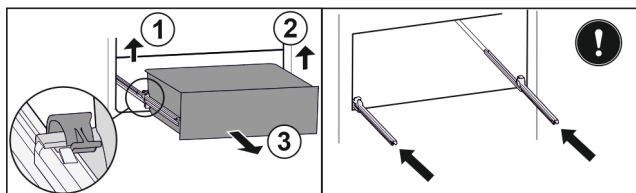

Fig. 149

- ▶ Trekk ut skuffen til anslag.
- ▶ Løft venstre klemme og trekk samtidig skuffen fremover til venstre. Fig. 149 (1)
- ▶ Løft høyre klemme og trekk samtidig skuffen fremover til høyre. Fig. 149 (2)
- ▶ Ta ut skuffen framover. Fig. 149 (3)
- ▶ Skyv inn skinnene.

Sette inn skuffen

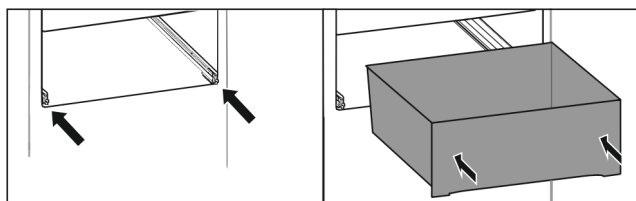

Fig. 150

- ▶ Skyv inn skinnene.
- ▶ Sett skuffen på skinner.
- ▶ Skyv inn skuffen bakover.
- ▶ Skuffen hektes hørbart på plass bak.

Deluttrekk kjøledel*

Ta ut skuffen

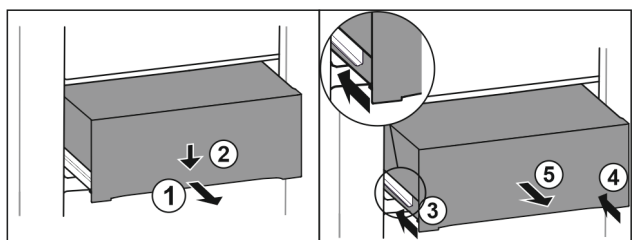

Fig. 151

- ▶ Trekk skuffen ut halvveis. Fig. 151 (1)
- ▶ Skyv skuffen foran nedover. Fig. 151 (2)
- ▶ Sett inn den venstre skinnen ca. 2 cm. Fig. 151 (3)
- ▶ Sett inn den høyre skinnen ca. 2 cm. Fig. 151 (4)
- ▶ Ta ut skuffen framover. Fig. 151 (5)

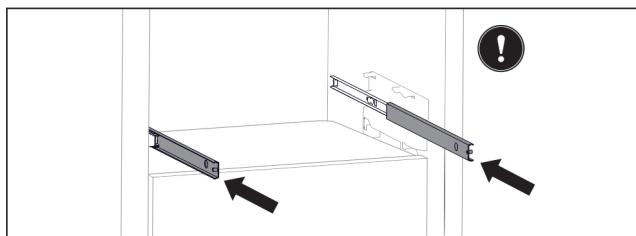

Fig. 152

- Hvis skinnene etter uttak av skuffen fortsatt ikke er skjøvet helt inn:
- ▶ Skyv skinnene helt inn.

Sette inn skuffen

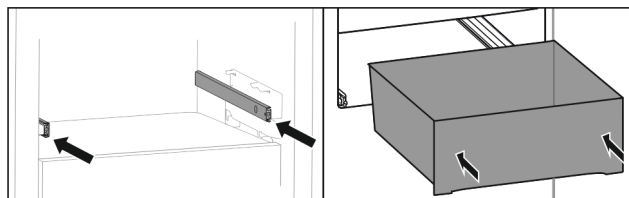

Fig. 153

- ▶ Skyv inn skinnene.
- ▶ Sett skuffen på skinner.
- ▶ Skyv inn skuffen bakover.

9.4 Lokk EasyFresh-skuff

Lokket til kammeret sørger for permanent luftfuktighet. Lokket er plassert direkte på skuffen og kan være tildekket av hyller eller ekstra skuffer.

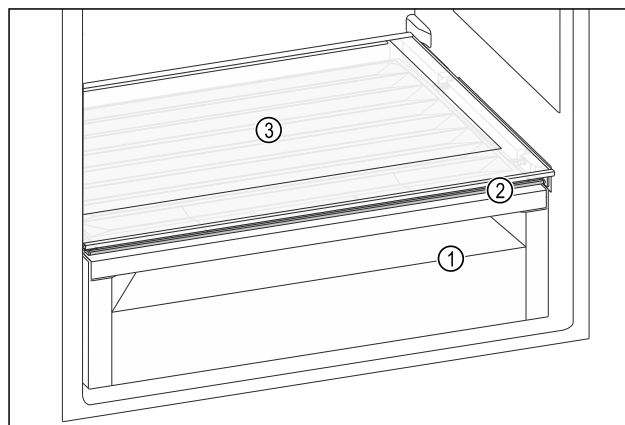

Fig. 154 Eksempelfremstilling lokk EasyFresh-skuff

- (1) EasyFresh-skuff (3) Oppstillingsplass
(2) Lokk EasyFresh-skuff

9.4.1 Redusere luftfuktigheten i skuffen

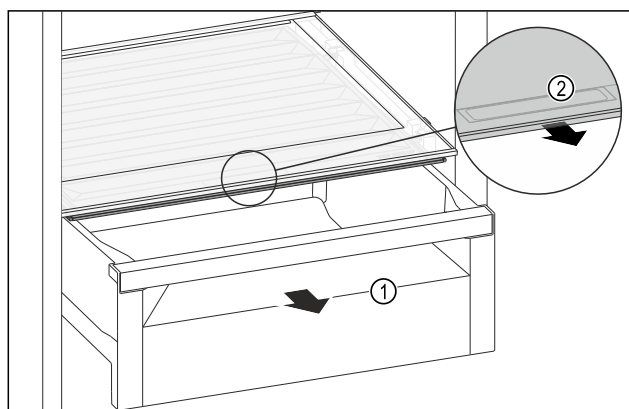

Fig. 155

- ▶ Trekk ut skuffen Fig. 155 (1).
- ▶ Ta tak i det innfelte grepet Fig. 155 (2) på lokket, og trekk samtidig lokket forover.
- ▶ Når skuffen er lukket, er det et lite gap mellom lokket og skuffen.

Vedlikehold

9.4.2 Øke luftfuktigheten i skuffen

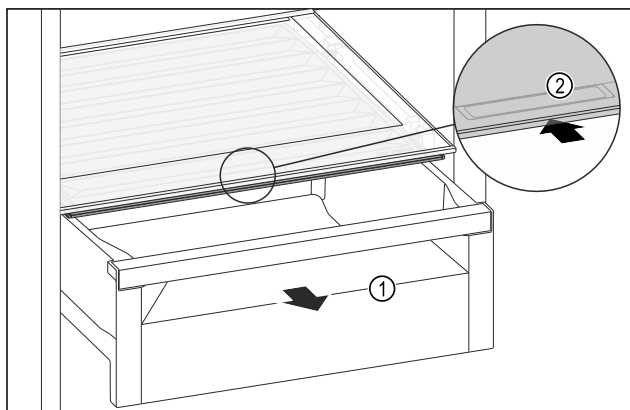

Fig. 156

- ▶ Trekk ut skuffen Fig. 156 (1).
- ▶ Ta tak i det innfelte grepet Fig. 156 (2) på lokket, og skyv lokket samtidig bakover.
- ▶ Når skuffen er lukket, lukker lokket tett med skuffen.

9.5 Glassplater

Du kan ta ut glassplaten under skuffene for rengjøring.

Du kan ta ut glassplaten under skuffene for å bruke VarioSpace.

9.5.1 Ta ut / sette inn glassplaten

Forsikre deg om at følgende betingelser er oppfylt:

- Glassplate under skuff: Skuffen er tatt ut. (se 9.3 Skuffer)

Ta ut glassplaten

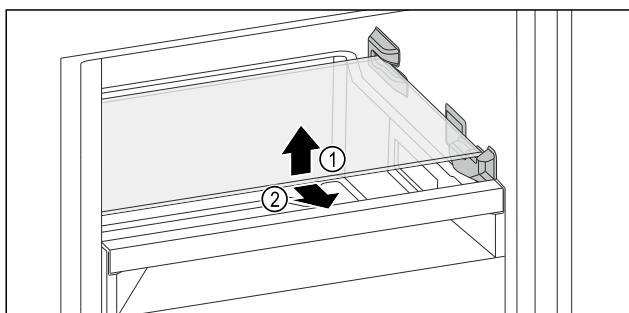

Fig. 157 Eksempelfremstilling av glassplaten

- ▶ Løft glassplaten foran.
- ▶ Fjern glassplaten forover.

Sette inn glassplaten

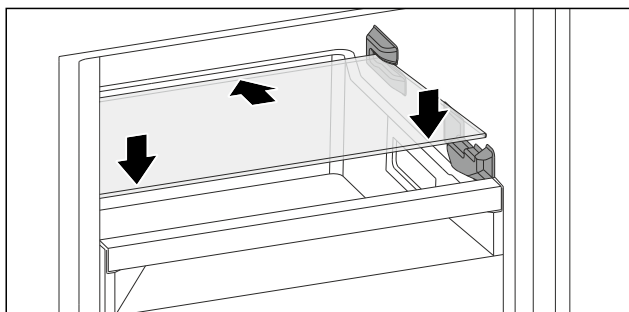

Fig. 158 Eksempelfremstilling av glassplaten

- ▶ Plasser glassplaten skrått bak stopperne.
- ▶ Senk glassplaten.
- ▶ Skyv inn glassplaten bakover.

9.6 VarioSpace

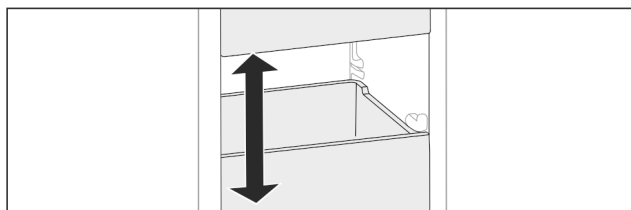

Fig. 159

Du kan ta skuffer og glassplater ut av kjøleskapet. Dermed får du plass til plasskrevende matvarer som fjærkre, kjøtt, store viltstykker og høye bakervarer. Disse kan dermed fryses inn hele og viderebehandles.

- ▶ Ta hensyn til belastningsgrensene for skuffer og glassplater (se 11.1 Tekniske data).

9.7 Flaskeholder

9.7.1 Bruke flaskeholder

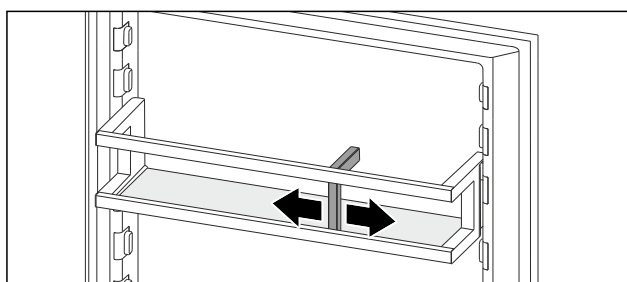

Fig. 160

- ▶ Skyv flaskeholderen til plaskene.
- ▶ Flaskene velter ikke.

10 Vedlikehold

10.1 FreshAir-aktivkullfilter

FreshAir-aktivkullfilteret befinner seg i rommet over ventilatoren.

Det garanterer en optimal luftkvalitet.

- Aktivkullfilteret skal skiftes ut hver 6. måned. Når påminnelse er aktivert, oppfordrer en melding i displayet til å skifte.
- Aktivkullfilteret kan kastes sammen med det vanlige husholdningsavfallet.

Merk

Du kan skaffe FreshAir-aktivt kullfilter på Liebherr-Hausgeräte-butikken på home.liebherr.com/shop/de/deu/zubehor.html.

10.1.1 Ta ut FreshAir-aktivkullfilter

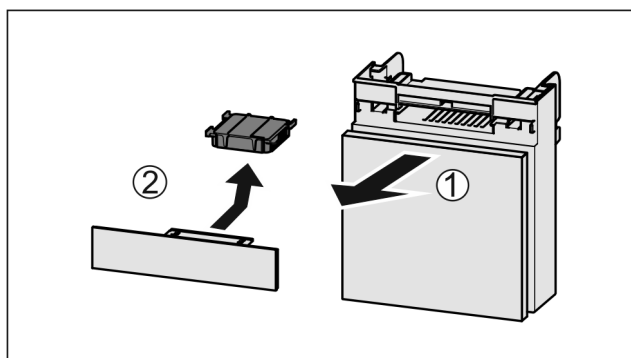

Fig. 161

- ▶ Trekk ut Fig. 161 (1) hyllen fremover.
- ▶ Ta ut Fig. 161 (2) aktivkullfilteret.

10.1.2 Sett inn FreshAir-aktivkullfilteret

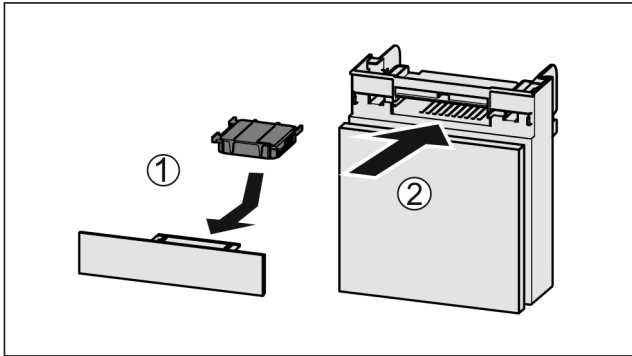

Fig. 162

- ▶ Sett inn Fig. 162 (1) aktivkullfilteret etter figuren.
- ▶ Aktivkullfilteret går i lås. Hvis aktivkullfilteret peker nedover:
 - ▶ Skyv inn Fig. 162 (2) hyllen.
- ▶ Nå er aktivkullfilteret klart til bruk.

10.2 Fjerne/sette inn flaskeholder

10.2.1 Fjerne flaskeholder

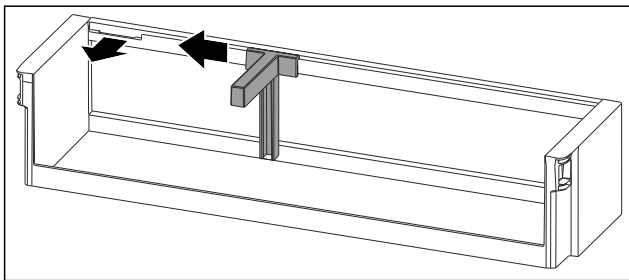

Fig. 163

- ▶ Skyv flaskeholderen frem til fordypningen til side.
- ▶ Fjern flaskeholderen forover.

10.2.2 Sett inn flaskeholder

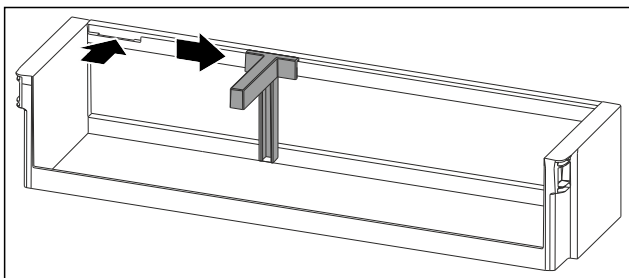

Fig. 164

- ▶ Sett inn flaskeholderen i fordypningen.
- ▶ Skyv flaskeholderen i ønsket posisjon til side.

10.3 Demontere/montere uttrekkssystemer

10.3.1 Merknader om demontering

Du kan ta noen uttrekkssystemene fra hverandre for rengjøring. Apparatet kan inneholde ulike uttrekkssystemer.

Følgende uttrekkssystemer kan tas fra hverandre eller ikke:

Uttrekkssystem	kan tas fra hverandre / kan ikke tas fra hverandre
Skuff på apparatbunn eller glassplate	kan ikke tas fra hverandre
Skuff på glideskinner	kan ikke tas fra hverandre
Fulluttrekk*	kan ikke tas fra hverandre*
Delvis uttrekkbar kjøledel*	ikke avtakbar*

10.4 Lokk EasyFresh-skuff

Du kan ta av lokket for rengjøring.

10.4.1 Ta ut lokk

Sørg for at følgende forutsetninger er oppfylt:

- Hyllene direkte over skuffen er fjernet. (se 9.2 Hyllere)
- Skuffen direkte under lokket er fjernet. (se 9.3 Skuffer)

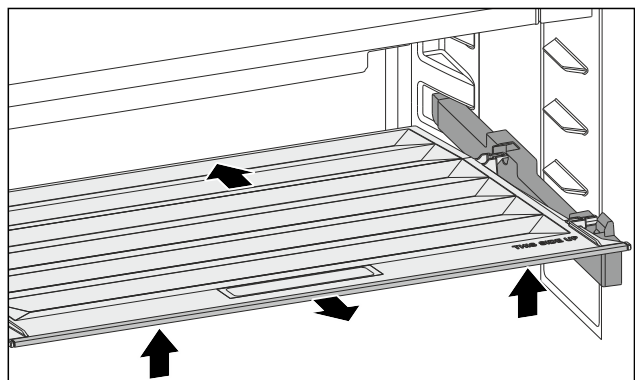

Fig. 165

- ▶ Skyv lokket bakover.
- ▶ Løft lokket foran.
- ▶ Ta ut lokket skrått oppover.

10.4.2 Sette inn lokk

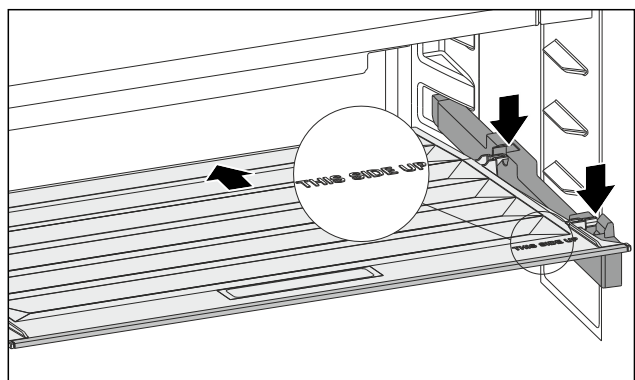

Fig. 166

Når teksten THIS SIDE UP er oppe:

- ▶ Sett de bakre holdedelene inn i de enkelte bakre åpnin-
gene.
- ▶ Skyv lokket bakover.
- ▶ Senk ned lokket og la de fremre holdedelene gå i lås i
åpningene.
- ▶ Sett lokket i ønsket posisjon.

10.5 Avriming av apparat

10.5.1 Avriming av kjøledelen

Avrimingen skjer automatisk. Kondensvannet renner av via avløpsåpningen og fordampner.

Kundehjelp

Vanndråper eller til og med et tynt lag med frost eller is på bakveggen er funksjonelt og helt normalt. Det er ikke nødvendig å fjerne disse.

På grunn av den energioptimaliserte styringen av apparatet kan det også dannes et lag med frost eller is i mellomtiden.

► Rengjør avløpsåpningen regelmessig. (se 10.6 Rengjøre apparatet)

10.5.2 Avriming av frysedel med NoFrost

Avrimingen skjer automatisk takket være NoFrost-systemet. Fuktig legger seg på fordampere, tines av regelmessig og for dunster.

Det er ikke nødvendig å avtine apparatet.

10.6 Rengjøre apparatet

10.6.1 Klargjøring



ADVARSEL

Fare for elektrisk støt!

► Trekk ut støpselet på kjøleenheten eller avbryt strømtilførselen.



ADVARSEL

Fare for brann

► Ikke påfør skader på kuldekretsen.

► Tøm enheten.
► Trekk ut strømpluggen.

-eller-

► Aktiver CleaningMode. (se CleaningMode)

10.6.2 Rengjør innsiden

PASS PÅ

Usakkyndig rengjøring!

Skader på apparatet.

► Bruk utelukkende myke pussekluter og pH-nøytrale universalrengjøringsmidler.
► Ikke bruk slipende svamper eller stålull som kan lage riper.
► Ikke bruk sterke, skurende, sand-, klorid- eller syreholdige rengjøringsmidler.

► Rengjør plastflater med en myk, ren klut, lunkent vann og litt oppvaskmiddel for hånd.
► Rengjør metallflater med en myk, ren klut, lunkent vann og litt oppvaskmiddel for hånd.
► Dreneringsåpning: Fjern eventuelt smuss med et tynt hjelpemiddel, for eksempel en bomullspinne.

10.6.3 Rengjøre utstyret

PASS PÅ

Usakkyndig rengjøring!

Skader på apparatet.

► Bruk utelukkende myke pussekluter og pH-nøytrale universalrengjøringsmidler.
► Ikke bruk slipende svamper eller stålull som kan lage riper.
► Ikke bruk sterke, skurende, sand-, klorid- eller syreholdige rengjøringsmidler.

Rengjøring med en myk, ren klut, lunkent vann og litt oppvaskmiddel:

- Dørhulle
- Avlastningsflate

- Lokk EasyFresh-skuff
- Skuffe

Rengjøring med en fuktig klut:

- Teleskopskinner
Vær oppmerksom på følgende: Fettet i føringsbanen brukes som smøring for skinnen og må ikke fjernes!

Rengjøring i oppvaskmaskin opptil 60 °C:

- Flaskeholder
► Demonter utstyr: se aktuelt kapittel.
► Rengjør utstyret.

10.6.4 Etter rengjøringen

► Tørk av enheten og utstyrsdelene med en tørr klut
► Koble til strømkontakten og slå på enheten.
► Aktiver SuperFrost (se 8.2 Apparatfunksjoner) .
Når temperaturen er lav nok
► Legg inn matvarer.
► Gjenta rengjøringen regelmessig.

11 Kundehjelp

11.1 Tekniske data

Temperaturområde	
Kjøling	2 °C til 9 °C
Fryse	-26 °C til -15 °C

Maksimal nedfrysingsmengde / 24 timer	
Frysedel	se typeskilt under «Innfrysingsevne .../ 24 h»

Maksimal belastningsvekt for utstyr			
Utrustning	Apparatbredde 550 mm (se monteringsanvisning, apparatmå)l	Apparatbredde 600 mm (se monteringsanvisning, apparatmå)l	Apparatbredde 700 mm (se monteringsanvisning, apparatmå)l
Skuff på glassplate (se 9.3.1 Skuff på apparatbunn eller glassplate)	12 kg	15 kg	--

Belysning	
Energieffektivitetsklasse ¹	Lyskilde
Dette produktet inneholder en eller flere lyskilder med energieffektivitetsklasse F.	LED

¹ Produktet kan inneholde lyskilder med forskjellige energieffektivitetsklasser. Den laveste energieffektivitetsklassen er angitt.

11.2 Driftsstøy

Enheden avgir ulike driftslyder når den er i drift.

- Ved **lav kjøleeffekt** arbeider enheten energisparende, men i lengre tid. Lydstyrken er **lavere**.
- Ved **kraftig kjøleeffekt** kjøles matvarene raskere. Lydstyrken er **høyere**.

Eksempler:

• aktiverte funksjoner (se 8.2 Apparatfunksjoner)

- ventilator i drift
- nylig innlagte matvarer
- høy omgivelsestemperatur
- åpen dør over lengre tid

Lyd	Mulig årsak	Lydtype
Boble- og plaske-lyder	Kjølemiddel strømmer i kjøle-kretsen.	Normal arbeidslyd
Hvese- og visle-lyder	Kjølemiddel sprutes inn i kjøle-kretsen.	Normal arbeidslyd
Brumming	Apparatet avkjøler. Lydstyrken avhenger av kjøleeffekten.	Normal arbeidslyd
Surring og rasling	Ventilatoren er i drift.	Normal driftslyd
Klikking	Komponenter slås på og av.	Normal koblingslyd
Klapring eller summing	Ventiler eller luker er aktive.	Normal koblingslyd

Lyd	Mulig årsak	Lydtype	Utbedring
Vibrasjon	Uegnet innbygging	Feillyd	Kontroller monteringen. Innjuster enheten.
Klapring	Utrustning, Gjenstander inne i enheten	Feillyd	Fest utstyrsdeler. La det være avstand mellom gjenstandene.

11.3 Teknisk feil

Denne enheten er konstruert og produsert for å fungere optimalt og vare lenge. Hvis det likevel skulle oppstå en feil under driften, bør du først undersøke om problemet skyldes en betjeningsfeil. I så fall må du selv dekke eventuelle kostnader, også under garantiperioden.

Du kan utbedre følgende feil selv.

11.3.1 Apparatfunksjon

Feil	Årsak	Løsning
Enheden fungerer ikke	→ Enheden er ikke slått på.	▶ Slå enheten på.
	→ Kontakten sitter ikke riktig p	▶ Kontroller kontakten
	→ Sikringen for strømuttaket har gått	▶ Kontroller sikringen
	→ Strøbrudd	▶ Hold enheten lukket ▶ Beskytt matvarer: Legg kjølepakker oppå maten, eller bruk en annen fryser hvis strøbruddet varer lenger. ▶ Ikke frys inn igjen matvarer som har vært tint
	→ Kuldeapparatkontakten sitter ikke riktig i apparatet.	▶ Kontroller kuldeapparatkontakten.
Temperaturen er ikke lav nok	→ Enhetens dør er ikke skikkelig lukket	▶ Lukk døren
	→ Det er ikke tilstrekkelig ventilasjon	▶ Frigjør ventilasjonsgitteret, og rengjør det.
	→ Omgivelsestemperaturen er for høy	▶ Problemløsning: (se 1.2 Klimaklasser)
	→ Enheden er åpnet for ofte eller for lenge	▶ Vent og se om temperaturen synker til riktig verdi av seg selv. Kontakt kundeservice hvis dette ikke er tilfellet. (se 11.4 Kundeservice)
	→ Det er lagt inn for store mengder ferske matvarer uten at SuperFrost er benyttet.	▶ Problemløsning: (se SuperFrost)
	→ Temperaturen er ikke riktig innstilt	▶ Still inn en lavere temperatur, og kontroller på nytt etter 24 timer.
	→ Enheden står for nær en varmekilde (komfyr, varmeovn osv.).	▶ Flytt enheten eller varmekilden.
	→ Apparatet ble ikke montert riktig i nisjen.	▶ Kontroller om apparatet er riktig montert og at døren lukker riktig.
Temperaturen som vises på displayet er høyere enn den faktiske temperaturen i apparatet.*	→ Apparatdøren var åpen lenge, og døralarmen ble utløst automatisk. Dette gjør at apparatet kjøles ned mer effektivt.	▶ Lukk skapdøren.

Sette ut av drift

Feil	Årsak	Løsning
Dørpakningen er defekt eller skal skiftes av andre grunner.	→ Dørpakningen kan skiftes ut. Den kan skiftes ut uten at du trenger noe verktøy.	► Kontakt kundeservice. (se 11.4 Kundeservice)
Enheden er tilrimet eller det danner seg kondensvann.	→ Dørpakningen kan ha sklidd ut av sporet.	► Kontroller at dørpakningen sitter som den skal i sporet.

11.3.2 Utrustning

Feil	Årsak	Løsning
Innvendig belysning lyser ikke.	→ Enheden er ikke slått på.	► Slå enheten på.
	→ Døren har vært åpen i mer enn 15 minutter.	► Det innvendige lyset slås automatisk av etter ca. 15 minutter når døren er åpen.
	→ LED-belysningen er ødelagt eller dekselet er skadet.	► Kontakt kundeservice. (se 11.4 Kundeservice)

11.4 Kundeservice

Kontroller først om du kan utbedre feilen selv (se 11 Kunde-hjelp) . Kontakt kundeservice hvis du ikke finner ut av problemet.

Adressen finner du i den vedlagte brosjyren «Liebherr-service» eller på home.liebherr.com/service.



ADVARSEL

Ikke-forskriftsmessig reparasjon!
Personskader.

- Reparasjoner og inngrep i enheten eller strømforsyningsdelene, som ikke uttrykkelig er nevnt i (se 10 Vedlikehold) , skal kun utføres av kundeservice.
- Hvis nettilkoblingsledningen er skadet, må den kun skiftes ut av produsenten, produsentens servicepersonell eller en annen person med tilsvarende kvalifikasjoner.
- Hvis apparatet har støpsel for enheter med liten varmeutvikling, er det tillatt for kunden å skifte det.

11.4.1 Kontakt kundeservice

Kontroller at følgende apparatinformasjon er tilgjengelig:

- Apparatbetegnelse (modell og indeks)
- Servicenr. (Service)
- Serienr. (S-nr.)

► Hent frem apparatinformasjon via displayet. (se Apparatinformasjon)

-eller-

- Finn apparatinformasjon på typeskiltet. (se 11.5 Typeskilt)
- Skriv ned enhetsinformasjonen.
- Gi beskjed til kundeservice: Oppgi feil og apparatinformasjon.
- ▷ Dette sikrer rask og effektiv service
- Følg ytterligere instruksjoner fra kundeservice.

11.5 Typeskilt

Typeskiltet befinner seg bak skuffene på innsiden av enheten.

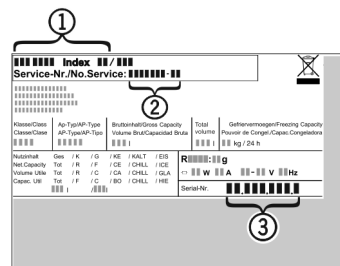

Fig. 167

- (1) Enhetsbetegnelse
 - (2) Servicenr.
 - (3) Serienr.
- Avles informasjonen fra typeskiltet.

12 Sette ut av drift

- Tøm enheten.
- Slå av apparatet. (se Slå apparatet av og på)
- Trekk nettpluggen ut av stikkontakten.
- Fjern kuldeapparatkontakten om nødvendig: Trekk kuldeapparatkontakten ut av apparatpluggen, og flytt den samtidig til venstre og høyre.
- Rengjør apparatet. (se 10.6 Rengjøre apparatet)
- La døren stå åpen slik at man unngår stuyg lukt.

13 Kassering

Sørg for at følgende forutsetninger er oppfylt:

- Betydning til symbolene på apparatet er kjent. (se 1.14 Symboler på apparatet)
- Merknader for kassering er kjent. (se 1.8 Kassering)

13.1 Forberede apparatet for avhending

- Sett apparatet ut av drift. (se 12 Sette ut av drift)

13.2 Miljøvennlig avhending av apparatet



ADVARSEL

Kjølemiddel- og oljelekkasje!

Brann. Kjølemiddelet er miljøvennlig, men brennbar. Oljen er også brennbar. Kjølemiddel- og oljelekkasje kan antennes ved tilstrekkelig høy konsentrasjon og kontakt med en ekstern varmekilde.

- ▶ Ikke skad rørene til kjølemiddelkretsen og kompressoren.
- ▶ Vær oppmerksom på merknadene om transport av apparatet. (se 3.4 Transportere apparatet)
- ▶ Transporter apparatet uten å skade det.
- ▶ Avhend apparatet i henhold til spesifikasjonene.

Scan QR Code and find
digital operating and
installation instructions.



home.liebherr.com

20260608

7088686-00

Liebherr-Hausgeräte GmbH
Memminger Straße 77-79
88416 Ochsenhausen
Deutschland