



WI60179P-3P95

TABLE DES MATIÈRES

CONSIGNES DE SÉCURITÉ.....	3
ÉLIMINATION DE L'APPAREIL.....	5
BRANCHEMENT À L'ALIMENTATION ÉLECTRIQUE	6
CARACTÉRISTIQUES DU PRODUIT	7
INSTALLATION.....	8
Avant de mettre l'appareil en marche	8
Installation de votre appareil	9
Instructions pour l'installation d'un appareil en pose libre	10
Instructions pour l'installation d'une enceinte encastrable totalement intégrée	11
Instructions pour l'installation d'une enceinte encastrable	12
BRANCHEMENT ÉLECTRIQUE	13
INVERSION DE LA CHARNIÈRE DE LA PORTE.....	13
Installation du dispositif anti-bascule.....	14
UTILISATION DE VOTRE APPAREIL	15
UTILISATION ET FONCTIONNEMENT - DEUX ZONES..	16
Symboles sur l'écran d'affichage.....	17
Fonction multi-touches	17
UTILISATION ET FONCTIONNEMENT - TROIS ZONES.	18
Tableau des températures selon le type de vin.....	30
Information importante concernant la température	31
NETTOYAGE ET ENTRETIEN.....	32
Filtres à charbon actif.....	33
Déplacement de l'appareil.....	35
DÉPANNAGE	36
DROIT DE RÉCLAMATION ET SERVICE APRÈS-VENTE	38

CONSIGNES DE SÉCURITÉ IMPORTANTES

Lors de l'utilisation d'un appareil électrique, vous devez toujours respecter les mesures de sécurité de base afin de minimiser les risques d'incendie, d'électrocution et de blessure, y compris les mesures suivantes :

POUR VOTRE SÉCURITÉ

Veillez lire attentivement toutes les instructions, même si vous êtes familiarisé avec l'appareil.

- Cet appareil est conçu pour la conservation du vin. Utilisez cet appareil uniquement tel que décrit dans le présent manuel. Toute autre utilisation est contre-indiquée et peut provoquer un incendie, une électrocution ou des blessures.
- Conforme aux normes EN : cet appareil peut être utilisé par des enfants âgés de 8 ans et plus, et par des personnes dont les capacités physiques, sensorielles ou mentales sont réduites ou qui manquent d'expérience et de connaissances, à condition qu'ils soient supervisés ou qu'ils aient reçu des instructions pour utiliser l'appareil en toute sécurité et qu'ils comprennent les risques encourus. Ne laissez pas les enfants jouer avec l'appareil. Le nettoyage et l'entretien ne doivent pas être effectués par des enfants sans surveillance.
- Conforme aux normes CEI : cet appareil ne doit pas être utilisé par des personnes (y compris les enfants) dont les capacités physiques, sensorielles ou mentales sont réduites, ou des personnes dénuées d'expérience ou de connaissance, sauf si elles peuvent bénéficier, par l'intermédiaire d'une personne responsable de leur sécurité, d'une surveillance ou d'instructions préalables concernant l'utilisation de l'appareil. Les enfants doivent être sous surveillance pour éviter qu'ils ne jouent avec l'appareil.
- Les appareils électriques ne sont pas des jouets. L'appareil doit toujours être tenu hors de portée des enfants. Le câble d'alimentation doit également être conservé hors de portée des enfants. Ne laissez pas le câble d'alimentation pendre sur les bords de la table ou sur les plans de travail.
- Les enfants âgés de 3 à 8 ans peuvent remplir et vider les réfrigérateurs.
- Afin de vous protéger contre les décharges électriques, l'appareil, le câble ou la prise ne doivent pas être immergés sous l'eau ou tout autre liquide.
- Débranchez l'appareil lorsque vous ne l'utilisez pas, lorsque vous le déplacez ou avant de le nettoyer.
- Pour débrancher l'appareil, saisissez la fiche et retirez-la de la prise murale. Ne tirez jamais sur le câble.
- **AVERTISSEMENT** : Tenez l'appareil à l'écart des substances inflammables. N'utilisez jamais l'appareil à proximité de vapeurs explosives ou inflammables.
- Ne placez pas l'appareil ou l'une de ses parties à proximité de flammes nues, de plaques chauffantes ou toute autre source de chaleur.
- N'utilisez pas l'appareil si le câble ou la prise est endommagé, si l'appareil ne fonctionne pas correctement, s'il est tombé ou s'il a été endommagé. Si le câble d'alimentation est endommagé, faites-le remplacer par le fabricant, un centre de service après-vente agréé ou un technicien qualifié afin d'éviter tout danger.
- Utilisez uniquement les accessoires recommandés par le fabricant, car toute autre pièce peut présenter un risque pour la sécurité.
- Placez l'appareil sur une surface plane et sèche.
- N'utilisez pas l'appareil si l'enceinte est retirée ou endommagée.
- Une mauvaise connexion entre la fiche et la prise murale peut entraîner une surchauffe et une déformation de la fiche. Veuillez contacter un électricien agréé pour remplacer les prises desserrées ou abîmées.
- Conservez l'appareil à l'abri de la lumière directe du soleil et de sources de chaleur telles que les poêles, les chauffages et les radiateurs.

Sécurité - Liquide réfrigérant

- **AVERTISSEMENT** : Cet appareil ne contient pas de CFC (chlorofluorocarbures) et de HFC (hydrofluorocarbures). Il contient de petites quantités d'isobutane (R600a), qui est respectueux de l'environnement mais néanmoins inflammable. Il n'endommage pas la couche d'ozone et ne contribue pas à l'effet de serre.

Lors du transport et de l'installation, veillez à ne pas endommager le circuit de refroidissement. Les fuites de réfrigérant peuvent s'enflammer et provoquer des lésions oculaires.

En cas d'endommagement :

- o Évitez les flammes nues et les dispositifs produisant des étincelles.
- o Coupez l'alimentation électrique.
- o Ventilez la pièce pendant plusieurs minutes.
- o Contactez un technicien agréé.
- Plus l'appareil contient de réfrigérant, plus la pièce où il est installé doit être grande. Si le réfrigérant fuit dans un petit espace, un risque d'explosion peut se produire.
- Seuls des techniciens agréés sont habilités à effectuer des réparations.

Ventilation et avertissements généraux

- **AVERTISSEMENT** : Les ouvertures de ventilation ne doivent jamais être obstruées.
- **AVERTISSEMENT** : N'utilisez pas de dispositifs mécaniques pour accélérer le processus de dégivrage, sauf si ces derniers sont recommandés par le fabricant.
- **AVERTISSEMENT** : Les tuyaux de refroidissement ne doivent jamais être endommagés.
- **AVERTISSEMENT** : N'utilisez pas d'appareils électriques dans la partie réfrigérée du compartiment de stockage des aliments, à moins que ces derniers ne soient autorisés par le fabricant.
- **AVERTISSEMENT** : Pour éviter toute instabilité, l'appareil doit être fixé conformément aux instructions.
- **AVERTISSEMENT** : Ne conservez pas de substances explosives, comme des bombes aérosols contenant des produits inflammables, dans cet appareil.
- **AVERTISSEMENT** : Évitez de pincer ou d'endommager le câble d'alimentation pendant l'installation.
- **AVERTISSEMENT** : Ne placez pas de rallonges ou de prises derrière l'appareil.

Consignes de sécurité générales

- Deux personnes sont nécessaires pour déplacer et installer l'appareil afin d'éviter de l'endommager.
- Ne nettoyez jamais l'appareil avec des liquides inflammables, car les vapeurs peuvent créer un risque d'incendie ou d'explosion.
- N'allumez ou n'éteignez pas l'appareil avec les mains mouillées.
- Il est recommandé de brancher l'appareil sur une alimentation électrique dédiée.
- Si l'appareil est muni d'une serrure, ne conservez pas la clé à proximité de l'appareil ou à la portée des enfants.
- En cas de perte du manuel, contactez votre revendeur local ou le fabricant pour obtenir une version numérique.

DANGER ! Risque d'enfermement d'enfants dans la cave à vin. Avant de mettre au rebut votre ancienne cave à vin :

- Démontez la porte.
- Laissez les clayettes dans la cave à vin pour empêcher les enfants d'y grimper facilement.
- La mise au rebut de l'appareil doit être effectuée uniquement dans une déchetterie agréée.

Pour réduire les risques d'incendie, d'électrocution ou de blessure, débranchez l'appareil de l'alimentation électrique avant d'effectuer des travaux d'entretien ou de maintenance.

ÉLIMINATION DE L'APPAREIL

Éliminez l'emballage de votre appareil de manière appropriée. Veillez à ce que les emballages en plastique, les sacs, etc., soient **éliminés correctement** et conservés **hors de portée des nourrissons et des jeunes enfants - risque de suffocation !**

Les réfrigérateurs doivent être mis au rebut d'une **manière sûre et respectueuse de l'environnement**, conformément aux règles et à la législation locales en vigueur. Ceci s'applique à la fois à votre ancien appareil et à votre nouvel appareil lorsqu'il aura atteint la fin de sa durée de vie.

AVERTISSEMENT :

Les appareils anciens et obsolètes doivent être rendus inutilisables avant d'être éliminés afin d'éviter tout danger. Pour cela, procédez comme suit :

- Retirez les portes.
- Retirez la prise électrique.
- Coupez le cordon d'alimentation.
- Enlevez ou détruisez les mécanismes de verrouillage (verrou à pression) et boulons.

Ces mesures empêchent les enfants de **s'enfermer dans l'appareil pendant le jeu** (risque de suffocation) ou de se mettre en danger d'une manière ou d'une autre.

N'éliminez pas l'appareil dans une décharge car l'isolant (cyclopentane) et le réfrigérant (R600a) sont inflammables.



Instructions relatives à l'élimination :

- L'appareil ne doit pas être éliminé avec les ordures ménagères.
- Évitez d'endommager le circuit du réfrigérant, en particulier l'échangeur de chaleur situé à l'arrière ou au bas de l'appareil.
- Ce symbole sur le produit ou l'emballage indique que ce produit ne doit pas être jeté avec les ordures ménagères : il doit être remis à un centre de recyclage des équipements électriques et électroniques.
- En éliminant correctement ce produit, vous contribuez à la protection de l'environnement et de la santé publique. Toute élimination incorrecte peut être préjudiciable aux personnes et à l'environnement.
- Pour plus d'informations sur le recyclage correct du produit, veuillez contacter votre municipalité, votre entreprise d'élimination des déchets ou le revendeur qui vous a vendu le produit.

BRANCHEMENT À L'ALIMENTATION ÉLECTRIQUE

Les dispositions suivantes s'appliquent au Royaume-Uni, en Irlande, à Hong Kong et à Singapour :

Vérifiez que la tension indiquée sur le produit correspond à votre tension d'alimentation.

Ce produit est équipé d'une fiche avec fusible de 13 A conforme à la norme BS1363. Si cette fiche ne convient pas ou doit être remplacée, veuillez noter ce qui suit :

AVERTISSEMENT : CET APPAREIL DOIT ÊTRE MIS À LA TERRE.

Important :

Code couleur des fils du câble d'alimentation :

VERT/JAUNE - TERRE

BLEU - NEUTRE

BRUN - PHASE (LIVE)

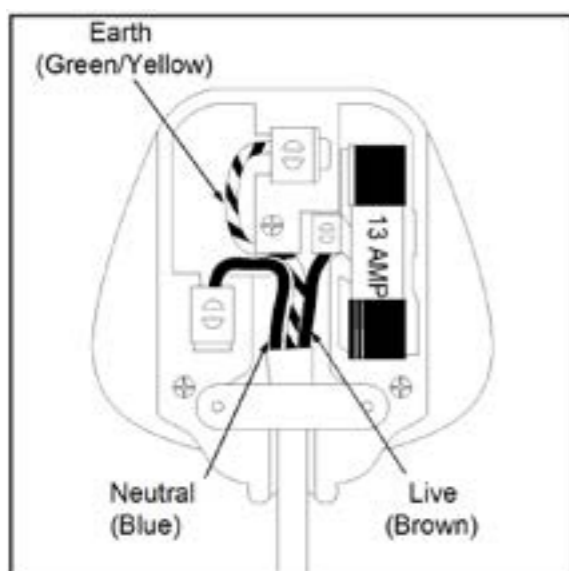

Cet appareil est équipé d'une prise avec un fusible de 13 ampères. Si le fusible saute, remplacez-le avec fusible approuvé par l'ASTA (conformément à la norme BS1362) avec la même valeur d'ampérage.

Si vous devez remplacer la fiche ou si celle-ci elle n'est pas adaptée à votre prise d'alimentation, retirez-la et remplacez-la par une fiche appropriée. Éliminez l'ancienne prise en toute sécurité.

Les couleurs des fils du câble d'alimentation de cet appareil pouvant ne pas correspondre aux couleurs de votre prise, veuillez suivre les instructions suivantes :

Le fil **VERT/JAUNE** correspond à la **TERRE** et doit être connecté à la borne marquée de la lettre « **E** », le symbole de la terre ou le fil **VERT** ou **VERT/JAUNE**.

Le fil **BLEU** correspond au **NEUTRE** et doit être connecté à la borne marquée de la lettre « **N** », ou le fil **NOIR**.

Le fil **BRUN** correspond à la **PHASE (LIVE)** et doit être connecté à la borne marquée de la lettre « **L** », ou le fil **ROUGE**.

Veuillez toujours à ce que le porte-câble de la fiche soit correctement fixé.

En cas de doute, veuillez contacter un électricien agréé qui pourra effectuer le travail pour vous.

Ce produit est conforme à toutes les normes de sécurité légales.

FICHE D'ALIMENTATION NON COMMUTÉE

Si votre appareil est équipé d'une fiche non commutée, celle-ci contient un fusible dont la valeur est indiquée soit sur le dessous de la fiche, soit sur le porte-fusible. Si le fusible doit être remplacé, utilisez un fusible approuvé par l'ASTA (conformément à la norme BS1362) avec la même valeur d'ampérage.

Si vous perdez le couvercle du fusible, n'utilisez pas la fiche avant d'avoir obtenu un nouveau couvercle auprès d'un fournisseur d'électricité agréé.

Si la fiche doit être retirée, coupez-la sur le câble d'alimentation et mettez-la immédiatement au rebut de manière appropriée. N'essayez jamais de réutiliser la fiche ou de l'insérer dans une prise électrique, car cela présente un risque élevé d'électrocution.



CARACTÉRISTIQUES DU PRODUIT

- Installation encastrée ou indépendante avec une, deux ou trois **zones de température**, selon le modèle.
- **Contrôle électronique continu de la température avec écran numérique et écran tactile SMARTLIGHT.**
- La température peut être réglée de **5° à 20 °C** (41° à 68 °F) pour les deux espaces et s'affiche en degrés Fahrenheit ou Celsius.
- L'appareil peut être réglé sur une **température de conservation sur long terme** ou sur une **température de service spécifique** pour les vins rouges, blancs ou pétillants.
- Option de **dereffroidissement** et de **chauffage** pour maintenir des conditions de stockage et/ou de service parfaites.
- Le **refroidissement dynamique par compresseur** assure la circulation de l'air et une répartition uniforme de la température et de l'humidité.
- Éclairage intérieur à **LED douces** avec bouton Marche/Arrêt - mode Fonction et mode Vitrine.
- **Luminosité réglable** sur l'écran d'affichage et l'éclairage intérieur.
- **Système d'avertissement** d'ouverture de porte et de dysfonctionnement.
- **Mode Sabbat**, qui permet d'éteindre l'éclairage pendant certaines fêtes religieuses.
- **Fonction de mémoire de température** - si l'alimentation est interrompue (panne de courant, défaillance du fusible, etc.) puis rétablie, l'appareil conserve la dernière température réglée.
- **Dégivrage automatique** avec évaporation de l'eau de dégivrage.

- **Porte réversible en double ou triple vitrage en verre trempé** gris clair qui protège votre vin de la lumière UV et crée une présentation élégante avec une condensation minimale et un faible niveau de bruit.
- **Le cadre en acier laqué noir mat** et l'intérieur en **plastique noir** garantissent des performances et une stabilité à long terme.
Le revêtement intérieur noir empêche toute pénétration excessive de la lumière pouvant affecter le processus de maturation.
- **Réfrigérant respectueux de l'environnement et isolation en mousse.**

Accessoires supplémentaires pour certains modèles :

- **Porte en verre en option** avec cadre en acier inoxydable et poignée en acier inoxydable.
- **Clayettes en bois de hêtre massif coulissantes et réglables en option** qui offrent une **flexibilité maximale** pour le rangement de bouteilles de différentes tailles.
- **Système de verrouillage de sécurité optionnel** avec clés.
- **Système de contrôle de l'humidité en option** (Humidity Box).
- **Filtre à charbon actif en option** pour la filtration de l'air.

REMARQUE : Les caractéristiques et les spécifications peuvent être modifiées sans préavis.

INSTALLATION

Avant de mettre l'appareil en marche

- Retirez tous les emballages (extérieurs et intérieurs). Nettoyez la surface intérieure avec de l'eau tiède et un chiffon doux. L'appareil peut dégager des odeurs résiduelles au début, mais celles-ci disparaîtront au fur et à mesure qu'il refroidira.
- Avant de brancher l'appareil à l'alimentation électrique, laissez-le en position verticale pendant au moins 24 heures. Cela permet d'éviter les défaillances du système de refroidissement qui peuvent survenir pendant le transport et garantit un retour de l'huile dans le compresseur. Pendant cette période, il est recommandé de laisser la porte ouverte afin d'éliminer les odeurs résiduelles.
- La porte de l'appareil peut être ouverte soit à gauche, soit à droite. Cette cave à vin est dotée d'une ouverture de porte sur le côté gauche. Si vous souhaitez modifier l'ouverture vers la droite, suivez les instructions de la section « Inversion de la charnière de la porte ».
- Installez la poignée sur la porte si nécessaire.

Installation de votre appareil

- Les appareils sont conçus pour être encastrés, intégrés ou posés librement, selon le modèle. Pour les modèles destinés à une utilisation en pose libre uniquement, ces derniers ne doivent pas être installés en tant qu'appareils encastrés.
- **AVERTISSEMENT :** Ne stockez pas et n'installez pas l'appareil à l'extérieur. L'appareil est conçu pour une utilisation à l'intérieur uniquement.
- **AVERTISSEMENT :** N'installez pas l'appareil dans une buanderie ou dans toute autre pièce humide.
- Placez l'appareil sur un sol ou une surface suffisamment solide pour le supporter lorsqu'il est entièrement chargé. Pour mettre l'appareil à niveau, vous pouvez ajuster les pieds réglables situés à la base de l'appareil.
- Dans le cas d'une installation en pose libre, il est recommandé de respecter une distance de 100 mm entre l'arrière de l'appareil et sur les côtés afin d'assurer une bonne circulation de l'air. Cela permet de refroidir le compresseur et le condenseur et d'économiser ainsi de l'énergie.
Dans le cas d'une installation encastrée, il doit y avoir un espace d'air d'au moins 5 mm de chaque côté et en haut pour garantir la ventilation de l'appareil ainsi que l'accès pour l'entretien. Ne bloquez jamais et ne couvrez jamais l'ouverture de ventilation à l'avant de l'appareil.
- Placez l'appareil à l'abri de la lumière directe du soleil et des sources de chaleur (poêles, chauffages, radiateurs, etc.). La lumière directe du soleil peut affecter le revêtement acrylique et les sources de chaleur peuvent augmenter la consommation d'énergie. Les environnements extrêmement froids peuvent également avoir un effet négatif sur les performances de l'appareil.
- Branchez l'appareil sur une prise de courant dédiée et facilement accessible. Si vous avez des questions concernant le branchement électrique et/ou la mise à la terre, veuillez contacter un électricien agréé ou un centre de service après-vente agréé.
- L'appareil doit être installé conformément aux réglementations nationales et locales en matière d'électricité, de plomberie, d'eau et d'évacuation.
- **IMPORTANT ! TAUX D'HUMIDITÉ ÉLEVÉ** Pendant les périodes d'humidité élevée, de la condensation peut se former sur l'extérieur de la porte en verre. Cette condensation disparaît lorsque le taux d'humidité diminue.
Pour éviter la condensation, il est recommandé d'installer l'appareil dans une pièce bien ventilée, sèche et/ou climatisée ou d'activer le **MODE ANTI-CONDENSATION** si cette fonction est disponible.

REMARQUE : L'appareil doit être placé de manière à ce que la prise de courant soit facilement accessible.

INSTRUCTIONS POUR UNE INSTALLATION SOUS UN MEUBLE

Veillez à ce que la grille d'aération avant ne soit pas bloquée pendant l'installation.

L'appareil est conçu pour être placé sous des plans de travail d'une hauteur comprise entre 820 et 890 mm. Utilisez la grille de ventilation réglable en hauteur pour vous assurer que les pieds sont cachés à l'avant.

Retirez les vis de la grille d'aération réglable, faites-la glisser à la hauteur souhaitée et serrez les vis pour la bloquer en position.

Si l'appareil est entièrement intégré dans une cuisine équipée d'un socle, les ouvertures de ventilation dans le socle doivent être d'au moins 300 cm².

Retirez la grille d'aération pour permettre à l'air chaud de s'échapper librement.

En cas de ventilation restreinte, l'appareil doit travailler plus, entraînant ainsi une augmentation de la consommation d'énergie.

REMARQUE : Lorsque vous introduisez l'appareil dans la niche, veillez à ce que le câble d'alimentation ne soit pas coincé.

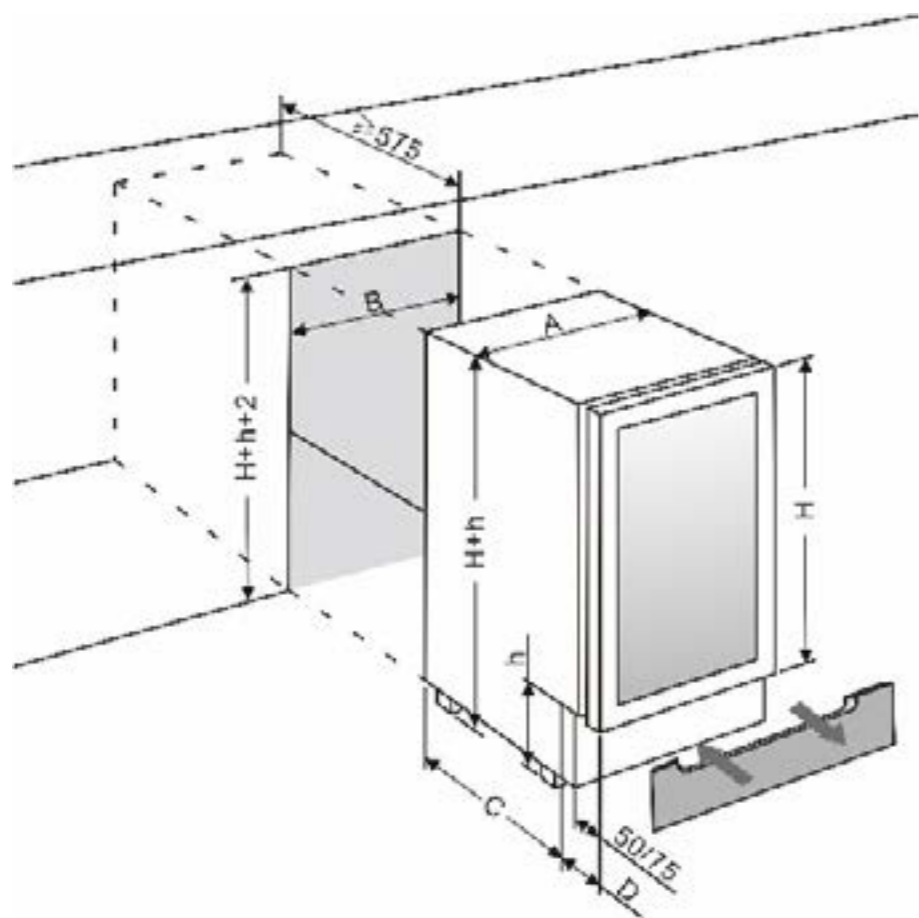

	A (mm)	B (mm)	C (mm)	D (mm)
40 cm largeur	395	400	440	115
60 cm largeur	595	600	440	115

REMARQUE :

- **(H)** peut être de 700, 780 ou 796 mm, selon le modèle.
- **(h)** peut être de 80, 100 ou 120 mm, selon le modèle.
- Le réglage standard de la hauteur maximale du socle est de 70 mm.
- Si vous avez besoin de plus de pieds réglables, ces derniers sont disponibles à l'achat auprès de votre revendeur.

INSTRUCTIONS POUR L'INSTALLATION D'UNE ENCEINTE ENCASTRABLE TOTALEMENT INTÉGRÉE

RISQUE D'ENDOMMAGEMENT !

La cave à vin est dotée d'une porte en verre oblongue et ne doit jamais être placée verticalement pendant la manipulation !

- L'air derrière l'appareil devient chaud.
- L'unité est équipée d'un système de ventilation intégré qui disperse automatiquement l'air chaud.
- L'entrée d'air est située sous la porte de l'appareil et la ventilation s'effectue en haut de la porte*.
- Les entrées et sorties d'air ne doivent jamais être bloquées ou couvertes.
- Ces zones doivent être régulièrement dépoussiérées.

Après l'installation, vérifiez que la porte de l'appareil s'ouvre et se ferme correctement.

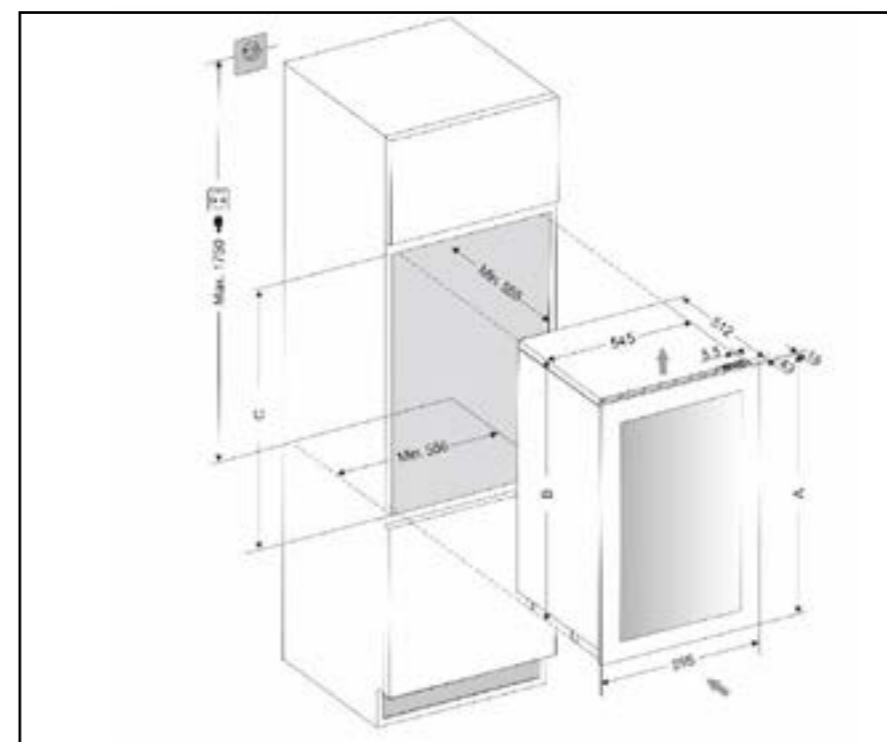

Ouverture de la niche	A (mm)	B (mm)	C (mm)
70 cm H	700	664	666-671
78 cm H	780	738	740-745
80 cm H	796	758	760-765
178 cm H	1784	1771	1773-1778

* Voir les mesures spécifiques à la fin du manuel, page 39

AVERTISSEMENT :

En cas de non-respect des ouvertures de ventilation spécifiées, le compresseur fonctionnera plus souvent et plus longtemps. Cela occasionnera :

- Une augmentation de la consommation énergétique.
- Une température de fonctionnement plus élevée du compresseur pouvant entraîner son endommagement.

Il est donc essentiel de respecter les distances de ventilation spécifiées.

INSTRUCTIONS POUR ENCEINTE ENCASTRABLE

Veillez à ce que la grille d'aération à l'avant ne soit pas bloquée lors de l'installation. Vérifiez si la porte s'ouvre et se ferme correctement dans la position sélectionnée.

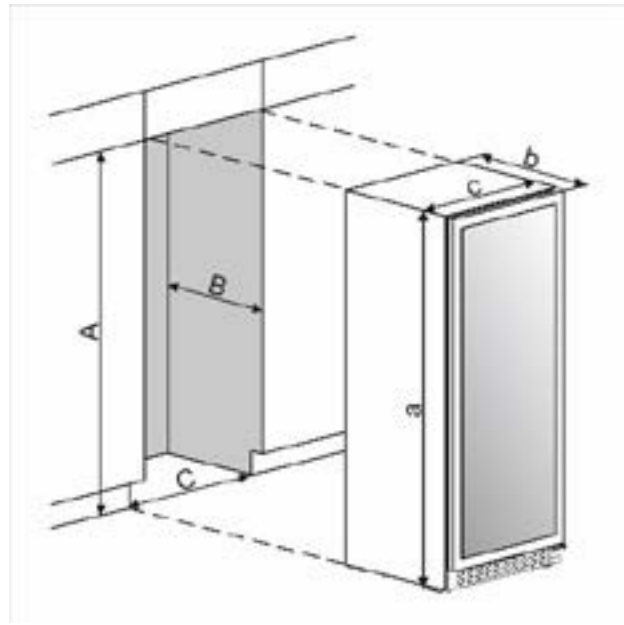

	a (mm)	b (mm)	c (mm)
183	1830	575	595

REMARQUE :

Pour garantir une ventilation adéquate et l'accès pour l'entretien :

- A doit être supérieur d'au moins 5 mm à a
- B doit être supérieur d'au moins 5 mm à b
- C doit être supérieur d'au moins 5 mm à c
- Pour une installation encastrée totalement intégrée (flush), un dégagement de porte supplémentaire de 3 mm est nécessaire pour la dimension C.

BRANCHEMENT ÉLECTRIQUE

AVERTISSEMENT :

L'utilisation incorrecte de la fiche avec mise à la terre peut entraîner un risque d'électrocution. Si le câble d'alimentation est endommagé, il doit être remplacé par un électricien qualifié ou un centre de service après-vente agréé.

- Toute installation électrique doit être effectuée par un professionnel qualifié et compétent, conformément aux réglementations locales et nationales en matière de sécurité.
- Vérifiez que la tension indiquée sur le produit correspond à votre tension d'alimentation.
- Branchez l'appareil sur un circuit électrique séparé d'au moins 13 A.
- Le branchement doit être effectué à l'aide d'une prise de courant appropriée avec un interrupteur facilement accessible.
- Pour plus de sécurité, il est recommandé d'installer un disjoncteur différentiel avec un courant de déclenchement de 30 mA.
- Faites vérifier la prise et le circuit par un électricien qualifié pour vous assurer que la mise à la terre est correcte.

REMARQUE :

- Dans les régions où la foudre est fréquente, il est recommandé d'utiliser un dispositif de protection contre les surtensions.
- N'utilisez pas de câble de rallonge, car ce dernier n'offre pas de sécurité suffisante (par exemple, risque de surchauffe).
- Ne connectez pas l'appareil à un onduleur et ne l'utilisez pas avec un adaptateur de prise, car cela pourrait endommager l'unité électronique.
- Le câble d'alimentation doit être placé en toute sécurité derrière l'appareil et ne doit pas pendre ou être sans protection.

AVERTISSEMENT : CET APPAREIL DOIT ÊTRE MIS À LA TERRE.

INVERSION DE LA CHARNIÈRE DE LA PORTE

Il est possible d'inverser l'ouverture de la porte de cet appareil si vous le souhaitez. Pour ce faire, suivez les étapes ci-dessous :

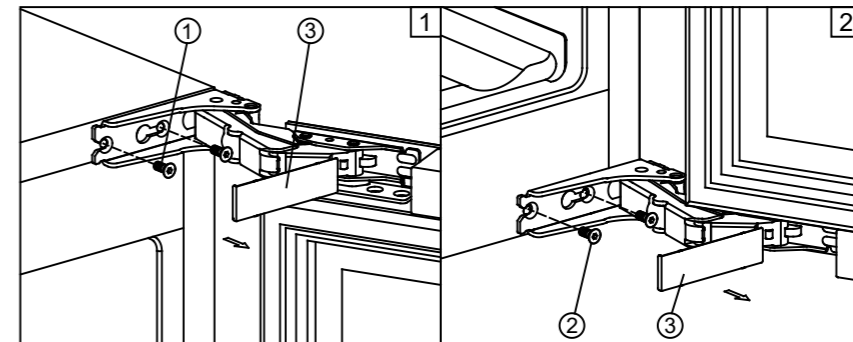

AVERTISSEMENT

Faites preuve de beaucoup de précaution avec les charnières articulées.

La charnière se referme automatiquement et présente plusieurs points de pincement avant que l'appareil ne soit complètement installé.

1. Retirez les caches (3), puis dévissez les quatre vis (1) et (2) pour retirer la porte en verre.
 - o Tenez fermement la porte en verre lors du retrait des vis.
 - o Placez la porte sur une surface rembourrée pour éviter de l'endommager.
2. Retirez les caches situés sur le côté gauche de l'enceinte et utilisez-les pour couvrir les trous de vis sur le côté droit.
3. Tournez la porte en verre de 180° et montez-la sur le côté opposé.
 - o Veillez à ce que la porte soit bien à niveau et resserrez les vis.

INSTALLATION DU DISPOSITIF ANTI-BASCULE

Pour minimiser le risque de basculement de l'appareil en cas d'utilisation anormale ou de chargement incorrect, fixez l'appareil à l'aide du dispositif anti-bascule (si votre modèle en est équipé).

Guide d'installation :

Placez le dispositif anti-bascule sur le sol comme indiqué sur la figure. Le dispositif peut être monté sur le côté gauche.

Sur le sol, marquez la position des 4 trous du dispositif anti-bascule.

Utilisez une perceuse à béton de 8 mm / 5/16 po et insérez des chevilles en plastique dans les trous.

Fixez le dispositif au sol à l'aide de vis.

Poussez l'appareil en place et vérifiez si le pied s'accroche bien au dispositif anti-bascule.

REMARQUE :

Si l'appareil est déplacé, le dispositif doit être retiré et réinstallé au nouvel emplacement.

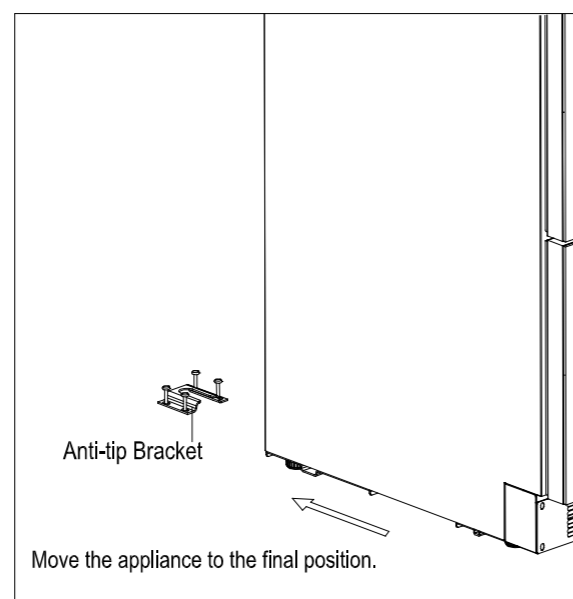
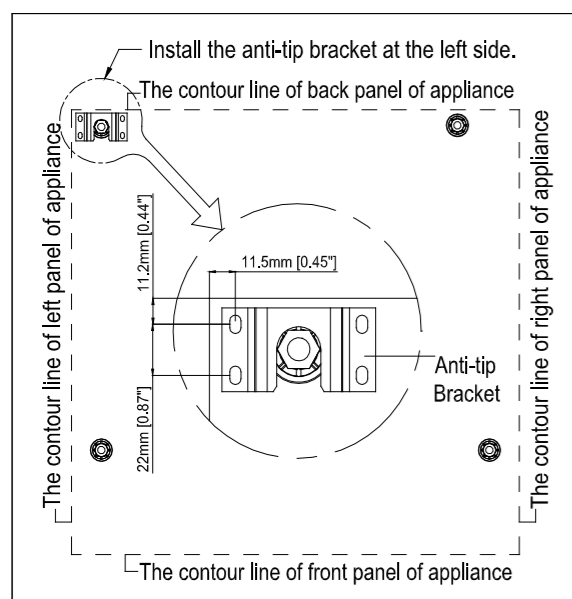

FIXATION DE L'APPAREIL

Retirez les deux caches situés du côté opposé à la charnière et fixez l'appareil dans la niche en serrant les vis à travers le support de montage si l'appareil en est équipé.

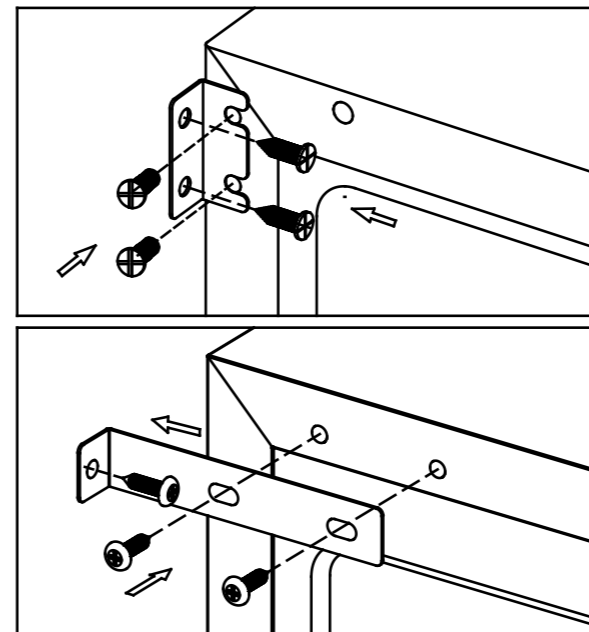

UTILISATION DE VOTRE APPAREIL

Cet appareil est conçu pour fonctionner à certaines températures ambiantes. La classe climatique est indiquée sur la plaque signalétique.

Si l'appareil est placé pendant une période prolongée dans un environnement où la température est en dehors de la plage spécifiée, son fonctionnement peut être affecté. Par exemple, un froid ou une chaleur extrêmes peuvent provoquer des fluctuations de la température interne et empêcher l'appareil de maintenir une plage de températures comprises entre 5 °C et 20 °C (41 °F et 68 °F).

Classe climatique	Température ambiante
SN	+10 °C à +32 °C
N	+16 °C à +32 °C
ST	+16 °C à +38 °C
T	+16 °C à +43 °C

REMARQUE :

Un appareil non équipé de fonction de chauffage ne pourra pas augmenter sa température interne si la température ambiante est inférieure à la température réglée.

REMARQUE :

- Lors de la première utilisation de l'appareil ou lors de son redémarrage après une longue période d'inactivité, il peut y avoir une légère différence de température entre la température réglée et la température affichée sur l'écran LCD. Ceci est normal et dû au temps de démarrage de l'appareil. Après quelques heures de fonctionnement, la température se stabilise.
- Si l'appareil est débranché, perd du courant ou s'éteint, attendez 3 à 5 minutes avant de le redémarrer. Si vous essayez de démarrer l'appareil avant ce délai, il ne s'allumera pas.

UTILISATION ET FONCTIONNEMENT - DEUX ZONES

Fonctionnement de votre appareil



Marche/Arrêt (Power)

Pour éteindre l'appareil : Appuyez sur la touche (⏻) et maintenez-la enfoncée pendant 5 secondes jusqu'à ce que l'affichage de la température s'éteigne.

Pour allumer l'appareil : Appuyez sur la touche (⏻) et maintenez-la enfoncée pendant 1 seconde jusqu'à ce que l'affichage de la température s'allume.

Sélection °F/°C

Sélectionnez l'affichage de la température en degrés Fahrenheit (°F) ou en degrés Celsius (°C).



ÉCLAIRAGE

Pour activer ou désactiver l'éclairage intérieur : Appuyez sur la touche (⚙️) et maintenez-la enfoncée pendant 5 secondes.

PLUS +

Pour augmenter la température (plus chaude) de 1 °C ou 1 °F.

MOINS -

Pour baisser la température (plus froide) de 1 °C ou 1 °F.

Sélecteur de réglage (Setting Selector) ⚙️

Sélectionnez la température et le taux d'humidité que vous souhaitez régler.

Symboles sur l'écran d'affichage

- 08 Température ou code d'erreur pour la zone supérieure/gauche.
- 12 Température ou code d'erreur pour la zone inférieure/droite.
- Le compresseur est allumé.
- La fonction de chauffage est activée.
- Mode dégivrage.
- Mode DynaClima.
- DEMO Mode Démo Éco (Eco Demo).
- L'éclairage intérieur est en mode Vitrine.
- Avertissement.
- Signal sonore activé.

FONCTION MULTI-TOUCHES (MULTI-KEY FUNCTION)

Pour exécuter une fonction multi-touches, procédez comme suit :

Appuyez sur la première touche et maintenez-la enfoncée.
Appuyez sur la touche suivante et maintenez-la enfoncée pendant au moins 5 secondes.
Relâchez ensuite toutes les touches.

Réglage du contrôle de la température

L'appareil dispose de deux zones de température indépendantes. La température des deux zones peut être réglée entre 5 °C et 20 °C (41 °F et 68 °F).

L'appareil peut être utilisé comme cave à vin pour le vieillissement du vin ou comme cave à vin pour le service du vin :

Une température comprise entre 11 °C et 14 °C (52 °F et 57 °F) dans toutes les zones est recommandée pour la maturation du vin.

Les températures suivantes sont recommandées pour le service du vin :
5 °C à 10 °C (41 °F à 50 °F) - idéal pour le champagne et le vin blanc.
15 °C à 20 °C (58 °F à 68 °F) - idéal pour le vin rouge.

Lorsque l'appareil est branché sur le secteur pour la première fois, il démarre automatiquement avec les réglages d'usine :

Zone de température SUPÉRIEURE/GAUCHE : 8 °C (46 °F)
Zone de température INFÉRIEURE/DROITE : 12 °C (54 °F)

Pour régler la température :

Appuyez sur le sélecteur de réglage jusqu'à ce que la température souhaitée commence à clignoter. Utilisez les touches + et - pour régler la température dans la zone sélectionnée. Lorsque vous appuyez sur l'une des touches pour la première fois, l'écran affiche la dernière température réglée.

- **IMPORTANT** : Pour les systèmes dépourvus de Twin Wine Conditioning System (double système de conditionnement du vin), la température de la zone INFÉRIEURE doit toujours être égale ou supérieure à celle de la zone SUPÉRIEURE.
 - La température augmente de 1 °C/1 °F lorsque l'on appuie sur la touche + et diminue de 1 °C/1 °F lorsque l'on appuie sur la touche -. L'écran clignote pendant le réglage des paramètres.

L'écran clignote pendant que vous effectuez les modifications.

- La température réglée clignote temporairement sur l'écran pendant 5 secondes après le réglage. L'écran revient ensuite à la température interne actuelle.

Pour consulter la température réglée à tout moment : Appuyez sur le Sélecteur de réglage (Setting Selector). La température réglée clignote pendant 5 secondes. L'écran affiche à nouveau la température actuelle de la zone.

UTILISATION ET FONCTIONNEMENT - TROIS ZONES

Panneau de commande de l'appareil

Panneau supérieur



Panneau inférieur



L'appareil dispose de deux unités de commande et de fonctionnement :

L'unité de commande supérieure contrôle le compartiment supérieur et le compartiment central.

L'unité de commande inférieure contrôle le compartiment inférieur.

Marche/Arrêt (Power)

Pour éteindre l'appareil : Appuyez sur la touche (⏻) et maintenez-la enfoncée pendant 5 secondes jusqu'à ce que l'affichage de la température s'éteigne.

Pour allumer l'appareil : Appuyez sur la touche (⏻) et maintenez-la enfoncée pendant 1 seconde jusqu'à ce que l'affichage de la température s'allume.

- Les deux unités de commande peuvent être activées et désactivées indépendamment l'une de l'autre.

Sélection °F/°C

Sélectionnez l'affichage de la température en degrés Fahrenheit (°F) ou en degrés Celsius (°C).

- L'unité de température des deux unités de commande peut être sélectionnée séparément.

ÉCLAIRAGE

Pour activer ou désactiver l'éclairage intérieur : Appuyez sur la touche (💡) et maintenez-la enfoncée pendant 5 secondes.

- L'éclairage des deux unités de commande peut être activé et désactivé séparément.

PLUS +

Pour augmenter la température (plus chaude) de 1 °C ou 1 °F.

MOINS -

Pour baisser la température (plus froide) de 1 °C ou 1 °F.

Sélecteur de réglage (Setting Selector)

Sélectionnez la température et le taux d'humidité que vous souhaitez régler.

Symboles sur l'écran d'affichage

Température ou code d'erreur pour la zone supérieure/gauche.

Température ou code d'erreur pour la zone centrale.

Température ou code d'erreur pour la zone inférieure/droite.

Le compresseur est allumé.

La fonction de chauffage est activée.

Mode dégivrage.

Mode DynaClima.

DEMO Mode Démo Éco (Eco Demo).

L'éclairage intérieur est en mode Vitrine.

Avertissement.

Signal sonore activé.

FONCTION MULTI-TOUCHES (MULTI-KEY FUNCTION)

Pour exécuter une fonction multi-touches, procédez comme suit :

Appuyez sur la première touche et maintenez-la enfoncée.
Appuyez sur la touche suivante et maintenez-la enfoncée pendant au moins 5 secondes.
Relâchez ensuite toutes les touches.

Réglage du contrôle de la température

L'appareil dispose de trois zones de température indépendantes. La température de chaque zone peut être réglée entre 5 °C et 20 °C (41 °F et 68 °F).

L'appareil peut être utilisé comme cave à vin pour le vieillissement du vin ou comme cave à vin pour le service du vin :

Une température comprise entre 11 °C et 14 °C (52 °F et 57 °F) dans toutes les zones est recommandée pour la maturation du vin.

Les températures suivantes sont recommandées pour le service du vin :
5 °C à 10 °C (41 °F à 50 °F) - idéal pour le champagne et le vin blanc.
15 °C à 20 °C (58 °F à 68 °F) - idéal pour le vin rouge.

Lorsque l'appareil est branché sur le secteur pour la première fois, il démarre automatiquement avec les réglages d'usine :

Zone de température supérieure : 8 °C (46 °F) Zone de température centrale et inférieure : 12 °C (54 °F)

Pour régler la température :

Appuyez sur le sélecteur de réglage  jusqu'à ce que la température souhaitée commence à clignoter.

Utilisez les touches + et - pour régler la température dans la zone sélectionnée.

Lorsque vous appuyez sur l'une des touches pour la première fois, l'écran affiche la dernière température réglée.

- La température augmente de 1 °C/1 °F lorsque l'on appuie sur la touche + et diminue de 1 °C/1 °F lorsque l'on appuie sur la touche -. L'écran clignote pendant le réglage des paramètres.

L'écran clignote pendant que vous effectuez les modifications.

- Après le réglage de la température, la température interne actuelle pour cette zone de température s'affiche à l'écran.

Pour consulter la température réglée à tout moment :

Appuyez sur le Sélecteur de réglage (Setting Selector) .

La température réglée clignote pendant 5 secondes.

L'écran affiche à nouveau la température actuelle de la zone.

MODE RÉGLAGES (SETTINGS MODE)

Certaines fonctions de la cave à vin ne peuvent être réglées qu'en mode Réglages.

Pour les modèles à trois zones de température, le mode Réglages doit être activé séparément pour les deux unités de commande.

Pour entrer ou sortir du mode Réglages :

Maintenez la touche + enfoncée pendant 5 secondes.

L'appareil quitte automatiquement le mode Réglages après environ 1 minute si aucun réglage n'est effectué.

Sélection de l'unité de température (°F/°C)

1. Maintenez la touche + enfoncée pendant 5 secondes pour accéder au mode Réglages.
2. Utilisez les boutons + et - pour sélectionner l'unité de température : Fahrenheit (°F) ou Celsius (°C).
3. Maintenez la touche + enfoncée pendant 5 secondes pour valider la sélection.

Luminosité de l'écran

1. Maintenez la touche + enfoncée pendant 5 secondes pour accéder au mode Réglages, puis appuyez une fois sur la touche **POWER**.
2. Appuyez sur les touches + et - pour sélectionner la luminosité de l'écran lorsque la porte est fermée :
d0 : L'affichage est désactivé
d1 : Réglage le plus sombre (réglage par défaut)
d2 : Luminosité moyenne
d3 : Luminosité maximale (même niveau que lorsque la porte est ouverte)
3. Maintenez la touche + enfoncée pendant 5 secondes pour valider la sélection.

Éclairage intérieur - luminosité

1. Maintenez la touche + enfoncée pendant 5 secondes pour accéder au mode Réglages, puis appuyez une fois sur la touche POWER.
2. Appuyez sur les touches + et - pour sélectionner la luminosité de l'écran lorsque la porte est fermée :
L0 : L'éclairage s'éteint aussi bien lorsque la porte est ouverte que lorsqu'elle est fermée.
L1 : Réglage le plus sombre.
L2 : Luminosité moyenne.
L3 : Luminosité maximale (réglage par défaut, même niveau que lorsque la porte est ouverte).
3. Maintenez la touche + enfoncée pendant 5 secondes pour valider la sélection.

Mode Ventilateur (Fan Mode)

1. Maintenez la touche + enfoncée pendant 5 secondes pour accéder au mode Réglages, puis appuyez trois fois sur la touche POWER.
2. Utilisez les touches + et - pour sélectionner le mode Ventilation :
F0 : Mode silencieux - mode d'économie d'énergie (réglage par défaut).
F1 : Mode DynaClima - mi-temps.
F2 : Mode DynaClima - temps plein.
3. Maintenez la touche + enfoncée pendant 5 secondes pour valider la sélection.

Signaux sonores (Audible Tones)

1. Maintenez la touche+ enfoncée pendant 5 secondes pour accéder au mode Réglages, puis appuyez quatre fois sur la touche **POWER**.
2. Utilisez les touches + et - pour sélectionner les réglages sonores :
S0 : Son des touches ACTIVÉ, son de l'alarme DÉSACTIVÉ.
S1 : Son des touches ACTIVÉ, son de l'alarme ACTIVÉ (réglage par défaut).
S2 : Son des touches DÉSACTIVÉ, son de l'alarme DÉSACTIVÉ.
S3 : Son des touches DÉSACTIVÉ, son de l'alarme ACTIVÉ.
3. Maintenez la touche + enfoncée pendant 5 secondes pour valider la sélection.

AFFICHAGE DE LA TEMPÉRATURE

En fonctionnement normal, l'affichage de la température sur le panneau de commande indique la température actuelle à l'intérieur de l'appareil.

L'affichage de la température clignote si :

- Un nouveau réglage de température est en cours.
- La température de la zone diffère de plus de 5 °C (9 °F) de la température réglée.



L'affichage de la température clignotant permet de s'assurer que les modifications de température ne sont pas oubliées et qu'elles n'affectent pas la qualité du vin.

MÉMOIRE DE TEMPÉRATURE

En cas de coupure de courant (par exemple, coupure de courant ou fusible sauté), l'appareil se souvient des réglages de température précédents.

Une fois l'alimentation électrique rétablie, la cave à vin revient automatiquement à la température réglée avant la coupure de courant.

ALARME DE TEMPÉRATURE

Une alarme sonore se déclenche si la température dans l'une des zones augmente ou diminue en dehors de la plage de température définie.
En même temps, l'affichage de la température correspondante clignote et les symboles () et () s'affichent à l'écran.

La température réglée détermine le moment où l'appareil reconnaît que la température est trop élevée ou trop basse.

L'alarme sonore et l'affichage clignotant sont activés dans les cas suivants :

- Lors de la mise en marche de l'appareil, si la température réelle à l'intérieur de l'appareil diffère sensiblement de la température réglée.
- En cas de panne de courant prolongée.
- Lorsqu'un trop grand nombre de bouteilles sont placées en même temps dans la cave ou lorsque trop d'air ambiant y pénètre, par exemple lors de la réorganisation ou de l'enlèvement des bouteilles.
- Si la porte n'est pas fermée correctement.
- Si l'appareil présente un dysfonctionnement.

Désactivation automatique de l'alarme :

Lorsque la température réglée est à nouveau atteinte, le signal d'alarme s'arrête automatiquement, l'affichage de la température cesse de clignoter et les symboles (🚨) et (🔊) disparaissent.

Il est possible d'éteindre l'alarme manuellement en appuyant une fois sur n'importe quelle touche.

L'alarme s'arrête, mais l'affichage de la température continue à clignoter et les symboles restent allumés jusqu'à ce que la température atteigne la valeur réglée.

Le cas échéant, l'écran reste allumé en permanence, les symboles disparaissent et le système d'alarme est à nouveau pleinement actif.

ALARME DE PORTE

Si la porte reste ouverte pendant plus de 60 secondes, une alarme sonore se déclenche et le symbole (🔊) s'allume sur l'écran.

Fermez la porte ou appuyez une fois sur n'importe quelle touche pour désactiver l'alarme sonore.

SYSTÈME D'OUVERTURE AUTOMATIQUE DE PORTE (fonction PushOpen)

Si votre modèle est équipé de la fonction PushOpen, le système est activé dès que l'appareil est connecté à l'alimentation.

Pour ouvrir la porte :

Appuyez légèrement en haut à gauche sur l'intérieur de la porte (pour les modèles avec une porte avec charnière à droite).

Appuyez en haut à droite si votre modèle est équipé d'une porte avec charnière à gauche.

Relâchez la porte - elle s'ouvrira automatiquement grâce au piston de poussée.

Ouvrez ensuite la porte à la main.

Après 2 secondes, le piston de poussée revient automatiquement à sa position de départ.

REMARQUE :

- Pour éviter toute ouverture accidentelle, la porte se referme automatiquement au bout d'environ 2 secondes si vous ne l'ouvrez pas entièrement à la main. (Uniquement pour les modèles avec charnières articulées).
- Évitez de bloquer la porte ou de la maintenir lors de son ouverture.
Si vous bloquez la porte, le système d'ouverture automatique peut être endommagé et des bruits de craquement peuvent se produire.
- N'appuyez pas sur le piston et ne le maintenez pas enfoncé pendant la fermeture.
Si le piston de poussée est bloqué pendant la fermeture, il ne peut pas revenir à sa position initiale.
En position initiale, le piston de poussée doit être au même niveau que l'avant de l'enceinte.
Si le piston de poussée ne revient pas à sa position initiale :
Débranchez l'appareil.
Patientez environ 10 secondes puis rebranchez l'appareil.
Le piston revient automatiquement à sa position initiale.
- Le système ne s'active pas immédiatement après la fermeture de la porte. Attendez 3 secondes avant de réessayer. (Il ne s'agit pas d'un dysfonctionnement du système).

Réglage de la sensibilité de l'ouverture par pression

La sensibilité de l'ouverture par pression peut être réglée en suivant les étapes suivantes :

Ouvrez la porte.

Tournez la vis la plus en haut au centre de la porte :

Dans le sens inverse des aiguilles d'une montre (à gauche) : Augmente la sensibilité.

Dans le sens des aiguilles d'une montre (à droite) : Diminue la sensibilité.

Fermez la porte et vérifiez si le réglage est correct :

Si la vis est tournée trop loin dans le sens inverse des aiguilles d'une montre, la porte peut s'ouvrir d'elle-même sans pression ou simplement en la fermant brusquement.

Si la vis est tournée trop loin dans le sens des aiguilles d'une montre, la porte peut devenir difficile à ouvrir, même en exerçant une forte pression

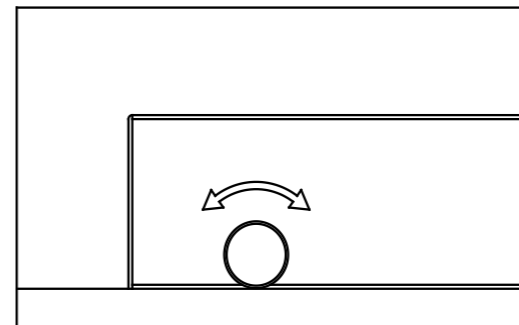

ÉCLAIRAGE INTÉRIEUR

L'éclairage intérieur facilite la lecture des étiquettes et met en valeur votre collection de vins.

Marche/Arrêt et sélection du mode d'éclairage :

Appuyez sur la touche **LUMIÈRE** et maintenez-la enfoncée pendant 5 secondes pour basculer entre le mode fonction (par défaut) et le mode Vitrine (showcase).

En mode fonction (par défaut) :

L'éclairage s'allume uniquement lorsque la porte est ouverte.

L'éclairage s'éteint automatiquement 5 secondes environ après la fermeture de la porte.

En mode Vitrine (showcase) :

L'éclairage reste allumé en permanence, que la porte soit ouverte ou fermée.

Le symbole (🔦) s'allume sur l'écran.

Éclairage LED :

L'appareil est équipé d'un éclairage LED à très longue durée de vie.

L'éclairage LED n'émet pas de chaleur ni de rayons UV, ce qui protège le vin.

L'éclairage LED n'est pas remplaçable par l'utilisateur. S'il doit être remplacé, veuillez contacter le service après-vente.

REMARQUE : Utilisez uniquement les sources lumineuses LED originales fournies par le fabricant.

MODES DYNACLIMA / SILENCIEUX

L'appareil dispose de deux modes de fonctionnement différents : DynaClima et Silencieux.

Mode DYNACLIMA (Climat dynamique) :

Répartit l'humidité et la température de façon homogène dans la cave à vin afin que tous les vins soient conservés dans des conditions identiques et optimales.

Recommandé pour le stockage du vin à long terme afin de créer un environnement constant qui imite les conditions d'une véritable cave à vin.

Le ventilateur fonctionne en continu même lorsque la température réglée est atteinte.

L'augmentation de l'activité du ventilateur peut entraîner un bruit de fonctionnement plus élevé.

Lorsque le mode DynaClima est activé, le symbole () s'allume sur l'écran.

Mode silencieux (également appelé mode d'économie d'énergie) :

Le ventilateur s'arrête lorsque la température réglée est atteinte.

Réduit considérablement le bruit de fonctionnement.

Lorsque le mode Silencieux est activé, le symbole () s'éteint sur l'écran.

MODE SABBAT

Le mode Sabbat peut être activé pour observer certaines fêtes religieuses.

Lorsque ce mode est activé :

- L'écran, l'éclairage intérieur, les tonalités des capteurs et les alarmes sonores sont désactivés et ne se rallument pas automatiquement.
- Le refroidissement se poursuit comme d'habitude.

Pour activer le mode Sabbat :

Appuyez simultanément sur les touches **POWER** et **LUMIÈRE** et maintenez-les enfoncées pendant au moins 5 secondes.

L'écran et l'éclairage intérieur s'éteignent pour confirmer l'activation du mode Sabbat.

Pour les modèles à trois zones de température, le mode Sabbat doit être activé séparément pour les deux unités de commande.

Pour désactiver le mode Sabbat :

Répétez l'opération ci-dessus.

Le mode Sabbat se désactive automatiquement après 96 heures.

MODE DÉMO ÉCO (ECO DEMO) Le mode Démo Éco peut être activé pour présenter l'appareil, par exemple lors de foires commerciales ou dans des salles d'exposition. Ce mode est également idéal comme mode de nettoyage, car le refroidissement est désactivé tandis que la lumière reste allumée.

Pour activer le mode Démo Éco :

Appuyez simultanément sur les touches +, - et **LUMIÈRE** et maintenez-les enfoncées pendant au moins 5 secondes.

Le symbole () s'allume, confirmant l'activation du mode Démo Éco.

Pour les modèles à trois zones de température, le mode Démo Éco doit être activé séparément pour les deux unités de commande.

Pour désactiver le mode Démo Éco :

Répétez l'opération ci-dessus.

Le symbole () s'éteint, confirmant la désactivation du mode Démo Éco.

CLAYETTES ET RANGEMENTS POUR BOUTEILLES

AVERTISSEMENT :

- Ne retirez pas plus d'une clayette pleine à la fois, car cela pourrait faire basculer l'appareil vers l'avant.
- Ne retirez pas une clayette si elle contient des bouteilles empilées.
- Pour éviter que les bouteilles ne tombent, ne poussez jamais une clayette au-delà de sa position verrouillée.
- Pour éviter d'endommager le joint de la porte, assurez-vous que la porte est complètement ouverte avant de retirer les clayettes.

IMPORTANT :

Ne recouvrez pas les clayettes avec du papier aluminium ou d'autres matériaux, car cela pourrait bloquer la circulation de l'air dans la cave à vin.

Utilisation des clayettes Toutes les clayettes de la cave à vin peuvent être tirées pour faciliter l'accès, à l'exception de la clayette fixe tout en bas.

Pour accéder facilement aux bouteilles de vin :

- Tirez doucement la clayette jusqu'à ce qu'elle s'arrête.
- Les clayettes sont conçues avec une fonction d'arrêt afin qu'elles ne puissent pas être tirées trop loin lorsqu'elles sont chargées.

La taille et les dimensions des bouteilles peuvent varier. Par conséquent, le nombre réel de bouteilles que vous pouvez stocker peut varier.

La capacité en termes de bouteilles est une capacité maximale approximative, calculée sur la base du stockage de bouteilles bordelaises traditionnelles de 750 ml, en tenant compte de la possibilité de les empiler.

Rangement des bouteilles

Les bouteilles peuvent être placées en rangées simples ou empilées.

Si vous n'avez pas assez de bouteilles pour remplir la cave à vin, vous devez répartir le poids uniformément pour éviter un déséquilibre de la charge (par exemple, en évitant de placer toutes les bouteilles uniquement en haut ou en bas).

- Retirez ou repositionnez les clayettes en bois réglables pour :
- Adapter l'espace pour les grandes bouteilles.
- Augmenter la capacité en empilant les bouteilles. (Voir la section « Retrait des clayettes »)
- Laisser de petits espaces entre les bouteilles et les parois de la cave à vin afin de permettre à l'air de circuler.
- Comme dans une cave à vin souterraine, une bonne circulation de l'air est importante pour éviter les moisissures et maintenir une température uniforme.
- Pour assurer une circulation optimale de l'air, évitez de surcharger la cave à vin.
- Stockez les bouteilles à l'horizontale de manière à ce que le bouchon de liège reste humide et empêche l'air de pénétrer dans la bouteille.
- Évitez de bloquer les ventilateurs internes (situés sur le panneau arrière de l'appareil).
- Conservez uniquement du vin dans la cave à vin afin que son environnement reste exempt d'odeurs.
- Conservez uniquement des bouteilles fermées, car les bouteilles ouvertes risquent de se renverser.

BRUIT DE FONCTIONNEMENT

L'appareil est refroidi par un compresseur (unité de réfrigération) qui pompe le réfrigérant dans le système et occasionne des bruits de fonctionnement.

Même lorsque le compresseur est éteint, des bruits peuvent se produire en raison des variations de température et de pression, ce qui est tout à fait normal. Le bruit de fonctionnement est le plus audible immédiatement après le démarrage du compresseur, mais il s'atténue au bout d'un certain temps.

Les bruits suivants sont normaux et se produisent de temps à autre :

- Gargouillis : se produisent lorsque le réfrigérant se déplace dans les tuyaux de l'unité.
- Bruit de bourdonnement : généré par le moteur du compresseur. Le son peut s'amplifier brièvement lorsque le moteur démarre.
- Bruits de craquement et de claquement : causés par l'expansion et la contraction des matériaux lors des changements de température.
- Bruit de ventilateur : se produit lorsque l'air circule à l'intérieur de la cave à vin.
- Sons inhabituels et leurs causes
- Les bruits anormaux sont généralement dus à une installation incorrecte.
- Les tuyaux ne doivent pas toucher les murs, les meubles ou d'autres tuyaux, car cela peut provoquer des bruits de vibration.
- Si l'appareil est installé dans une cuisine ouverte ou une cloison, les bruits de fonctionnement peuvent être plus prononcés. Toutefois, cela est dû à l'architecture de la pièce et non à l'appareil lui-même.

La perception du bruit par une personne dépend de l'environnement dans lequel se trouve l'appareil et du type de modèle. Nos appareils sont conformes aux normes internationales et sont développés à l'aide des technologies les plus récentes. Toutefois, n'oubliez pas que le mouvement du compresseur et du réfrigérant dans le système génère inévitablement un certain bruit.

DÉGIVRAGE / ASPIRATION / VENTILATION

Votre appareil est équipé d'un système de dégivrage automatique.

Pendant la période « hors cycle » (pause dans le refroidissement), l'évaporateur situé derrière la paroi arrière dégivre automatiquement.

La condensation est recueillie dans le bac d'égouttage situé derrière la paroi arrière de l'appareil, où une partie de la condensation :

- S'écoule par l'orifice de vidange et dans le bac d'évaporation situé au-dessus du compresseur.
- S'évapore lorsque la chaleur du tuyau de décharge ou du compresseur chauffe le bac.
- Reste à l'intérieur de l'appareil où elle contribue à maintenir un niveau d'humidité correct.

Ce système génère le taux d'humidité nécessaire pour aider les bouchons de liège naturel à maintenir leur étanchéité, en plus d'assurer une ventilation naturelle et une circulation d'air constante dans la cave à vin.

Ventilation et échange d'air

L'appareil n'est pas complètement étanche : de l'air frais est amené par le tuyau d'évacuation et/ou le tuyau d'échange d'air.

L'air circule dans la cave à vin grâce à un ventilateur et à des clayettes ouvertes.

REMARQUE :

Du givre peut s'accumuler sur l'évaporateur si l'appareil est ouvert à plusieurs reprises dans un environnement chaud ou humide.

Si la couche de givre ne disparaît pas dans les 24 heures, l'appareil doit être dégivré manuellement.

TEMPÉRATURES DE SERVICE DES VINS

Tous les vins mûrissent à la même température, qui doit être constante et comprise entre 11 °C et 14 °C.

Le tableau de la page suivante indique les températures de service optimales pour différents types de vins.

Type de vin	°C	°F
Champagne NV, Mousseux, Spumante	6	43
Vin blanc sec : Sémillon, Sauvignon Blanc	8	46
Champagne millésimé	10	50
Vin blanc sec : Chardonnay	10	50
Vin blanc sec : Gewürztraminer blanc sec, Riesling, Pinot Grigio	10	50
Vin blanc moelleux : Sauternes, Barsac, Montbazillac, vin de glace, vendanges tardives	10	50
Beaujolais	13	55
Vin blanc moelleux (millésime) : Sauternes...	14	57
Vin blanc (millésime) : Chardonnay	14	57
Vin rouge : Pinot Noir	16	61
Vin rouge : Grenache, Syrah	16	61
Vin rouge (millésime) : Pinot Noir	18	65
Cabernet et Merlot : français, australien, néo-zélandais, chilien, italien, espagnol, californien, argentin...	20	68
Bordeaux millésimé...	Température ambiante, mais max. 20 °C / 68 °F	

Conseils pour servir le vin

- Conservez le vin à une température inférieure de 1 à 2 °C par rapport à la température de service recommandée, car il montera légèrement en température lorsqu'il sera versé dans le verre.
- Les vins rouges corsés doivent être ouverts 2 à 3 heures avant d'être servis afin de permettre au vin de s'aérer et de développer tous ses arômes.

INFORMATION IMPORTANTE CONCERNANT LA TEMPÉRATURE

Votre appareil est conçu pour assurer des conditions optimales de conservation et de service du vin.

Les grands vins nécessitent une maturation lente et douce et ont besoin de conditions spécifiques pour développer tout leur potentiel.

Tous les vins mûrissent à la même température, qui doit être constante et comprise entre 11 °C et 14 °C (52 °F et 57 °F).

Seule la température de service varie en fonction du type de vin (voir le tableau des températures de service).

Comme dans les caves à vin naturelles que les vigneron utilisent pour la conservation à long terme, ce n'est pas la température exacte qui compte, mais la stabilité de la température.

En d'autres termes : tant que la température de votre cave à vin reste constante et comprise entre 11 °C et 14 °C, vos vins seront conservés dans des conditions parfaites.

Conservation et maturation du vin

Tous les vins ne se bonifient pas avec l'âge.

Certains vins doivent être bus jeunes (dans les 2 à 3 ans), tandis que d'autres peuvent être conservés pendant des décennies (50 ans ou plus).

Tous les vins atteignent une certaine maturité. Contactez votre caviste pour connaître la période de vieillissement optimale.

L'importance de la température

Si la température est trop élevée (supérieure à 20 °C) :

Le vin mûrit trop rapidement, ce qui empêche le développement des arômes.

Si la température est trop faible (inférieure à 5 °C) :

Le vin ne peut pas mûrir complètement.

Les fluctuations de température stressent le vin et perturbent le processus de maturation.

C'est pour cela qu'il est essentiel de maintenir une température stable.

NETTOYAGE ET ENTRETIEN

AVERTISSEMENT :

Débranchez l'appareil pendant l'entretien et le nettoyage pour éviter tout risque d'électrocution ou de blessure.

RETRAIT DES CLAYETTES

Pour retirer une clayette du rail de guidage de la cave à vin :

- Déplacez la clayette jusqu'à ce que les découpes de l'étagère en bois se trouvent directement sous les butées en plastique des deux côtés.
- Soulevez la clayette et retirez-la.
- Pour réinsérer la clayette, répétez les étapes ci-dessus dans l'ordre inverse.

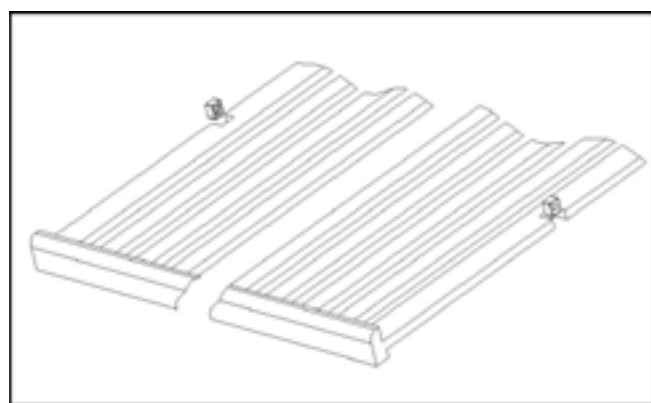

RETRAIT DES CLAYETTES - MODÈLES AVEC RAILS ENTIÈREMENT EXTENSIBLES

Pour les modèles dotés de rails entièrement extensibles, suivez les étapes suivantes pour retirer une clayette :

Tirez la clayette à fond jusqu'à ce qu'elle s'arrête et retirez toutes les bouteilles de la clayette.

Appuyez sur le levier de déverrouillage du rail droit tout en tirant vers le haut le levier de déverrouillage du rail gauche. Tirez la clayette jusqu'à ce qu'elle soit complètement libérée des rails et de la cave à vin.

Pour réinsérer la clayette :

Alignez les rails gauche et droit sur le système de rails de la cave à vin.

Assurez-vous que les deux côtés sont correctement en place et poussez doucement la clayette jusqu'à ce que les languettes de verrouillage s'enclenchent.

REMARQUE :

Assurez-vous que les languettes de verrouillage des rails entièrement extensibles sont complètement verrouillées avant de placer des bouteilles sur la clayette.

Tirez la clayette jusqu'à la position STOP et repoussez-la plusieurs fois pour vous assurer que le mécanisme de verrouillage fonctionne correctement.

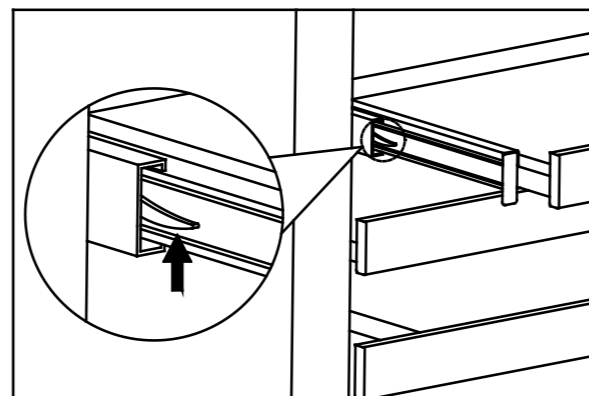

ATTENTION :
Lorsque vous retirez ou insérez une clayette, veillez à ne pas rayer les côtés de l'appareil.

CONTRÔLE DU TAUX D'HUMIDITÉ

L'appareil est équipé d'un système qui maintient un taux d'humidité adéquat.

Dans des conditions très sèches, il peut être nécessaire d'ajouter de l'eau dans le caisson d'humidité fourni avec la cave à vin.

Comment utiliser le caisson d'humidité :

Remplissez le petit récipient en plastique (caisson d'humidité) aux $\frac{3}{4}$ avec de l'eau. Placez-le sur les rails qui se trouvent sur l'une des clayettes de l'appareil. Vérifiez régulièrement le niveau d'eau et complétez-le si nécessaire.

Important :

Veillez à ce que le conteneur soit correctement positionné sur les rails afin d'éviter tout endommagement causé par l'eau dans la cave à vin.

Un taux d'humidité excessif dans la cave à vin n'altère pas les vins stockés, mais peut entraîner des problèmes : Formation de moisissures. Étiquettes décollées ou abîmées sur les bouteilles.

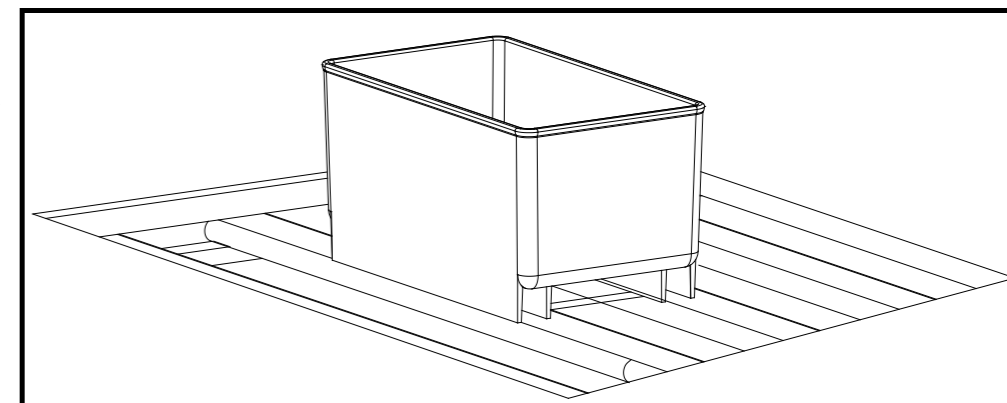

FILTRES À CHARBON ACTIF

Le filtre à charbon actif (si votre modèle en est équipé) est situé à l'arrière de l'appareil.

Le filtre assure une qualité d'air optimale en filtrant l'air entrant et en absorbant les odeurs indésirables.

Remplacez le filtre une fois par an pour garantir son efficacité.

Le filtre peut être acheté chez votre détaillant ou auprès du service des pièces détachées.

Pour remplacer le filtre à charbon actif :

- Retirez la tablette située devant le filtre.
- Saisissez le filtre et tournez-le de 90° dans le sens des aiguilles d'une montre ou dans le sens inverse pour le retirer.
- Insérez le nouveau filtre en position verticale et tournez-le de 90° dans le sens des aiguilles d'une montre ou dans le sens inverse jusqu'à ce qu'il s'enclenche.

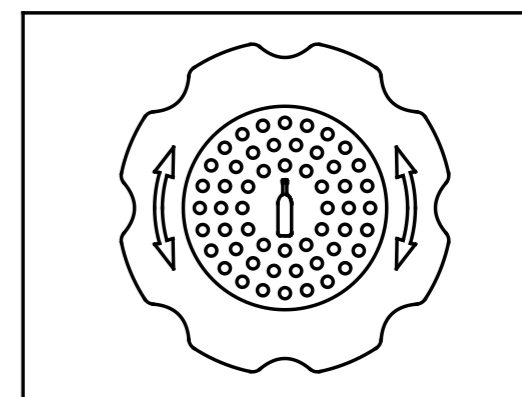

NETTOYAGE DE L'APPAREIL

Éteignez l'appareil, débranchez-le et retirez toutes les bouteilles, les clayettes et les grilles. Nettoyez les surfaces internes avec une solution d'eau chaude et de bicarbonate de soude (2 cuillères à soupe pour 1 litre d'eau).

Nettoyez les clayettes avec une solution de savon doux.

Essorez l'excédent d'eau de l'éponge ou du chiffon lorsque vous nettoyez le panneau de commande.

Le joint de la porte doit être nettoyé régulièrement pour éviter qu'il ne se décolore et pour prolonger sa durée de vie.

Utilisez de l'eau propre pour le nettoyage.

Après le nettoyage, vérifiez que le joint est toujours étanche.

Nettoyez les surfaces extérieures avec de l'eau chaude et un détergent doux.

Rincez abondamment et essuyez avec un chiffon doux et propre.

IMPORTANT :

N'utilisez pas de laine d'acier sur l'acier inoxydable.

Nous recommandons d'utiliser un nettoyant spécial pour l'acier inoxydable.

Nettoyez toujours dans le sens de l'acier pour éviter les rayures.

COUPURE DE COURANT

En cas de coupure de courant, l'appareil mémorise automatiquement les réglages de température précédents.

Si le courant est interrompu puis rétabli, l'appareil reprend son fonctionnement avec la dernière température réglée.

La plupart des coupures de courant ne durent que quelques heures et n'ont pas d'incidence sur la température dans l'appareil si la porte est maintenue fermée autant que possible.

En cas de coupure de courant prolongée, vous devez prendre les précautions nécessaires pour protéger votre vin.

REMARQUE :

Quelle qu'en soit la cause, ce qui suit s'applique :

Les fluctuations à court terme de la température et de l'humidité n'ont pas d'impact significatif sur le vin.

Seule une exposition prolongée et répétée à des conditions extrêmes peut avoir un effet négatif sur le vin.

VACANCES ET ABSENCES DE LONGUE DURÉE

Pour les absences de courte durée (moins de trois semaines) :

- Laissez l'appareil en marche.

Pour des absences plus longues (plusieurs mois) :

- Retirez toutes les bouteilles de l'appareil.
- Éteignez l'appareil et débranchez-le.
- Nettoyez et séchez soigneusement la cave à vin.

Pour éviter les odeurs et les moisissures :

- Laissez la porte légèrement entrouverte.
- Si nécessaire, utilisez une cale pour maintenir la porte ouverte.

DÉPLACEMENT DE L'APPAREIL

- Débranchez l'appareil de la prise de courant.
- Retirez toutes les bouteilles et les pièces détachées de l'appareil.
- Soulevez les pieds réglables de manière à ce qu'ils affleurent le fond de l'appareil pour éviter de l'endommager.
 - Fixez la porte à l'aide de ruban adhésif et verrouillez-la si l'appareil est équipé d'un système de verrouillage.
 - Transportez l'appareil en position verticale.
 - Protégez l'extérieur de l'appareil avec une couverture ou autre.

CONSEILS EN MATIÈRE D'ÉCONOMIE D'ÉNERGIE

Si l'appareil reste vide pendant une période prolongée :

- Débranchez-le et nettoyez-le soigneusement.
- Laissez la porte entrouverte pour assurer la circulation de l'air et éviter la condensation, les moisissures et les mauvaises odeurs.

Positionnement de l'appareil :

- Installez l'appareil dans la zone la plus froide de la pièce.
- Évitez de le placer à proximité d'appareils générateurs de chaleur.
- N'exposez pas l'appareil à la lumière directe du soleil.

Ventilation et entretien :

- Veillez à ce que l'appareil soit suffisamment ventilé.
- Ne couvrez jamais les ouvertures de ventilation.
- Nettoyez régulièrement le condenseur pour éliminer la poussière et la saleté

Utilisation quotidienne :

- Ouvrez la porte le moins possible et le moins longtemps possible pour minimiser les fluctuations de température.
- Organisez le contenu de manière à pouvoir trouver rapidement ce dont vous avez besoin.
- Ne remplissez pas trop la cave à vin, cela permet une meilleure circulation de l'air et une température plus stable.

PROBLÈMES RENCONTRÉS PAR VOTRE APPAREIL

Il est tout à fait possible de résoudre personnellement un grand nombre de problèmes courants et ainsi économiser des frais de service.

Avant de contacter le service clientèle, essayez d'appliquer les solutions suivantes pour tenter de résoudre le problème :

DÉPANNAGE

PROBLÈME	CAUSE POSSIBLE	SOLUTION
L'appareil ne fonctionne pas.	<ul style="list-style-type: none"> L'appareil n'est pas branché à source d'alimentation. L'appareil est éteint. Le fusible a sauté ou le relais est désactivé. 	<ul style="list-style-type: none"> Branchez l'appareil. Mettez l'appareil sous tension. Enclenchez le relais ou remplacez le fusible.
L'appareil ne refroidit pas suffisamment.	<ul style="list-style-type: none"> La température n'est pas réglée correctement. La température ambiante nécessite un réglage différent. La porte est ouverte trop souvent ou elle est restée ouverte. La porte n'est pas complètement fermée. Le joint de la porte n'est pas étanche. Le condenseur est sale. L'ouverture de la ventilation est bloquée ou poussiéreuse. 	<ul style="list-style-type: none"> Vérifiez la température réglée. Réglez la température. Évitez d'ouvrir la porte inutilement. Fermez correctement la porte. Nettoyez ou remplacez le joint de la porte. Nettoyez le condenseur. Éliminez les obstructions et la poussière des ouvertures de la ventilation.
L'appareil s'allume et s'éteint fréquemment.	<ul style="list-style-type: none"> La température ambiante est supérieure à la normale. Une grande quantité de bouteilles a été ajoutée. La porte est ouverte trop souvent. La porte n'est pas complètement fermée. Le joint de la porte n'est pas étanche. 	<ul style="list-style-type: none"> Placez l'appareil dans un endroit plus frais. Laissez l'appareil se stabiliser jusqu'à ce que la température désirée soit atteinte. Évitez d'ouvrir la porte inutilement. Fermez correctement la porte. Vérifiez et nettoyez ou remplacez le joint de la porte.
L'éclairage ne s'allume pas.	<ul style="list-style-type: none"> L'appareil n'est pas branché. Le fusible a sauté ou le relais est désactivé. L'éclairage est éteint sur le panneau de commande. L'éclairage est défectueux. 	<ul style="list-style-type: none"> Branchez l'appareil. Enclenchez le relais ou remplacez le fusible. Activez l'éclairage sur le panneau de commande. Contactez le service après-vente pour effectuer un remplacement.
Impossible d'ouvrir la porte.	<ul style="list-style-type: none"> La porte est verrouillée. 	<ul style="list-style-type: none"> Déverrouillez la porte.
Vibrations.	<ul style="list-style-type: none"> L'appareil n'est pas de niveau. 	<ul style="list-style-type: none"> Réglez l'appareil à l'aide des pieds réglables.
L'appareil est trop bruyant.	Le bruit de cliquetis peut provenir de la circulation du réfrigérant, ce qui est tout à fait normal. À la fin d'un cycle de refroidissement, vous pouvez entendre des gargouillis causés par le mouvement du réfrigérant dans l'appareil. En cas de variations de température, la dilatation et la contraction des parois intérieures peuvent provoquer des craquements ou des claquements.	
	<ul style="list-style-type: none"> L'appareil n'est pas de niveau. 	<ul style="list-style-type: none"> Réglez l'appareil à l'aide des pieds réglables.

PROBLÈME	CAUSE POSSIBLE	SOLUTION
La porte ne ferme pas correctement.	<ul style="list-style-type: none"> L'appareil n'est pas à niveau. La porte a été inversée et n'a pas été correctement réinstallée. Le joint de la porte est sale. Les clayettes sont mal positionnées. 	<ul style="list-style-type: none"> Réglez l'appareil à l'aide des pieds réglables. Vérifiez et montez correctement la porte. Nettoyez le joint de la porte. Vérifiez et positionnez correctement les clayettes
Le code d'erreur E0, E1, E2, E3, E4, E5, E6, E7, E8, E9, Ec ou Et s'affiche.	<ul style="list-style-type: none"> Signale un dysfonctionnement. 	<ul style="list-style-type: none"> Réinitialisez le système en débranchant l'appareil pendant 5 minutes puis en le rebranchant. Si le code d'erreur réapparaît, contactez le service après-vente.
L'alarme retentit mais l'affichage de la température ne clignote pas (alarme de porte).	<ul style="list-style-type: none"> La porte est ouverte depuis plus de 60 secondes. 	<ul style="list-style-type: none"> Fermez la porte ou appuyez une fois sur n'importe quelle touche pour désactiver l'alarme. L'alarme s'éteint une fois la porte fermée. Si l'alarme persiste, contactez le service après-vente.
<ul style="list-style-type: none"> L'alarme retentit et l'affichage de la température clignote (alarme de température). 	<ul style="list-style-type: none"> La porte de l'appareil est-elle ouverte depuis plus de 60 secondes ? Si ce n'est pas le cas, c'est que la température est supérieure ou inférieure à la température réglée. Causes possibles : La porte a été ouverte trop souvent. L'ouverture de la ventilation est obstruée ou recouverte de poussière. Une panne de courant prolongée. Un grand nombre de bouteilles ont été ajoutées en même temps. 	<ul style="list-style-type: none"> Si c'est le cas, fermez la porte. Évitez d'ouvrir la porte plus souvent que nécessaire. Éliminez les éventuels blocages et nettoyez la poussière. Laissez l'appareil fonctionner pendant un certain temps jusqu'à ce qu'il atteigne la température réglée.
Les doubles tirets « -- » clignotent sur l'affichage de la température.	<ul style="list-style-type: none"> La température est en dehors de la plage d'affichage. 	<ul style="list-style-type: none"> C'est normal. Fermez la porte et laissez l'appareil refroidir jusqu'à la température réglée.
Condensation sur les parois extérieures de la porte vitrée.	<ul style="list-style-type: none"> Taux d'humidité élevé. 	<ul style="list-style-type: none"> Dans des conditions humides, de la condensation peut se former sur la vitre. Cette condensation disparaît lorsque le taux d'humidité diminue. Placez l'appareil dans un endroit sec et suffisamment ventilé ou dans une pièce climatisée.
Les clayettes en bois commencent à se déformer.	<ul style="list-style-type: none"> Le bois peut se dilater ou se contracter en fonction des variations du taux d'humidité. Les nœuds et les veines font partie intégrante du bois. 	<ul style="list-style-type: none"> Remplacez les clayettes si nécessaire.



ÉLIMINATION DANS LE RESPECT DE L'ENVIRONNEMENT

Le symbole ci-dessus, également présent sur le produit, signifie que le produit est classé comme équipement électrique ou électronique et qu'il ne doit pas être éliminé avec les déchets ménagers ou commerciaux à la fin de sa durée de vie. La directive relative aux déchets d'équipements électriques et électroniques (DEEE) (2012/19/UE) a été conçue pour garantir le recyclage des produits à l'aide des meilleures méthodes de recyclage et de réutilisation possibles afin de minimiser l'impact sur l'environnement, de gérer correctement les substances dangereuses et d'éviter l'engorgement des décharges. Veuillez contacter les autorités locales pour en savoir plus sur l'élimination correcte des équipements électriques et électroniques.

Droit de réclamation

Vous disposez d'un droit de réclamation de 2 ans sur les défauts de production ou de matériaux de votre produit neuf, à compter de la date d'achat documentée. La garantie couvre les matériaux, la main-d'œuvre et les frais de transport. Lors de la demande de service après-vente, vous devez fournir le nom du produit et son numéro de série. Ces informations sont disponibles sur la plaque signalétique. Vous pouvez inscrire ces informations dans le présent manuel d'utilisation afin de les avoir à portée de main. Ainsi, le technicien du service après-vente trouvera plus facilement les pièces de rechange adéquates.

Ne sont pas couverts par le droit de réclamation :

- Les défauts et dommages non liés à un défaut de fabrication ou de matériaux.
- La mauvaise utilisation, y compris le défaut de nettoyage de l'appareil.
- Les dommages de l'appareil liés à un incendie et/ou à l'eau et à l'humidité.
- Les réparations effectuées par une personne non qualifiée.
- Les dommages liés au transport lorsque le produit n'est pas transporté dans un emballage approprié.
- L'utilisation de pièces de rechange non originales.
- Le non-respect des consignes d'utilisation.
- Le montage du produit non conforme aux instructions.
- Le montage et/ou les réparations effectués par une personne non qualifiée.
- Les ampoules défectueuses.

Dommages liés au transport

Un dommage lié au transport constaté lors de la livraison par le fournisseur au client est une affaire qui concerne uniquement le client et le fournisseur. En cas de transport du produit effectué par le client lui-même, le fournisseur ne sera en aucun cas responsable en cas de dommage lié au transport éventuel. Tout dommage lié au transport doit être signalé dans les 24 heures suivant la livraison de la marchandise. Dans le cas contraire, aucune demande du client ne sera recevable.

Demande de service après-vente injustifiée

Si vous faites appel au service après-vente et qu'il s'avère que vous auriez pu remédier personnellement à la résolution de la panne, par exemple en suivant les consignes du présent manuel d'utilisation ou en changeant un fusible dans la boîte à fusibles, vous serez tenu de payer les frais de service après-vente.

Achat professionnel

Un achat professionnel est défini par l'achat d'un appareil qui ne sera pas utilisé à des fins domestiques privées, mais à des fins professionnelles ou similaires (restaurant, café, cantine, etc.), ou à des fins locatives ou d'utilisation autre impliquant plusieurs utilisateurs.

En cas d'achat professionnel, la garantie ne s'applique pas. En effet, ce produit est conçu uniquement pour un usage domestique classique.

Service après-vente

Vous pouvez faire vos demandes de service après-vente auprès de notre partenaire :

De Smid Reparatie
Téléphone: +31 (0)412 693614
Kanaalstraat 24, 5347 KM Oss



Doivent être renseignés : le fabricant, le modèle, le numéro de série, éventuellement la référence du produit, la date d'achat, le fournisseur, la description de la panne et les coordonnées du client.

Le fabricant/distributeur du produit ne pourra être tenu responsable des dommages du produit et/ou des blessures corporelles survenus en cas de non-respect des consignes de sécurité. Le non-respect des consignes entraîne l'annulation de la garantie.

*Sous réserve de faute d'impression.

ILLUSTRATIONS

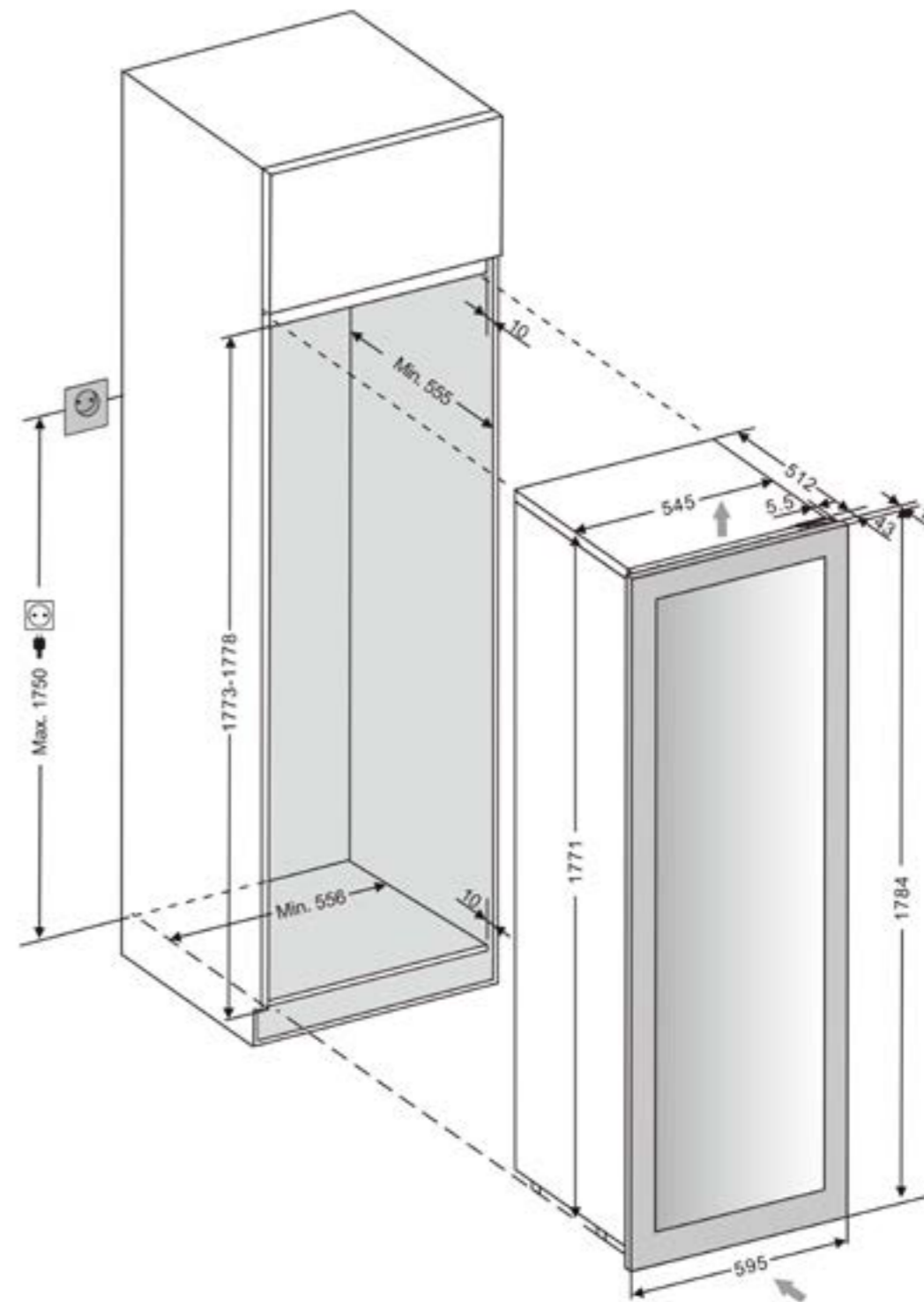

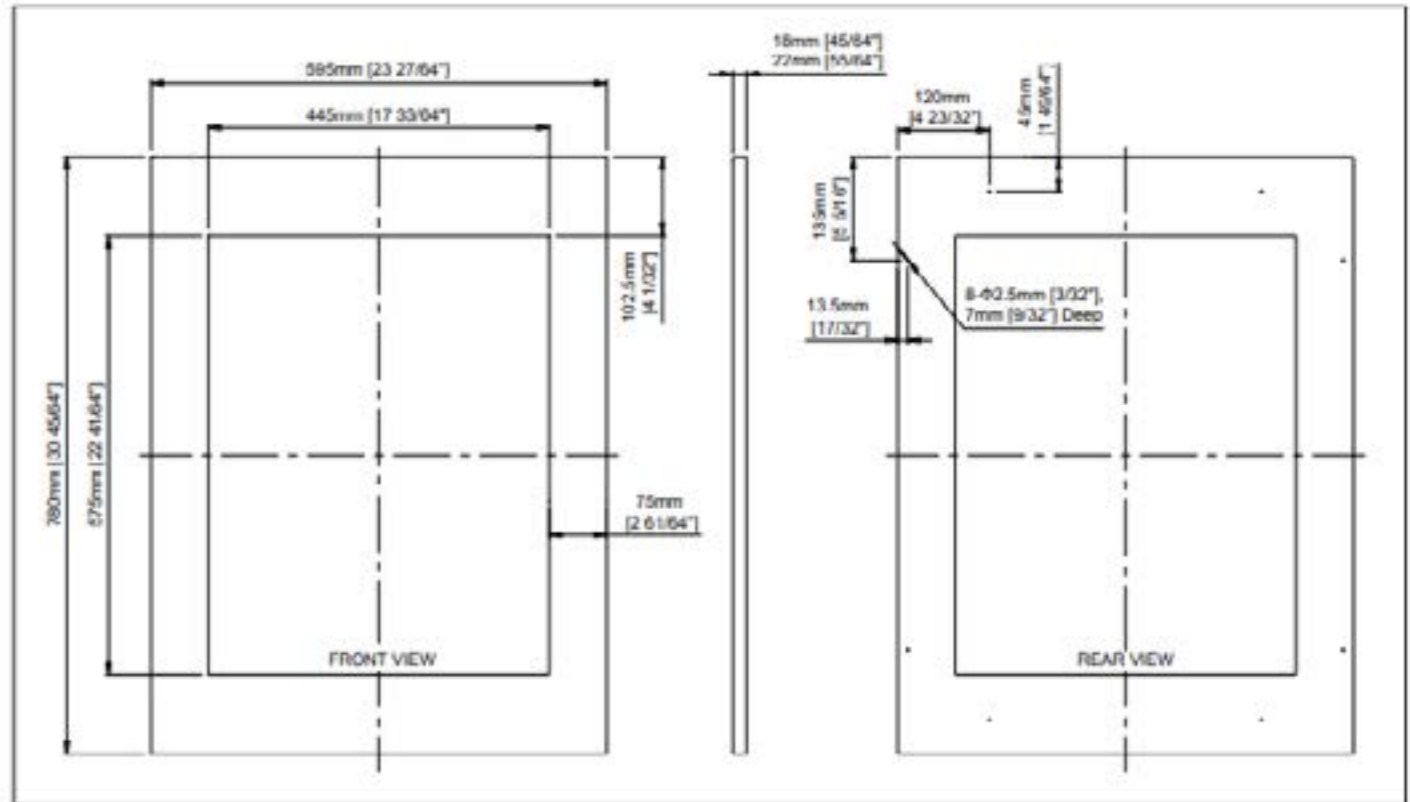
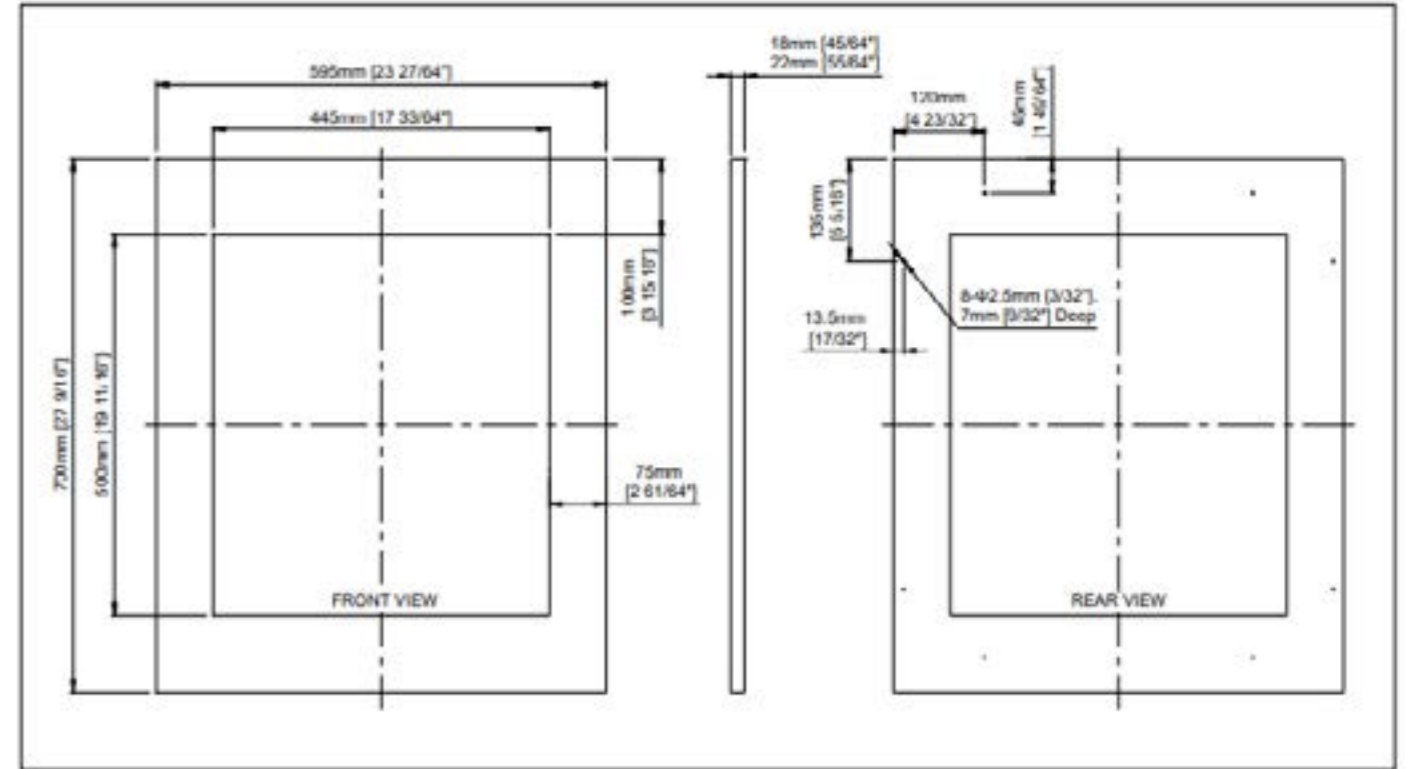
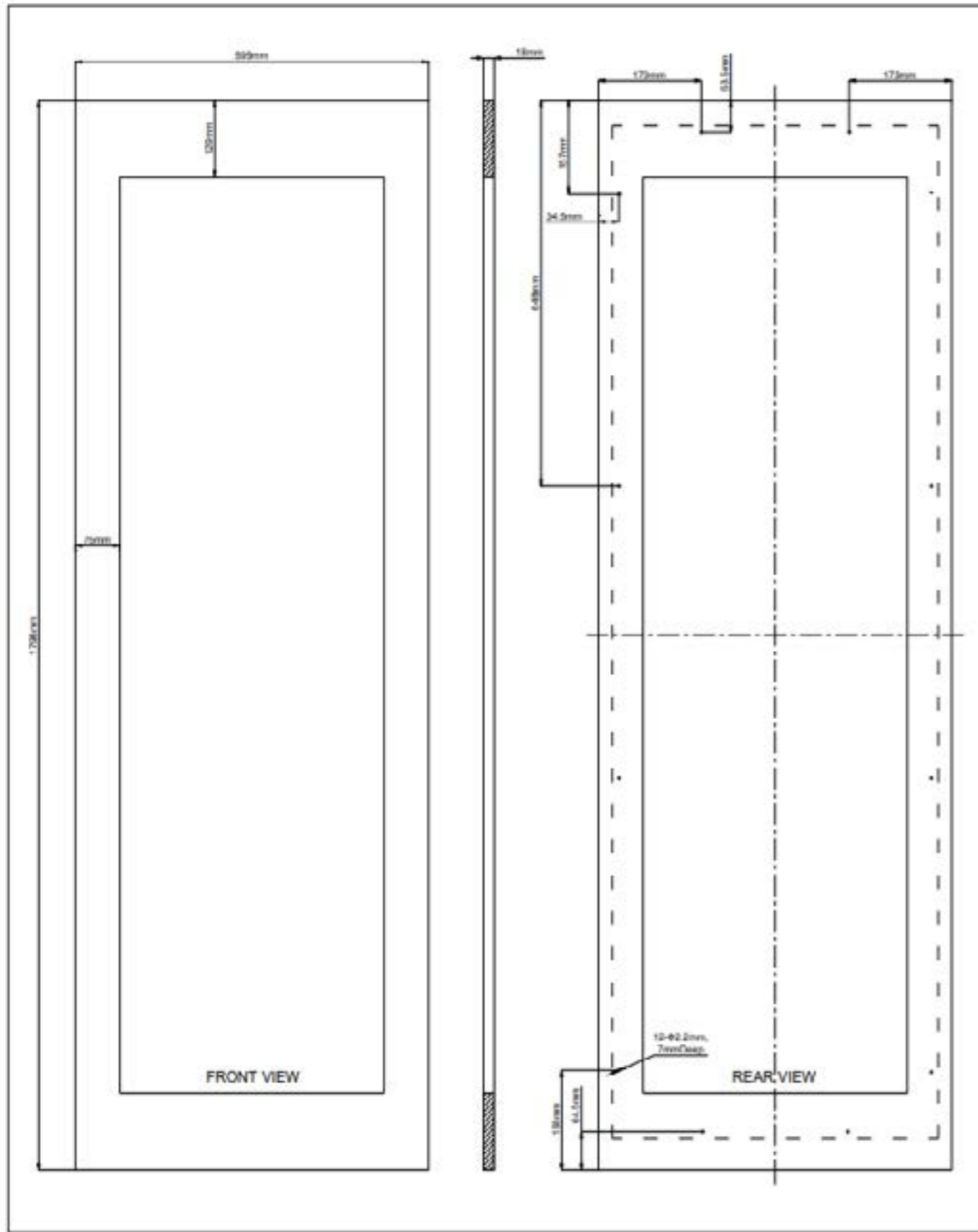

Guide de conception de la façade de porte avant

- Modèle avec socle de ventilation

Préparation de la façade avant

Selon le modèle de votre cave à vin, la façade avant doit être préparée selon les dimensions indiquées ci-dessous. Fixez ensuite la poignée sur la façade avant à l'aide des vis à tête fraisée fournies, en veillant à ce que les têtes de vis affleurent la surface de la façade si nécessaire.

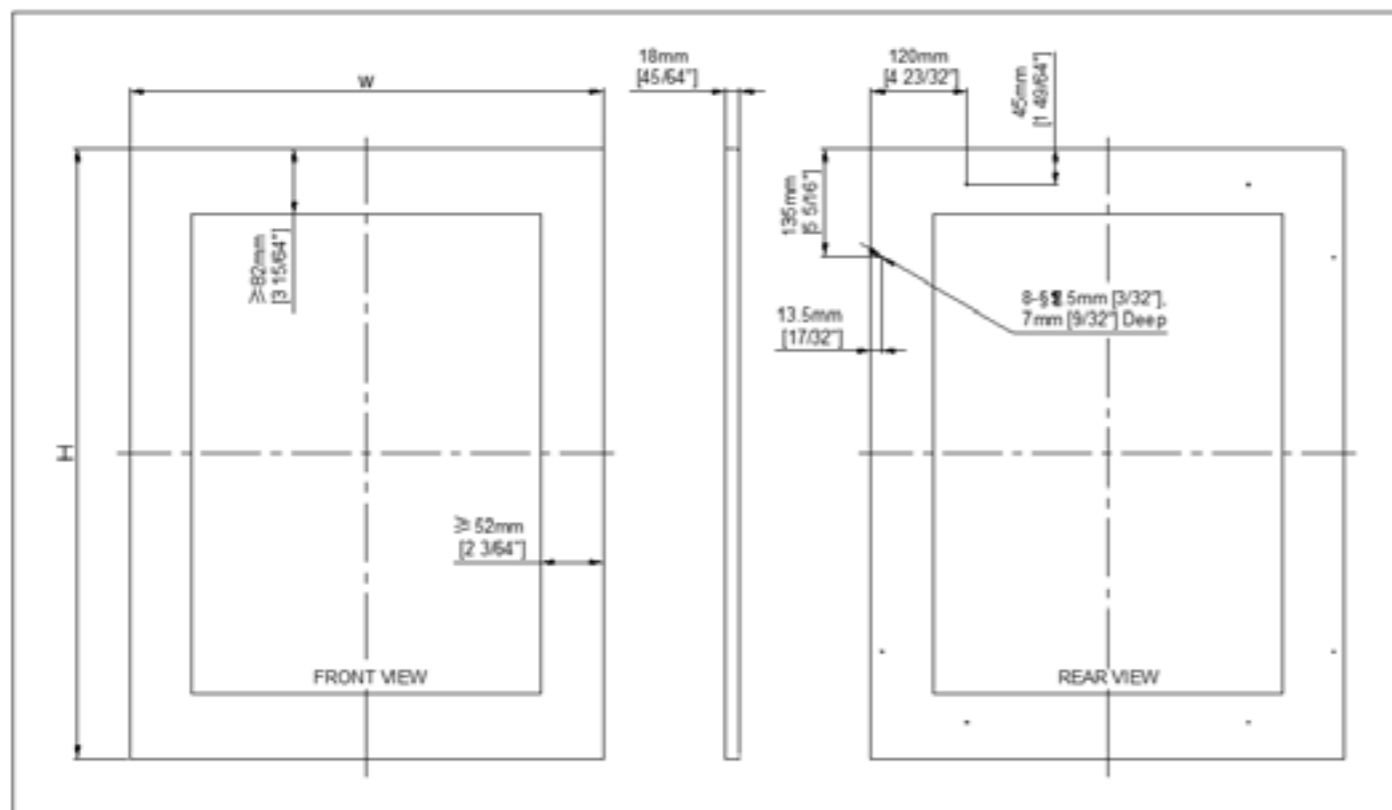

Montage de la façade avant

- Retirez complètement le joint de porte (4) de la porte vitrée (2). Commencez dans un coin et tirez vers l'extérieur. Cela peut nécessiter une certaine force. Posez le joint sur une surface plane pour le remonter ultérieurement.
- Fixez la façade avant en bois (1) sur la porte vitrée (2) à l'aide des huit vis à bois **ST4 × 30 Type AB Phillips** (3).
- Installez ensuite la porte vitrée assemblée avec la façade avant sur la cave à vin comme d'habitude.

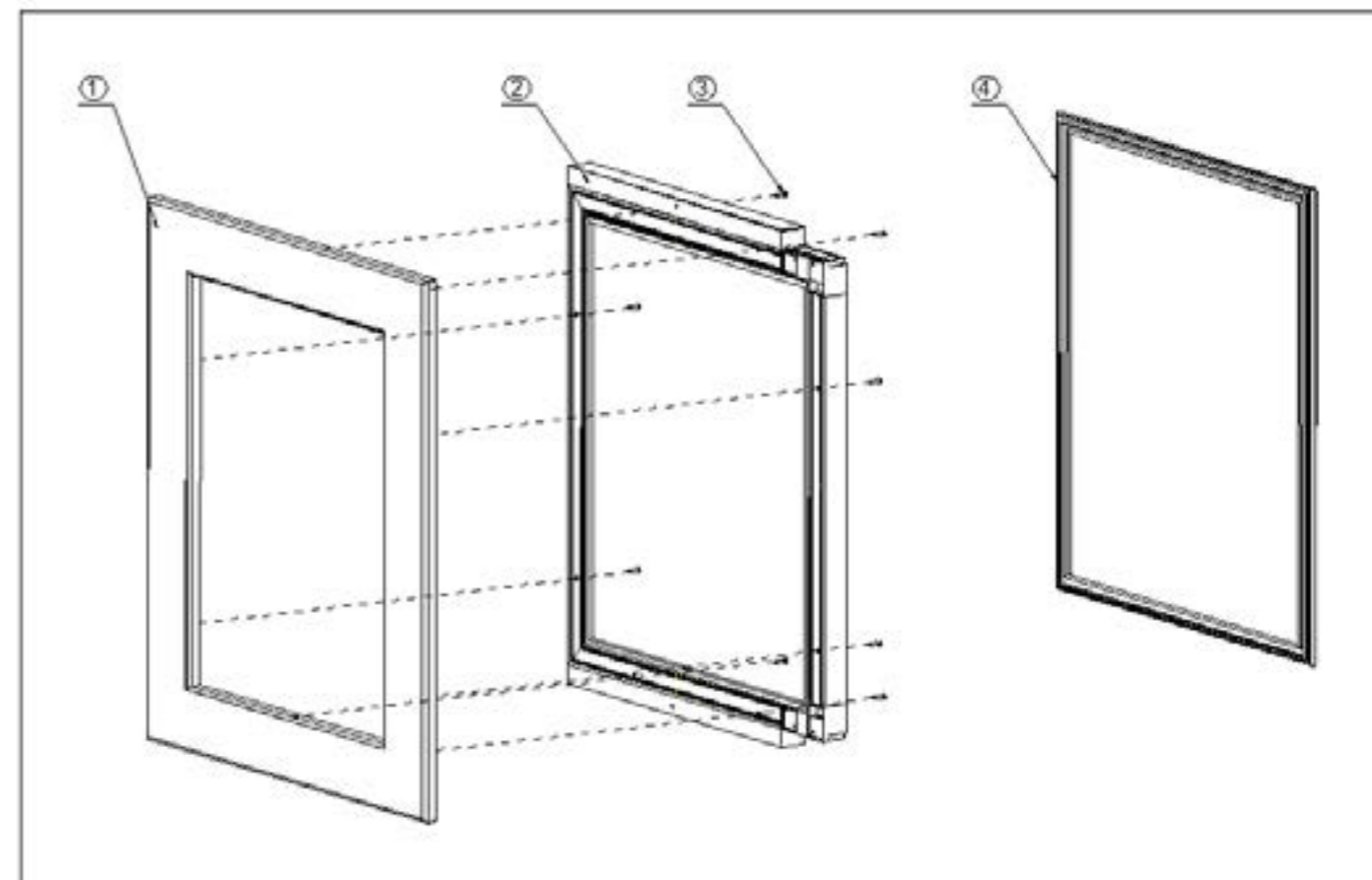

REMARQUE :

1. H = Hauteur de la porte
2. l = Largeur de la porte + 4 mm [5/32"]
3. La largeur du cadre est donnée à titre purement indicatif.
4. Le poids de la façade avant ne doit pas être supérieur à 7 kg.
5. Il est important que tous les trous soient percés à la bonne profondeur afin d'éviter la formation de fissures dans le bois lors du montage des ferrures.
6. Percez des trous pour le montage de la poignée dans la façade avant en fonction de la poignée que vous souhaitez utiliser. Si vous réutilisez les poignées d'origine du meuble, percez deux trous avec le même entraxe que la poignée et d'un diamètre de 5 mm [3/16"].