

witt

WCC800B/WCC800W



Bedienungsanleitung – Witt Classic Kaffeemaschine

WARNUNG

Lesen Sie diese Bedienungsanleitung sorgfältig durch, bevor Sie das Gerät in Betrieb nehmen, und bewahren Sie sie zum späteren Nachschlagen auf. Design und technische Daten können im Rahmen der Produktverbesserung ohne vorherige Ankündigung geändert werden. Weitere Informationen erhalten Sie bei Ihrem Händler. Die Abbildungen in dieser Anleitung dienen ausschließlich der Veranschaulichung. Das tatsächliche Produkt kann abweichen.

VIELEN DANK FÜR IHRE WAHL

Vielen Dank, dass Sie sich für Witt entschieden haben.

Bitte lesen Sie diese Bedienungsanleitung sorgfältig durch, bevor Sie Ihr neues Witt-Produkt in Betrieb nehmen, damit Sie mit den Funktionen vertraut sind und das Gerät sicher verwenden können.

INHALTSVERZEICHNIS

Geräteübersicht	3
Sicherheitshinweise	4
Vor der ersten Inbetriebnahme	5
Kaffeezubereitung	6
Reinigung und Pflege	6
Entkalkung	6
Bedienung	7
Display	9
Sicherheitsfunktionen	10
Entsorgung und Recycling	10
Garantie und Kundendienst	11
Entsorgung und Umweltinformationen	13
EU-Konformitätserklärung	13

BEDIENUNGSANLEITUNG

Witt Classic Kaffeemaschine	
Modell:	WCC800B/WCC800W
Spannung:	220–240 V~, 50/60 Hz
Leistungsaufnahme:	915–1080 W

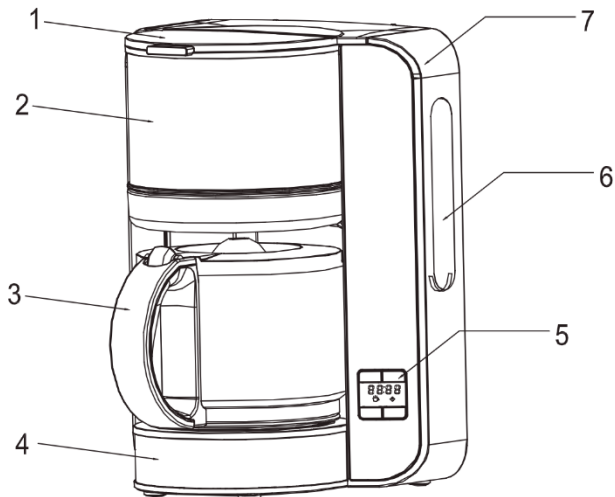

Geräteübersicht

1. Deckel
2. Filterhalter
3. Glaskanne
4. Gerätesockel
5. Bedienfeld
6. Wasserstandsanzeige
7. Wassertank

SICHERHEITSHINWEISE

Bestimmungsgemäße Verwendung

Dieses Gerät ist ausschließlich für die Zubereitung von Filterkaffee im privaten Haushalt bestimmt.

Es ist ebenfalls für haushaltsähnliche Anwendungen geeignet, beispielsweise:

- in Personalküchen von Geschäften, Büros und anderen Arbeitsbereichen,
- auf landwirtschaftlichen Betrieben,
- durch Gäste in Hotels, Motels und anderen Wohneinrichtungen,
- in Frühstückspensionen (Bed & Breakfast).

Das Gerät ist nicht für den gewerblichen oder industriellen Einsatz bestimmt.

Verwenden Sie das Gerät ausschließlich wie in dieser Bedienungsanleitung beschrieben. Jede andere Verwendung gilt als nicht bestimmungsgemäß und kann zu Personen- oder Sachschäden führen.

Kindersicherheit

- Dieses Gerät kann von Kindern ab 8 Jahren verwendet werden, wenn sie beaufsichtigt werden oder bezüglich des sicheren Gebrauchs des Geräts unterwiesen wurden und die daraus resultierenden Gefahren verstehen.
- Reinigung und Benutzerwartung dürfen nicht von Kindern durchgeführt werden, es sei denn, sie sind älter als 8 Jahre und werden beaufsichtigt.
- Bewahren Sie das Gerät und das Netzkabel außerhalb der Reichweite von Kindern unter 8 Jahren auf.
- Kinder dürfen nicht mit dem Gerät spielen.
- Dieses Gerät kann von Personen mit eingeschränkten körperlichen, sensorischen oder geistigen Fähigkeiten oder mangelnder Erfahrung und Kenntnis verwendet werden, sofern sie beaufsichtigt werden oder eine Einweisung in den sicheren Gebrauch des Geräts erhalten haben und die damit verbundenen Gefahren verstehen.

Allgemeine Sicherheit

1. Lesen Sie diese Bedienungsanleitung sorgfältig durch, bevor Sie das Gerät verwenden.
2. Verwenden Sie das Gerät nur in Innenräumen und ausschließlich für den vorgesehenen Zweck.
3. Tauchen Sie das Gerät, das Netzkabel oder den Netzstecker niemals in Wasser oder andere Flüssigkeiten.

4. Stellen Sie das Gerät auf eine stabile, ebene, trockene und hitzebeständige Oberfläche.
5. Stellen Sie das Gerät nicht in der Nähe von Wärmequellen oder offenen Flammen auf.
6. Verwenden Sie das Gerät nicht im Freien.
7. Betreiben Sie das Gerät nicht, wenn es beschädigt ist oder Fehlfunktionen aufweist.
8. Berühren Sie während des Betriebs nicht die Warmhalteplatte oder andere heiße Oberflächen. Es besteht Verbrennungsgefahr.
9. Lassen Sie das Gerät vor der Reinigung vollständig abkühlen.
10. Füllen Sie den Wassertank ausschließlich mit frischem, kaltem Trinkwasser.

Elektrische Sicherheit

- Vergewissern Sie sich vor dem Anschluss, dass die Netzspannung mit den Angaben auf dem Typenschild übereinstimmt.
- Ziehen Sie den Netzstecker immer am Stecker und niemals am Netzkabel aus der Steckdose.
- Ziehen Sie den Netzstecker:
 - vor der Reinigung,
 - wenn das Gerät nicht verwendet wird,
 - bei Störungen während des Betriebs.
- Achten Sie darauf, dass das Netzkabel keine heißen Oberflächen berührt.
- Verwenden Sie das Gerät nicht, wenn Netzkabel oder Netzstecker beschädigt sind.
- Reparaturen sowie der Austausch des Netzkabels dürfen ausschließlich vom Hersteller, seinem Kundendienst oder einer ähnlich qualifizierten Fachkraft durchgeführt werden, um Gefährdungen zu vermeiden.
- Nehmen Sie keine Veränderungen oder Reparaturen am Gerät selbst vor.

VOR DER ERSTEN INBETRIEBNAHME

Um den bestmöglichen Kaffeegeschmack zu erzielen, empfehlen wir, die Kaffeemaschine vor der ersten Verwendung zwei- bis dreimal ausschließlich mit klarem Wasser durchlaufen zu lassen.

Schalten Sie das Gerät nach jedem Brühvorgang aus und lassen Sie es etwa 5 Minuten abkühlen. Wiederholen Sie den Vorgang anschließend mit frischem Wasser.

KAFFEEZUBEREITUNG

- Füllen Sie den Wassertank mit frischem, kaltem Wasser. Achten Sie darauf, dass der Wasserstand nicht unter der **MIN**-Markierung liegt und die **MAX**-Markierung nicht überschreitet. Die entsprechende Tassenanzahl ist an der Wasserstandsanzeige angegeben.
- Setzen Sie einen Papierfilter der Größe **1 × 4** in den Filterhalter ein und füllen Sie die gewünschte Menge Kaffeepulver ein.
- Schalten Sie das Gerät ein. Warten Sie, bis der Brühvorgang vollständig abgeschlossen ist und kein Kaffee mehr in den Filter läuft.
- Für große Tassen werden **5–6 g Kaffeepulver pro Tasse** empfohlen.

Weitere Kaffeemenge zubereiten

Wenn Sie unmittelbar nach einem Brühvorgang weiteren Kaffee zubereiten möchten, schalten Sie das Gerät aus und lassen Sie es mindestens 5 Minuten abkühlen. Anschließend können Sie den Wassertank erneut befüllen.

REINIGUNG UND PFLEGE

- Ziehen Sie vor der Reinigung stets den Netzstecker aus der Steckdose.
- Tauchen Sie das Gerät niemals in Wasser oder andere Flüssigkeiten.
- Reinigen Sie das Gehäuse mit einem weichen, leicht angefeuchteten Tuch.
- Die Glaskanne und der Filterhalter können mit warmem Wasser und etwas Spülmittel gereinigt werden.

ENTKALKUNG

Entkalken Sie die Kaffeemaschine regelmäßig, um eine optimale Leistung sicherzustellen.

1. Füllen Sie den Wassertank mit handelsüblichem Haushaltsessig. Geben Sie dabei kein Kaffeepulver in den Filterhalter.
2. Lassen Sie den Entkalkungsvorgang vollständig durchlaufen.
3. Spülen Sie das Gerät anschließend mehrmals mit klarem Wasser durch, um Essig- und Kalkrückstände vollständig zu entfernen.

BEDIENUNG

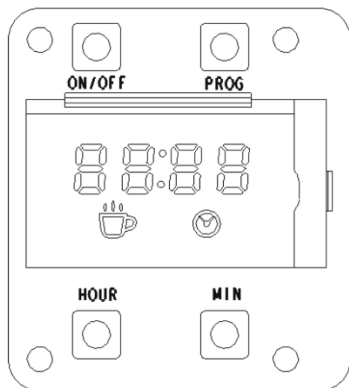

Ein-/Aus

P – PROG. (Programm)

H – HOUR (Stunden)

M – MIN (Minuten)

Hauptfunktionen

1. Zeitvorwahl (0–24 Stunden) und Sofortstart

Die Zeitvorwahl setzt voraus, dass zunächst die Uhrzeit eingestellt wird. Sobald die voreingestellte Startzeit erreicht ist, beginnt die Kaffeemaschine automatisch mit dem Brühvorgang und schaltet sich nach 40 Minuten automatisch aus. Für einen sofortigen Brühvorgang drücken Sie die Ein-/Aus-Taste.

2. Automatische Abschaltung

Wird das Gerät 40 Minuten lang betrieben, schaltet es sich anschließend automatisch aus.

BEDIENFELD

1. Ein-/Aus-Taste ()

Nach dem Anschluss an das Stromnetz blinkt im Display 0000. Drücken Sie die Ein-/Aus-Taste, um das Gerät in den Standby-Modus zu versetzen. Das Display hört auf zu blinken und zeigt dauerhaft 0000 an. Die übrigen Tasten des Bedienfelds können nur im Standby-Modus verwendet werden. Durch erneutes Drücken der Ein-/Aus-Taste startet der Brühvorgang und das entsprechende Symbol  erscheint im Display. Durch nochmaliges

Drücken der Ein-/Aus-Taste wird der Brühvorgang beendet und das Gerät kehrt in den Standby-Modus zurück.

2. HOUR (H) - Stunden einstellen (0–23)

Drücken Sie im Standby-Modus die H-Taste, um die Stunden einzustellen. Halten Sie die Taste gedrückt, um den Einstellvorgang zu beschleunigen.

3. MIN (M) - Minuten einstellen (0–59)

Drücken Sie im Standby-Modus die M-Taste, um die Minuten einzustellen. Halten Sie die Taste gedrückt, um den Einstellvorgang zu beschleunigen.

4. PROGRAM (P) – Zeitvorwahl

Nachdem die Uhrzeit eingestellt wurde, kann die gewünschte Startzeit programmiert werden.

- a. Drücken Sie die P-Taste, um das Menü für die Zeitvorwahl zu öffnen.
Das entsprechende Symbol  erscheint im Display.
Stellen Sie anschließend mit den Tasten H und M die gewünschte Startzeit ein.
- b. Drücken Sie anschließend erneut kurz die P-Taste, um die Einstellung zu bestätigen.
Erfolgt keine Eingabe, kehrt das Gerät automatisch in den Standby-Modus zurück.
- c. Drücken Sie die P-Taste, um die gespeicherte Programmierung anzuzeigen.

DISPLAY

1. Netzanschluss

Nach dem Anschluss an das Stromnetz blinkt im Display 0000. Nach Betätigung der Ein-/Aus-Taste wechselt das Gerät in den Standby-Modus.

2. Standby

Im Display wird die eingestellte Uhrzeit angezeigt.

Ist eine Zeitvorwahl programmiert, erscheint zusätzlich das entsprechende Symbol.

3. Brühvorgang

Im Display erscheint das Symbol  für den aktiven Brühvorgang.

4. Zeitvorwahl

Während der Zeitvorwahl wird das entsprechende Symbol  angezeigt.

BEDIENUNG

Inbetriebnahme

1. Gerät einschalten

Schließen Sie das Gerät an das Stromnetz an. Im Display blinkt „0000“.

Drücken Sie einmal die Ein-/Aus-Taste, um das Gerät in den Standby-Modus zu versetzen. Sobald „0000“ dauerhaft angezeigt wird, können alle Einstellungen vorgenommen werden.

Drücken Sie die Ein-/Aus-Taste erneut, um den Brühvorgang sofort zu starten. Nach 40 Minuten schaltet sich das Gerät automatisch aus und wechselt in den Standby-Modus.

2. Uhrzeit einstellen

Stellen Sie die Uhrzeit mit den Tasten H und M ein.

3. Zeitvorwahl

Drücken Sie im Standby-Modus einmal die P-Taste, um das Menü für die Zeitvorwahl zu öffnen.

Stellen Sie anschließend mit den Tasten H und M die gewünschte Startzeit ein.

Drücken Sie die P-Taste erneut kurz, um die Einstellung zu bestätigen.

Alternativ können Sie die P-Taste länger als 5 Sekunden gedrückt halten, um das Menü ohne Speicherung zu verlassen.

Hinweis: Die Uhrzeit muss eingestellt sein, bevor die Zeitvorwahl verwendet werden kann.

Zum programmierten Zeitpunkt beginnt der Brühvorgang automatisch.

Nach 40 Minuten schaltet sich das Gerät automatisch aus.

4. Zeitvorwahl anzeigen

Drücken Sie die P-Taste, um die gespeicherte Zeitvorwahl anzuzeigen.

5. Sofortstart

- a. Drücken Sie während der Startphase einmal die Ein-/Aus-Taste, um das Gerät in den Standby-Modus zu versetzen. Drücken Sie die Taste erneut, um den Brühvorgang sofort zu starten.
- b. Durch erneutes Drücken der Ein-/Aus-Taste wird das Gerät ausgeschaltet.

SICHERHEITSFUNKTIONEN

Zum Schutz vor unnötigem Energieverbrauch schaltet sich das Gerät nach 40 Minuten automatisch aus.

ENTSORGUNG UND RECYCLING

Wichtige Informationen zum Umweltschutz



Dieses Produkt entspricht den Anforderungen der europäischen WEEE-Richtlinie über Elektro- und Elektronik-Altgeräte.

Das Symbol auf dem Produkt oder der Verpackung weist darauf hin, dass dieses Produkt nicht über den Hausmüll entsorgt werden darf.

Stattdessen muss es bei einer geeigneten Sammelstelle für das Recycling von Elektro- und Elektronikgeräten abgegeben werden.

Durch die ordnungsgemäße Entsorgung tragen Sie dazu bei, mögliche negative Auswirkungen auf Umwelt und Gesundheit zu vermeiden.

Weitere Informationen zum Recycling dieses Produkts erhalten Sie bei Ihrer Gemeindeverwaltung, Ihrem örtlichen Entsorgungsunternehmen oder dem Händler, bei dem Sie das Produkt erworben haben.

GARANTIE UND KUNDENDIENST

Für dieses Produkt gelten die gesetzlichen Gewährleistungsrechte des jeweiligen Verkaufslandes. Die Gewährleistung umfasst Material- und Herstellungsfehler, die bereits zum Zeitpunkt des Kaufs bestanden.

Wenn Sie Service oder Unterstützung benötigen, wenden Sie sich bitte an den Händler, bei dem Sie das Produkt erworben haben.

Bitte halten Sie bei Ihrer Anfrage die Modellbezeichnung und die Seriennummer bereit. Diese Angaben finden Sie auf dem Typenschild des Geräts. Sie können sie nachfolgend notieren, um sie bei Bedarf schnell zur Hand zu haben.

Seriennummer: _____

Der Hersteller und/oder der Vertreiber haftet nicht für Sach- oder Personenschäden, die auf die Nichtbeachtung der Sicherheitshinweise oder der Anweisungen in dieser Bedienungsanleitung zurückzuführen sind.

Die Nichtbeachtung der Anweisungen kann zum Erlöschen der Gewährleistungsansprüche führen.

Die Gewährleistung umfasst nicht:

- Schäden oder Mängel, die nicht auf Material- oder Herstellungsfehler zurückzuführen sind
- Übliche und zu erwartende Verschleißerscheinungen sowie rein optische Veränderungen durch den normalen Gebrauch
- Schäden, die durch unsachgemäße Verwendung, Fehlbedienung oder mangelnde Pflege entstanden sind
- Schäden durch äußere Einwirkungen, einschließlich Flüssigkeitseintritt, Schädlingsbefall oder chemischer Einflüsse
- Schäden infolge der Verwendung von nicht originalen Ersatzteilen oder Zubehör
- Schäden aufgrund der Nichtbeachtung dieser Bedienungsanleitung
- Schäden infolge einer unsachgemäßen Installation oder eines unsachgemäßen Anschlusses
- Reparaturen oder Eingriffe, die von nicht autorisierten Personen durchgeführt wurden

Unberechtigter Serviceeinsatz

Wird das Produkt zur Überprüfung oder Reparatur eingesendet und stellt sich heraus, dass kein gewährleistungspflichtiger Mangel vorliegt oder die Beanstandung durch die Beachtung dieser Bedienungsanleitung hätte vermieden werden können, behalten wir uns vor, die entstandenen Servicekosten in Rechnung zu stellen.

Produktsicherheit

Sollten Sie feststellen, dass das Produkt ein Sicherheitsrisiko darstellt (z. B. Rauch austritt, Brandgeruch verursacht, ungewöhnlich heiß wird oder bei Erhalt beschädigt ist), verwenden Sie das Produkt nicht weiter und ziehen Sie sofort den Netzstecker.

Bei sicherheitsrelevanten Fragen oder zur Meldung eines Sicherheitsvorfalls wenden Sie sich bitte an:

Witt Denmark A/S
Gødstrup Søvej 9
7400 Herning
Dänemark
E-Mail: safety@witt.dk

Bitte geben Sie dabei möglichst folgende Informationen an:

- Produktmodell
- Seriennummer
- Beschreibung des Problems
- Fotos (wenn möglich)

Diese Informationen helfen uns, den Sachverhalt schnell zu beurteilen und geeignete Maßnahmen einzuleiten.

Transportschäden

Werden Transportschäden bei der Anlieferung festgestellt, sind diese zwischen dem Käufer und dem Händler zu klären.

Hat der Käufer den Transport selbst organisiert, übernehmen der Hersteller und/oder der Vertreiber keine Haftung für Transportschäden.

Transportschäden sind unverzüglich, spätestens jedoch innerhalb von 24 Stunden nach Erhalt der Ware, dem Händler zu melden. Später geltend gemachte Ansprüche können abgelehnt werden.

Gewerbliche Nutzung

Dieses Produkt ist ausschließlich für den Gebrauch im privaten Haushalt bestimmt. Bei gewerblicher oder gewerbeähnlicher Nutzung (z. B. in Restaurants, Cafés,

Kantinen oder vergleichbaren Einrichtungen) sowie bei Vermietung oder Nutzung durch mehrere Personen bestehen keine Gewährleistungsansprüche.

KUNDENDIENST

Bei Fragen zu Service, Ersatzteilen oder Reklamationen wenden Sie sich bitte an den Händler, bei dem Sie das Produkt erworben haben.

ENTSORGUNG UND UMWELTINFORMATIONEN



Das Symbol der durchgestrichenen Abfalltonne weist darauf hin, dass dieses Produkt nicht über den Hausmüll entsorgt werden darf. Am Ende seiner Lebensdauer ist das Produkt bei einer geeigneten Sammelstelle für Elektro- und Elektronik-Altgeräte gemäß den geltenden nationalen Vorschriften sowie der Richtlinie 2012/19/EU (WEEE) abzugeben.

Die ordnungsgemäße Entsorgung trägt zum Schutz der Umwelt und der menschlichen Gesundheit bei.

Verpackungsmaterialien sind recycelbar und sollten entsprechend den örtlichen Vorschriften getrennt entsorgt werden.

EU-KONFORMITÄTSERKLÄRUNG

Hiermit erklärt Witt Denmark A/S, dass dieses Produkt den geltenden Anforderungen der einschlägigen EU-Harmonisierungsvorschriften entspricht.

Die vollständige EU-Konformitätserklärung kann beim Hersteller angefordert werden.

Witt Denmark A/S
Gødstrup Søvej 9
7400 Herning
Dänemark
www.witt.dk