

Bruks- og monte- ringsanvisning



[home.liebherr.com/
fridge-manuals](https://home.liebherr.com/fridge-manuals)

























LIEBHERR

NO

ORIGINAL BRUKSANVISNING

LIEBHERR

Innhold

1	Sikkerhetsinformasjon og advarsler.....	3		SuperCool.....	23
1.1	Tiltentkt bruk.....	3		PowerCool	24
1.2	Klimaklasser.....	3		SuperFrost.....	24
1.3	Brukergruppe.....	3		PartyMode	25
1.4	Installasjon og igangsetting.....	4		HolidayMode.....	25
1.5	Sikker håndtering av apparatet.....	4		SabbathMode.....	26
1.6	Rengjøring.....	4		E-Saver	26
1.7	Feil, skader og reparasjoner.....	4		CleaningMode.....	27
1.8	Kassering.....	4		Inntastingssperre.....	27
1.9	Samsvar.....	4		Påminnelse.....	27
1.10	SVHC-stoffer iht. REACH-forordningen.....	4		Temperatureenhet.....	28
1.11	EPREL-database.....	4		Displaylysstyrke.....	28
1.12	Open-Source-lisenser.....	4		WLAN.....	28
1.13	Reservedeler.....	4		Apparatinformasjon.....	29
1.14	Symboler på apparatet.....	5		Programvare.....	29
1.15	Advarselsnivåer.....	5		Start avrimingssyklusen.....	30
2	Oversikt over enheten.....	5		Døralarm.....	30
2.1	Leveringsomfanget.....	5		Demomodus.....	30
2.2	Oversikt over apparater og utstyr.....	5		Tilbakestilling på fabrikkinnstillingene.....	31
2.3	SmartDevice.....	5		Meldinger.....	31
3	Oppstilling og tilkobling.....	6	8.3 Oversikt over varsler.....	31	
3.1	Oppstillingsbetingelser.....	6	8.3.1 Oversikt over varsler.....	31	
3.2	Apparatdimensjoner.....	6	8.3.2 Avslutte varsler.....	32	
3.3	Ventilasjonskrav.....	7	8.3.3 Oversikt over påminnelser.....	32	
3.4	Tilkoblingsmål for strømforsyningen.....	8	8.3.4 Avslutte påminnelser.....	33	
3.5	Transportere apparatet.....	8	9	Utrustning.....	33
3.6	Pakk ut enheten.....	8	9.1	Dørhulle.....	33
3.7	Hengsle om dørene.....	9	9.2	Hyller.....	33
3.8	Montere veggavstandholder*.....	15	9.3	Delbare hyller*.....	34
3.9	Sette enheten på plass.....	15	9.4	VarioSafe *.....	34
3.10	Innjuster enheten.....	15	9.5	Skuffer.....	36
3.11	Etter oppstillingen.....	15	9.6	Lokk EasyFresh-skuff.....	37
3.12	Sette opp flere apparater.....	16	9.7	Glassplater.....	38
3.13	Integrering av apparatet i en kjøkkeninnredning.....	16	9.8	EasyTwist-Ice*.....	38
3.14	Kassere emballasjen.....	17	9.9	VarioSpace.....	39
3.15	Koble apparatet til strømforsyningen.....	17	9.10	Flaskeholder.....	39
4	Touch-displayets funksjonalitet.....	18	9.11	Kjøleakkumulator*.....	39
4.1	Navigasjon og symbolforklaring.....	18	9.12	FlexCube*.....	39
4.2	Menyer.....	18	10	Vedlikehold.....	40
4.3	Dvalemodus.....	19	10.1	FreshAir-aktivkullfilter.....	40
5	Oppstart.....	19	10.2	Fjerne/sette inn flaskeholder*.....	40
5.1	Slå på apparatet (første oppstart).....	19	10.3	Demontere dørhulle*.....	40
5.2	Sett EasyTwist-Ice i drift*.....	19	10.4	Montere dørhulle*.....	41
6	Lagring.....	20	10.5	Demontere/montere uttrekkssystemer.....	41
6.1	Informasjon om lagring.....	20			
6.2	Kjøledel.....	20			
6.3	EasyFresh	20			
6.4	Frysedel.....	20			
6.5	Oppbevaringstider.....	21			
7	Spare energi.....	21			
8	Betjening.....	21			
8.1	Betjenings- og visningselementer.....	21			
8.1.1	Status-visning.....	21			
8.1.2	Displaysymboler.....	21			
8.2	Apparatfunksjoner.....	21			
8.2.1	Merknader til apparatets funksjoner.....	21			
	Slå apparatet av og på.....	21			
	Slå av og på temperatursone.....	22			
	Temperatur.....	22			
	D-Value*.....	23			

10.6	Lokk EasyFresh-skuff.....	41
10.7	Avriming av apparat.....	42
10.8	Rengjøre apparatet.....	42
11	Kundehjelp.....	44
11.1	Tekniske data.....	44
11.2	Driftslyder.....	45
11.3	Teknisk feil.....	45
11.4	Kundeservice.....	46
11.5	Typeskilt.....	46
12	Sette ut av drift.....	47
13	Kassering.....	47
13.1	Forberede apparatet for avhending.....	47
13.2	Miljøvennlig avhending av apparatet.....	47

Produsenten arbeider stadig med å videreutvikle alle typer og modeller. Vi ber derfor om forståelse for at vi må forbeholde oss retten til å foreta endringer i form, utstyr og teknologi.

Symbol	Forklaring
	Les anvisningen Les anvisningene i denne veiledningen grundig for å bli kjent med alle fordelene ved dette produktet.
	Ytterligere informasjon på Internett Den digitale bruksanvisningen med tilleggsinformasjon og på andre språk finner du på nettet via QR-koden på forsiden av bruksanvisningen eller ved å taste inn servicenummeret på home.liebherr.com/fridge-manuals . Servicenummeret finner du på typeskiltet:  <i>Fig. Eksempelfremstilling</i>
	Undersøk apparatet Kontroller alle deler med hensyn til transportkader. Ta kontakt med forhandleren eller kundeservice hvis du har innvendinger.
	Avvik Veiledningen gjelder for flere modeller, og avvik kan forekomme. Avsnitt som kun omhandler spesielle modeller, er merket med en stjerne (*).
	Handlingsanvisninger og handlingsresultater Handlingsanvisninger er merket med en ►. Handlingsresultater er merket med en ▷.
	Videor Videor for apparatene finner du på YouTube-kanalen til Liebherr-Hausgeräte.

Open-Source-lisenser:

Apparatet inneholder programvarekomponenter som bruker Open-Source-lisenser. Du finner informasjon om anvendte Open-Source-lisenser her: home.liebherr.com/open-source-licences

Denne brukerinformatjonen gjelder for følgende apparater:

CN...*	50.. / 52.. / 57.. / 76.. / 77..*
--------	-----------------------------------

KGN...*	52Z03 / 57Z03*
KGN...*	52Vc03 / 52Vd03 / 57Vc03 / 57Vd03 / 57Va03*
KGN..*	1863 / 2063*
KGN*	52Vc03*
KGN*	52Vb03*

Merk

Hvis det er en N i apparatbetegnelsen, er det et NoFrost-apparat.*

1 Sikkerhetsinformasjon og advarsler

Ta godt vare på denne brukerinformatjonen slik at du til enhver tid har tilgang til den.

Hvis du gir apparatet videre, må du gi denne brukerinformatjonen videre til neste eier.

For å bruke apparatet forskriftsmessig og trygt, må du lese denne brukerinformatjonen før installasjon og bruk. Følg alltid instruksjonene, sikkerhetsanvisningene og advarslene som finnes der. De er viktige for at du skal kunne installere og bruke apparatet på en sikker og feilfri måte.

1.1 Tiltenkt bruk

- Dette apparatet er ment for bruk i husholdningen og i lignende bruksområder, som f. eks.:
 - i personalkjøkkenområder i butikker, kontorer og andre arbeidsområder
 - i landbruksmiljøer og av gjester på hoteller, moteller og andre overnattingssteder
 - i bed and breakfast-hoteller
 - i catering og lignende engrosanvendelser
- Ytterligere bruksområder:
 - Alle annen bruk er ikke tillatt.

1.2 Klimaklasser

Apparatet er, avhengig av klimaklassen, konstruert for bruk i begrensede omgivelsestemperaturer. Klimaklassen som gjelder for ditt apparat, er angitt på typeskiltet.

Merk

- For å sikre feilfri drift må du overholde de angitte omgivelsestemperaturene.

Klimaklasse	omgivelsestemperaturer fra
SN	10 °C til 32 °C
N	16 °C til 32 °C
ST	16 °C til 38 °C
T	16 °C til 43 °C
SN-ST	10 °C til 38 °C
SN-T	10 °C til 43 °C

1.3 Brukergruppe

- Dette apparatet kan brukes av barn fra 8 år og oppover samt av personer med nedsatte fysiske, sensoriske eller mentale evner eller manglende erfaring og kunnskap hvis de er under oppsikt eller har fått opplæring i sikker bruk av apparatet og hvilke farer som er forbundet med det.

Sikkerhetsinformasjon og advarsler

- Barn må ikke leke med apparatet.
- Barn må ikke utføre rengjøring og brukervedlikehold uten tilsyn.
- Barn mellom 3-8 år kan legge matvarer inn i skapet og ta dem ut.

1.4 Installasjon og igangsetting

- Apparatet skal kun settes opp og kobles til i henhold til instruksene i brukerinformatjonen.
- Ikke lukk ventilasjonsåpningene i apparatet eller i installasjonshuset.
- Du må ikke skade strømledningen. Ikke bruk apparatet med defekt strømledning.
- Ikke plasser bærbar strømuttak eller nettdeler på baksiden av apparatet.
- Stikkontakten må være lett tilgjengelig, slik at apparatet kan kobles raskt fra strømmen i en nødsituasjon. Den må være plassert utenfor apparatets bakside.

1.5 Sikker håndtering av apparatet

- Ikke oppbevar eksplosive stoffer, som for eksempel aerosolbeholdere med brennbar drivgass, i apparatet. Slike spraybokser er merket med et flammesymbol, eller det er angitt i innholdsdeklarasjonen. Gasser som lekker ut, kan antennes av elektriske komponenter.
- Hold brennende lys, lamper og andre gjenstander med åpen flamme unna apparatet for å unngå at disse antenner apparatet.
- Drikker eller beholdere som inneholder alkohol må oppbevares tett lukket. Alkohol som lekker ut, kan antennes av elektriske komponenter.
- Unngå kontinuerlig hudkontakt med kalde overflater eller kjøle-/frysevarer. Bruk f. eks. hansker for å beskytte deg.
- Kuldemiddelet (spesifikasjoner på typeskiltet) er miljøvennlig, men brennbar. Kuldemiddel som lekker ut kan bli antent.
 - Du må ikke skade kjølekretsløpet.
 - Ikke bruk antenneskildre på innsiden av apparatet.
 - Ikke bruk elektriske apparater (f. eks. damprensjøringsapparater, varmeapparater) inne i apparatet.
 - Ved lekkasje av kuldemiddel: Fjern åpen ild eller tenner i nærheten av lekkasjestedet. Luft rommet godt. Varsle kundeservicen.
- Åpne døren kun i korte perioder. På denne måten hindrer du at temperaturen i apparatet stiger.
- Ikke grip inn mellom døren og apparatet når du åpner og lukker. Fingrene kan komme i klem.
- Temperaturverdien i det varmeste området av apparatet kan være høyere enn den innstilte temperaturverdien.

Apparater med vanntank:

- EasyTwist-Ice-vanntanken skal kun fylles med drikkevann, for å unngå forgiftning fra forurenset vann.*

1.6 Rengjøring

- Rengjør overflater som kommer i kontakt med matvarer regelmessig.
- Rengjør kondensvannløpet regelmessig.
- Ikke bruk elektriske varme- eller damprensjøringsapparater, åpen flamme eller avrimingspray for å fremskynde avrimingsprosessen.
- Ikke fjern is med skarpe gjenstander.

1.7 Feil, skader og reparasjoner

- Hvis strømledningen til apparatet er skadet, skift ut strømledningen.

- Reparasjoner og inngrep på apparatet skal kun gjennomføres av kundeservicen eller annet utdannet fagpersonell.
- Ved feil eller problemer med apparatet må du trekke ut strømpluggen eller slå av sikringen. Når du trekker i strømpluggen, må du alltid ta tak i pluggen. Ikke trekk i kablet.

1.8 Kassering

- Apparatet inneholder verdifulle materialer og er merket med et tilsvarende symbol. (se 1.14 Symboler på apparatet)
 - Apparatet må ikke kastes sammen med husholdningsavfall.
 - Avhend apparatet gratis på lokale gjenvinnings- og resirkuleringssteder via klasse 1 oppsamlingsbeholdere.
 - Når du kjøper et nytt apparat, returnerer du det gamle apparatet til forhandleren gratis.
 - Informere om returalternativer.
- Apparatet kan inneholde personopplysninger.
 - Slett personopplysninger før avhending.
- Apparatet inneholder kuldemiddel (spesifikasjoner på typeskiltet) og olje. Kuldemiddelet som brukes, er miljøvennlig, men brennbar. Oljen som brukes, er også brennbar. Kuldemiddel og olje som lekker ut kan antennes hvis konsentrasjonen er tilstrekkelig høy og kommer i kontakt med en ekstern varmekilde.
 - Ikke skad kjølekretsløpet.
 - Avhend apparatet i henhold til instruksene i brukerinformatjonen.

1.9 Samsvar

Kjølemiddelkretsen er kontrollert for tetthet. Apparatet er i samsvar med relevante sikkerhetsbestemmelser og tilhørende direktiver.

Den fullstendige teksten til EU-samsvarserklæringen er tilgjengelig på følgende Internettadresse: www.Liebherr.com

1.10 SVHC-stoffer iht. REACH-forordningen

- Du kan sjekke om apparatet ditt inneholder SVHC-stoffer i henhold til REACH-forordningen ved å bruke følgende lenke: <https://go.liebherr.com/z3eewm>

1.11 EPREL-database

- Fra 1. mars 2021 finner du informasjon om energiforbruksmerking og krav til økodesign i den europeiske produkt databasen (EPREL). Under følgende lenke <https://eprel.ec.europa.eu/> kommer du til produkt databasen. Her blir du bedt om å legge inn modellnavnet. Du finner modellnavnet på typeskiltet.

1.12 Open-Source-lisenser

- Apparatet inneholder programvarekomponenter som bruker Open-Source-lisenser. Du finner informasjon om anvendte Open-Source-lisenser her: home.liebherr.com/open-source-licences

1.13 Reservedeler

- Tilgjengeligheten av reservedeler for funksjonsdeler og deler av utstyret som kan lagres er 15 år.

1.14 Symboler på apparatet

	Dette symbolet kan stå på kompressoren. Det gjelder oljen i kompressoren og henviser til følgende fare: Kan være dødelig ved svelging og hvis den kommer i luftveiene. Denne merknaden har kun betydning for resirkuleringen. Ingen fare ved normal drift. Ikke fjern dette symbolet.
	Advarsel: Brannfare på grunn av brannfarlige materialer. Dette symbolet er på kompressoren og kan også være på andre steder på apparatet. Dette symbolet advarer mot brannfarlige materialer. Ikke fjern dette symbolet.
	Dette eller et lignende symbol kan befinne seg på baksiden av apparatet. Det indikerer at det er vakuumisolasjonspaneler (VIP) eller perlittpaneler i døren og/eller huset. Denne merknaden har kun betydning for resirkuleringen. Ikke fjern dette symbolet.
	Dette symbolet finnes på typeskiltet. Det indikerer at apparatet inneholder verdifulle materialer og at du ikke må kaste apparatet i husholdningsavfall. (se 1.8 Kassering)

1.15 Advarselsnivåer

FARE	Kjennetegner en umiddelbart farlig situasjon som fører til død eller alvorlige personskader hvis den ikke unngås.
ADVARSEL	Kjennetegner en farlig situasjon som kan føre til død eller alvorlige personskader hvis den ikke unngås.
FORSIKTIG	Kjennetegner en farlig situasjon som kan føre til lette eller moderate personskader hvis den ikke unngås.
OBS	Kjennetegner en farlig situasjon som kan føre til materielle skader hvis den ikke unngås.
Merknad	Kjennetegner nyttige merknader og tips.

2 Oversikt over enheten

2.1 Leveringsomfanget

Kontroller alle delene for transportskader. Ta kontakt med forhandleren eller kundeservice hvis du har reklamasjoner. (se 11.4 Kundeservice)

Leveringen består av følgende deler:

- Gulvmodell
- Utstyr (avhengig av modell)
- Monteringsmateriale (avhengig av modell)
- «Quick Start Guide»
- «Installation Guide»*

* avhengig av modell og utstyr

2.2 Oversikt over apparater og utstyr

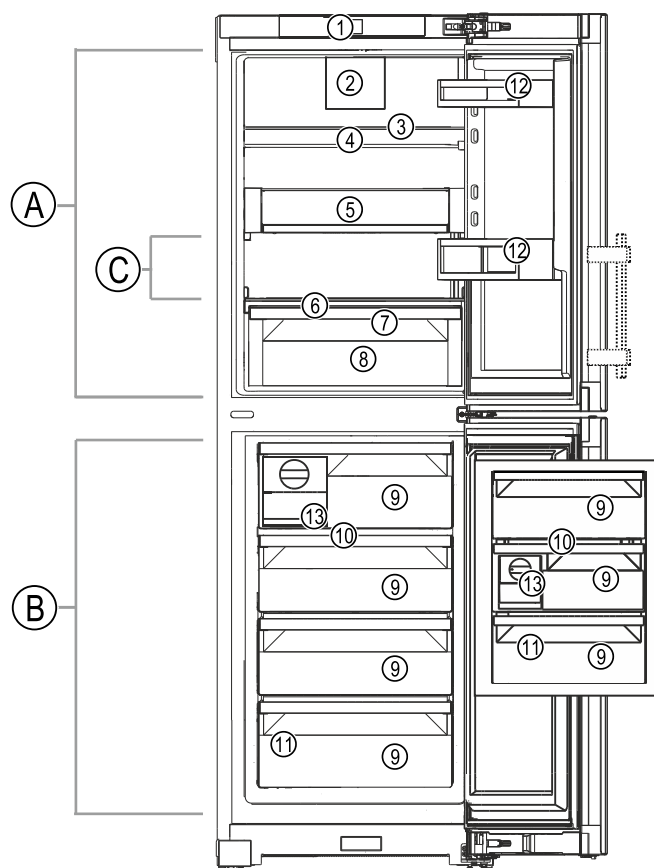

Fig. 1 Eksempelfremstilling

Temperaturområde

- (A) Kjøleledel (C) Kaldeste sone
(B) Frysedel

Utrustning

- (1) Betjeningselementer (8) EasyFresh-skuff
(2) Ventilator med FreshAir aktivt kullfilter (9) Skuff
(3) Delbar oppstillingsplass* (10) VarioSpace
(4) Oppstillingsplass (11) Typeskilt
(5) VarioSafe* (12) Dørhulle
(6) Lokk EasyFresh-skuff (13) EasyTwist-Ice*
(7) Kondensvannutløp

2.3 SmartDevice

SmartDevice er nettverkløsningen for din kjøle/fryserkombinasjon.

Når ditt apparat har eller er forberedt for SmartDevice, kan du raskt og enkelt koble det til ditt WLAN. Med appen SmartDevice kan du betjene apparatet ditt fra en mobil sluttbrukerenhet. I appen SmartDevice har du tilgang til ekstra funksjoner og innstillingsmuligheter.

Apparat forberedt for SmartDevice: Ditt apparat er forberedt for bruk med SmartDeviceBox. Du må først anskaffe og installere SmartDeviceBox. For å kunne koble ditt apparat til WLAN, må du laste ned appen SmartDevice.

Mer informasjon om SmartDevice: smartdevice.liebherr.com

Oppstilling og tilkobling

Anskaff SmartDeviceBox i Liebherr-Hausgeräte-shop:

home.liebherr.com/shop/de/deu/smartdevicebox.html

Laste ned SmartDevice-appen:



Etter installasjon og konfigurering av SmartDevice-appen kan du integrere apparatet ved hjelp av SmartDevice-appen og WLAN-apparatfunksjonen (se WLAN) i WLAN-nettverket.

Merk

SmartDevice-funksjonen er ikke tilgjengelig i følgende land: Russland, Hviterussland, Kasakhstan.

Du kan ikke bruke SmartDeviceBox.

3 Oppstilling og tilkobling

3.1 Oppstillingsbetingelser

Installasjonsforholdene er avgjørende for å sikre at du kan betjene apparatet trygt, effektivt og problemfritt.

- Vær oppmerksom på alle sikkerhetsinstruksjoner.
- Kontroller oppstillingsstedet og posisjonen i rommet.



ADVARSEL

Brannfare ved feil oppstilling!

Hvis en strømledning eller et støpsel berører baksiden av apparatet, kan vibrasjoner fra apparatet skade strømledningen eller støpselet og forårsake kortslutning.

- ▶ Ved oppstilling av apparatet, pass på at ingen nettkabler klemmes under apparatet.
- ▶ Plasser apparatet slik at det ikke berører plugger eller strømkabler.
- ▶ Ingen apparater må kobles til stikkontakter i området på baksiden av apparatet.
- ▶ Det er **ikke** tillatt å plassere og bruke multistikkontakter eller skjotekabler og annet elektronisk utstyr (for eksempel halogentransformatorer) på baksiden av apparater.



ADVARSEL

Brannfare på grunn av fuktighet!

Hvis strømførende deler eller strømtilførselsledningen blir fuktige, kan det føre til kortslutning.

- ▶ Enheten er beregnet på bruk i lukkede rom. Enheten skal ikke benyttes utendørs eller på steder som er utsatt for fuktighet og vannsprut.



ADVARSEL

Kjølemiddel- og oljelekkasje!

Brann. Kjølemiddelet er miljøvennlig, men brennbar. Oljen er også brennbar. Kjølemiddel- og oljelekkasje kan antennes ved tilstrekkelig høy konsentrasjon og kontakt med en ekstern varmekilde.

- ▶ Ikke skad rørene til kjølemiddelkretsen og kompressoren.

3.1.1 Oppstillingssted

- Apparatet skal utelukkende settes opp og brukes i lukkede rom.
- Optimal oppstillingsplass er et tørt og godt ventilert rom.
- Hvis apparatet plasseres i en svært fuktig omgivelse, kan det danne seg kondensvann på utsiden av apparatet. Sørg alltid for god lufting på oppstillingsstedet.
- Jo mer kuldemiddel som er i apparatet, desto større må rommet som apparatet er plassert i, være. I for små rom kan det ved lekkasje oppstå en brennbar blanding av gass og luft. I oppstillingsrommet per 8 g kuldemiddel minst være 1 m³ stort. Du finner informasjon om kuldemiddelet på typeskiltet inne i apparatet.
- Underlaget må være vannrett og jevnt.

3.1.2 Posisjon i rommet

- Apparatet må ikke plasseres der det er direkte sollys eller ved siden av varmeovner eller lignende.
- Du kan plassere enheten rett ved siden av en stekeovn.
- Hvis du plasserer apparatet rett ved siden av en stekeovn, kan energiforbruket øke noe. Dette avhenger av varigheten og intensiteten på bruken av stekeovnen.
- Plasser apparatet med baksiden mot veggen og bruk vedlagte veggavstandsholdere (se nedenfor) til å stille det opp direkte på veggen.*
- Plasser alltid apparatet direkte på veggen med baksiden.*
- Bruk i eksplosjonsfarlige områder er ikke tillatt.

3.1.3 Integrering i en kjøkkeninnredning

- Du kan konvertere apparatet med kjøkkenskap. (se 3.13 Integrering av apparatet i en kjøkkeninnredning)

3.2 Apparatdimensjoner

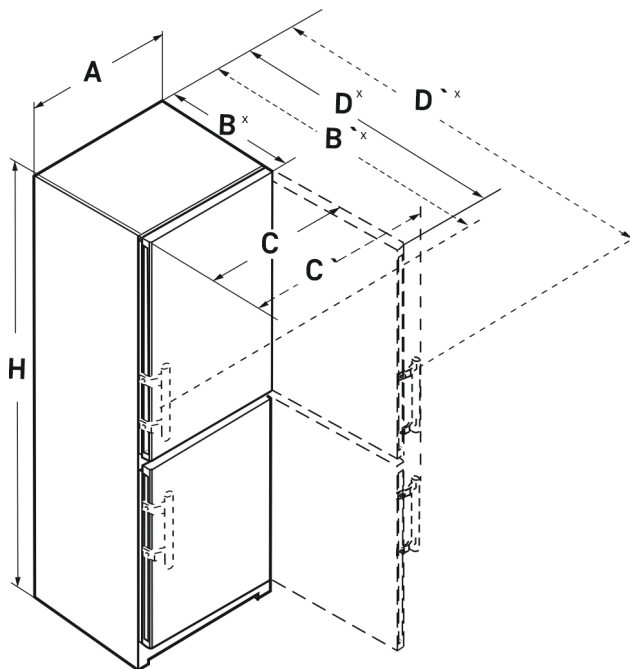

Fig. 2

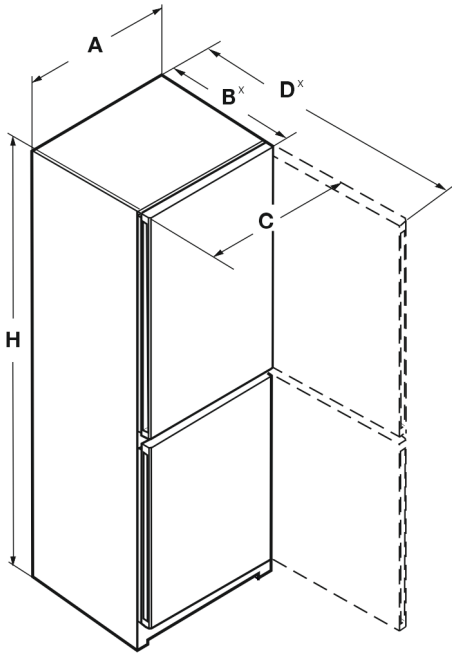

Fig. 2

CN.. 50..*	
A (mm)	597
B (mm)	675 ^x
C (mm)	609
D (mm)	1217 ^x
H (mm)	1655

C(B)N.. 52..(i) / KGN.. 52Vd03 / KGN.. 52Vc03 / KGN.. 52Z03 / KGN.. 1863 *	
A (mm)	597
B (mm)	675 ^x
C (mm)	609
D (mm)	1217 ^x
H (mm)	1855

C(B)N.. 57..(i) / KGN.. 57Vd03 / KGN.. 57Vc03 / KGN.. 2063 / KGBNex 2060 bda / KGBNeu 2060 sda*	
A (mm)	597
B (mm)	675 ^x
C (mm)	609
D (mm)	1217 ^x
H (mm)	2015

CNg.. 57..*	
A (mm)	597
B (mm)	682 ^x
C (mm)	609
D (mm)	1217 ^x
H (mm)	2015

CN.. 77..*	
A (mm)	747

CN.. 77..*	
B (mm)	675 ^x
C (mm)	759
D (mm)	1367 ^x
H (mm)	2015

CN.. 52..*	
A (mm)	597
B (mm)	675 ^x
B` (mm)	719 ^x
C (mm)	609
C` (mm)	654
D (mm)	1215 ^x
D` (mm)	1222 ^x
H (mm)	1855

C(B)N.. 57..*	
A (mm)	597
B (mm)	675 ^x
B` (mm)	719 ^x
C (mm)	609
C` (mm)	654
D (mm)	1215 ^x
D` (mm)	1222 ^x
H (mm)	2015

^x Ved apparater med vedlagte veggdistanseholdere økes målet med 15 mm (se 3.8 Montere veggavstandsholder*).

3.3 Ventilasjonskrav

PASS PÅ

Fare for skader gjennom overoppheting som følge av utilstrekkelig ventilasjon!

Dersom ventilasjonen er for lav, kan kompressoren bli skadet.

- ▶ Pass på at ventilasjonen er tilstrekkelig.
- ▶ Ta hensyn til kravene om ventilasjon.

Når apparatet er integrert i kjøkkenkroken, er det viktig å overholde følgende ventilasjonskrav:*

- Jo større ventilasjonsdiameter jo mer energibesparende arbeider apparatet.*

Oppstilling og tilkobling

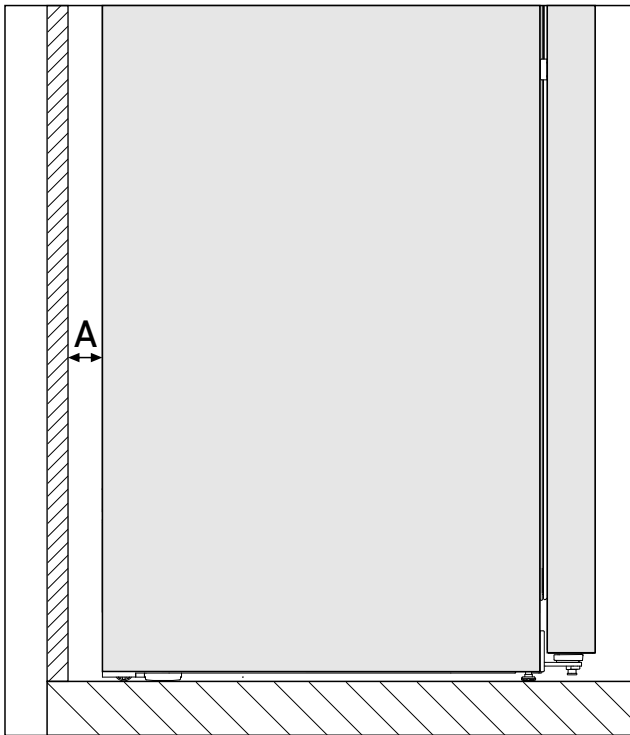

Fig. 3 *

Veggavstand A*
25 mm*

Energiforbruket ble bestemt med en veggavstand på Fig. 3 (A) mellom baksiden av apparatet og vegg. Hvis veggavstanden er mindre enn Fig. 3 (A), påvirker dette ikke funksjonaliteten til apparatet, men energiforbruket øker litt med en mindre veggavstand.*

3.4 Tilkoblingsmål for strømforsyningen

Tilkoblingen til strømforsyningen er på baksiden av apparatet. For å sikre at du kan koble til apparatet på en trygg måte, må du sørge for at følgende krav er oppfylt:

- Dimensjonene for tilkoblingen til strømforsyningen er kjent og overholdes. Se tabellen nedenfor.
- Tilkoblingen til strømforsyningen er i samsvar med instruksjonene. (se 3.15 Koble apparatet til strømforsyningen)

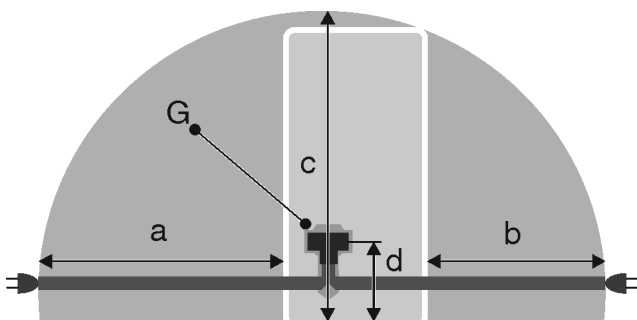

Fig. 4 Kjøle-/frysekombinasjoner / fryseskap / BioFresh-apparatet med full kapasitet

- (a) Maksimal tilgjengelig lengde på nettkabelen
- (b) Maksimal tilgjengelig lengde på nettkabelen
- (c) Maksimal tilgjengelig vertikal lengde på nettkabelen
- (d) Avstand mellom apparatets støpsel og gulvet
- (G) Apparats støpsel

For apparater med en bredde på 600 mm:*	
a	~ 1800 mm
b	~ 1400 mm
c	~ 2100 mm
d	~ 200 mm

For apparater med en bredde på 750 mm:*	
a	~ 1725 mm
b	~ 1325 mm
c	~ 2100 mm
d	~ 200 mm

3.5 Transportere apparatet

3.5.1 Transportere apparatet for første oppstart

Sørg for at følgende forutsetninger er oppfylt:

- Apparater er pakket.
- Apparater står oppreist.

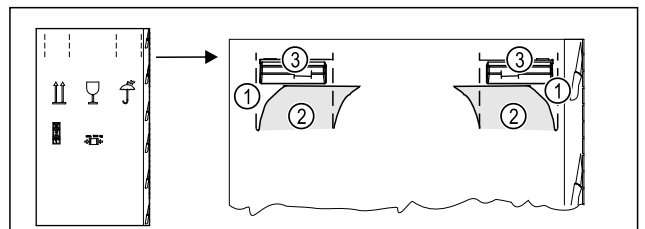

Fig. 5

- ▶ Trykk inn emballasjen på toppen av perforeringen Fig. 5 (1).
- ▶ Trekk ut de inntrykte klaffene Fig. 5 (2).
- ▶ Bærehåndtak Fig. 5 (3) høyre og venstre er synlig.
- ▶ Hold apparatet i bærehåndtakene Fig. 5 (3).
- ▶ Apparater skal alltid transporteres ved hjelp av to personer.
- ▶ Pakke ut apparatet. (se 3.6 Pakk ut enheten)

3.5.2 Transportere apparatet etter første oppstart

Følg instruksjonene nedenfor hvis du vil transportere eller flytte apparatet igjen etter første oppstart.

Sørg for at følgende forutsetninger er oppfylt:

- Apparater er tømte.
- Apparater står oppreist.
- Apparater med dør(er): Døren er sikret mot utilsiktet åpning.
- Apparater med uttrekksskuff: Uttrekksskuffen er sikret mot utilsiktet åpning.
- Apparater med justerbare føtter: Justerbare føtter er skrudd inn.
- ▶ Hold apparatet i bærehåndtakene.
- ▶ Apparater skal alltid transporteres ved hjelp av to personer.

Etter transport:

- ▶ Skru ut de justerbare føttene på apparatet.
- ▶ Juster apparatet. (se 3.10 Innjuster enheten)

3.6 Pakk ut enheten

Kontakt leverandøren umiddelbart, før enheten koples til, hvis du oppdager skader

- ▶ Kontroller enheten og pakningen med hensyn til transportskader. Henvend deg umiddelbart til produsenten hvis du antar eventuelle skader.
- ▶ Fjern alle materialer fra enhetens bakside eller sidevegger som kan hindre forskriftsmessig montering eller ventilasjon.
- ▶ Ta av alle beskyttelsesfolier på apparatet. Ikke bruk spisse eller skarpe gjenstander!

3.7 Hengsle om dørene

Verktøy

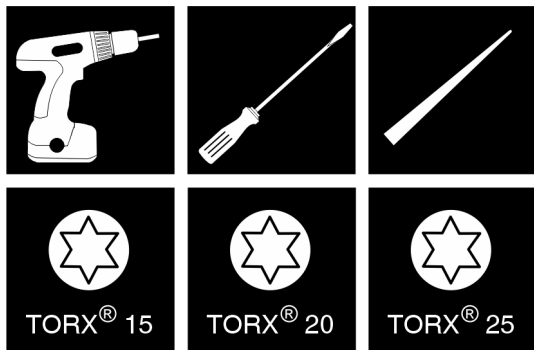

Fig. 6

PASS PÅ

Fare for skader på grunn av kollisjon med døren! Skade av apparatene ved Side-by-Side-oppstilling. Hvis du stiller opp to apparater i en bestemt Side-by-Side-posisjon, er dørhengslingen til begge apparatene spesifisert fra fabrikk.

- ▶ Side-by-Side-oppstilling: Ikke bytt dørhengsling.

For enheter **med lukkedempere** gjelder avsnittene:

- For enheter **uten** lukkedempere
- For alle apparater

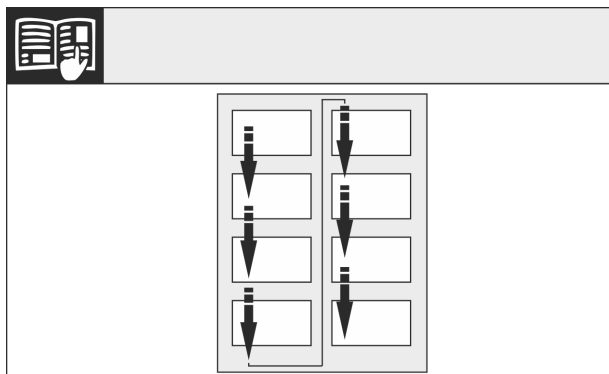

Fig. 7

Overhold leseretning.

3.7.1 Tømme dørhyller

- ▶ Fjern matvarer fra dørhyllene.
- ▶ Matvarene faller ikke ut av døren når du demonterer døren.

3.7.2 Apparater uten lukkedemper: Fjerne dekslene

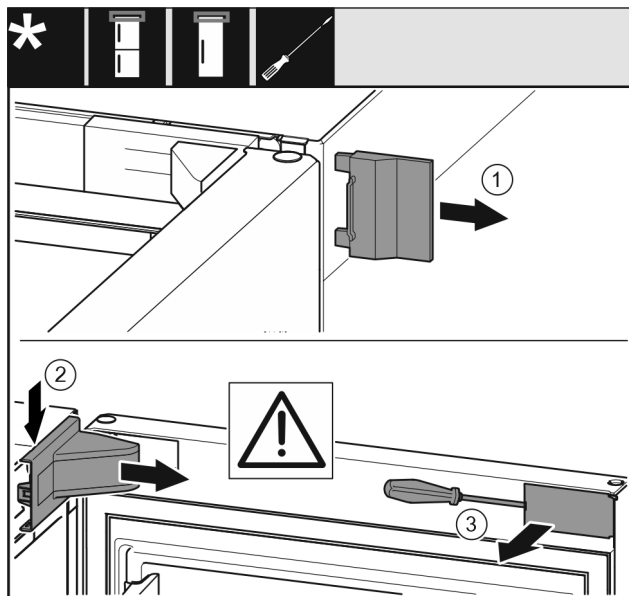

Fig. 8

- ▶ Åpne døren.
- ▶ Fjern det ytre dekslet (1).
- ▶ Løsne og fjern lagerbukkdekslet (2).

PASS PÅ

Fare for skade fra skrutrekker! Hvis du skader dørpakningen, vil ikke døren lukkes ordentlig, og kjølingen vil ikke være tilstrekkelig.

- ▶ Bruk en skrutrekker forsiktig som et hjelpemiddel.
- ▶ Ikke skade dørpakningen med skrutrekkeren.
- ▶ Bruk en skrutrekker til å hekte av dekslet (3) på utsiden av døren og sving det til siden.

Oppstilling og tilkobling

3.7.3 Demontere den øvre døren

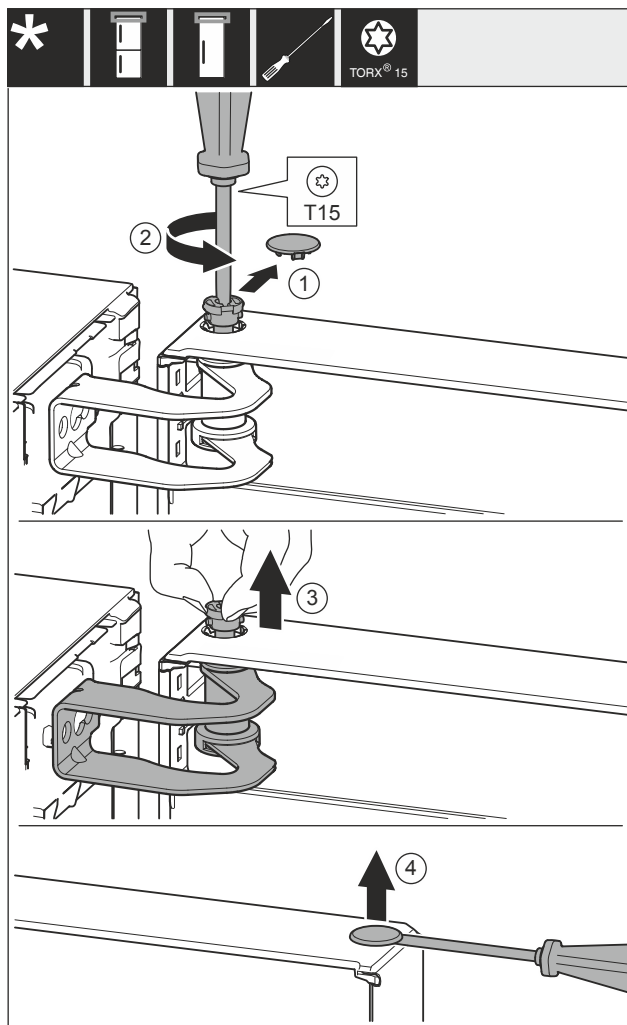

Fig. 9

- ▶ Fjern dekelet Fig. 9 (1) forsiktig.
- ▶ Skru ut bolten Fig. 9 (2) litt med en skrutrekker.



FORSIKTIG

Fare for personskade hvis døren velter ut!
Hvis du fjerner bolten på døren helt, kan døren velte ut, og du kan skade deg selv.

- ▶ Hold fast døren før du fjerner bolten.
- ▶ Hold døren fast.
- ▶ Trekk ut bolten Fig. 9 (3) med fingrene.
- ▶ Løft døren og sett den ned.
- ▶ Løft dekelet Fig. 9 (4) forsiktig med en skrutrekker og fjern det.

3.7.4 Demonter den nedre døren



FORSIKTIG

Fare for personskade hvis døren velter ut!
Hvis du fjerner bolten på døren helt, kan døren velte ut, og du kan skade deg selv.

- ▶ Hold fast døren før du fjerner bolten.

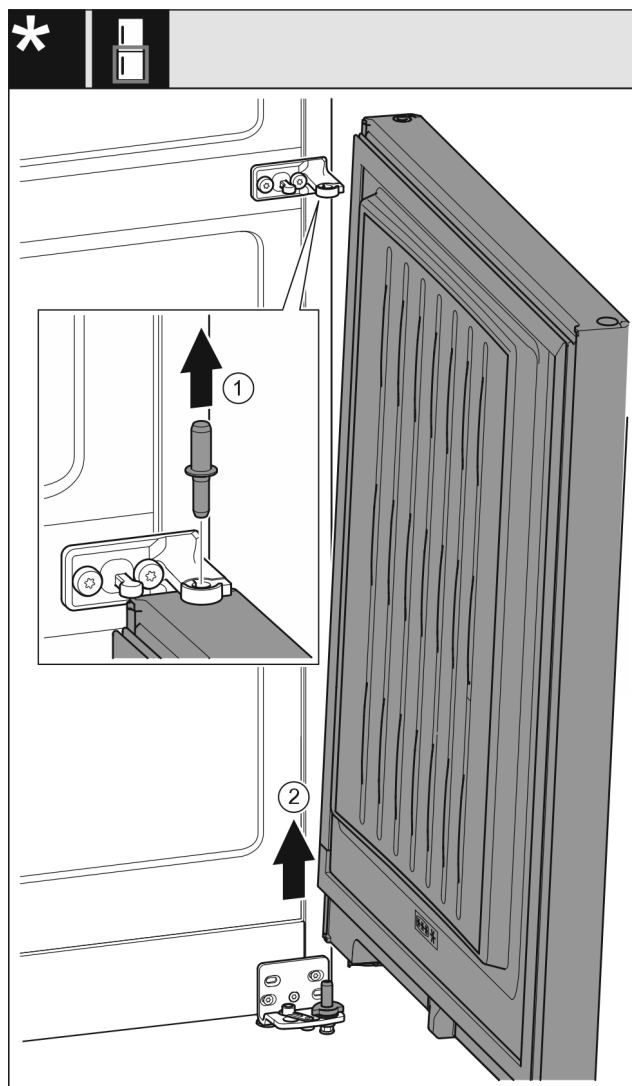

Fig. 10 Uten lukkedemper

- ▶ Trekk ut bolten Fig. 10 (1) oppover.
- ▶ Sving døren Fig. 10 (2) ut, trekk den oppover og sett den til side.

3.7.5 Bytte om øvre lagerdeler

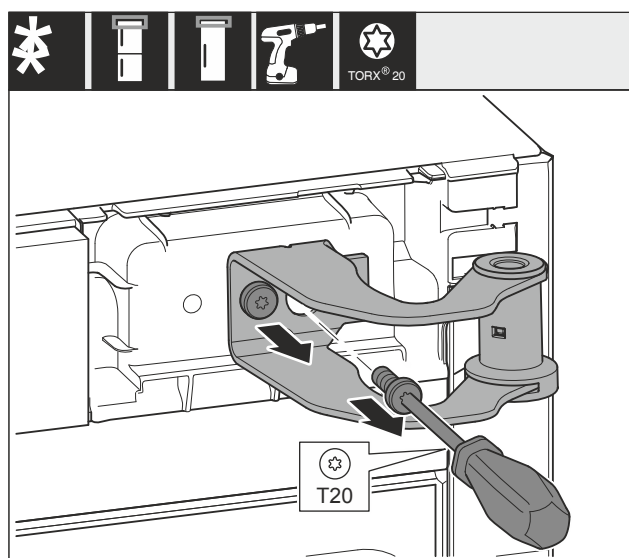

Fig. 11

- ▶ Skru ut begge skruene.
- ▶ Løft og fjern lagerbukken.



ADVARSEL

Fare for personskade ved at døren faller ut!
Dersom lagerdelene ikke er skrudd godt nok til, kan døren falle ut. Dette kan føre til alvorlige personskader. Dessuten lukker i så fall døren ikke skikkelig, slik at enheten ikke kjøler som den skal.

- ▶ Skru fast lagerbukkene/lagerboltene med 4 Nm.
- ▶ Kontroller alle skruene og eventuelt etterstram dem.

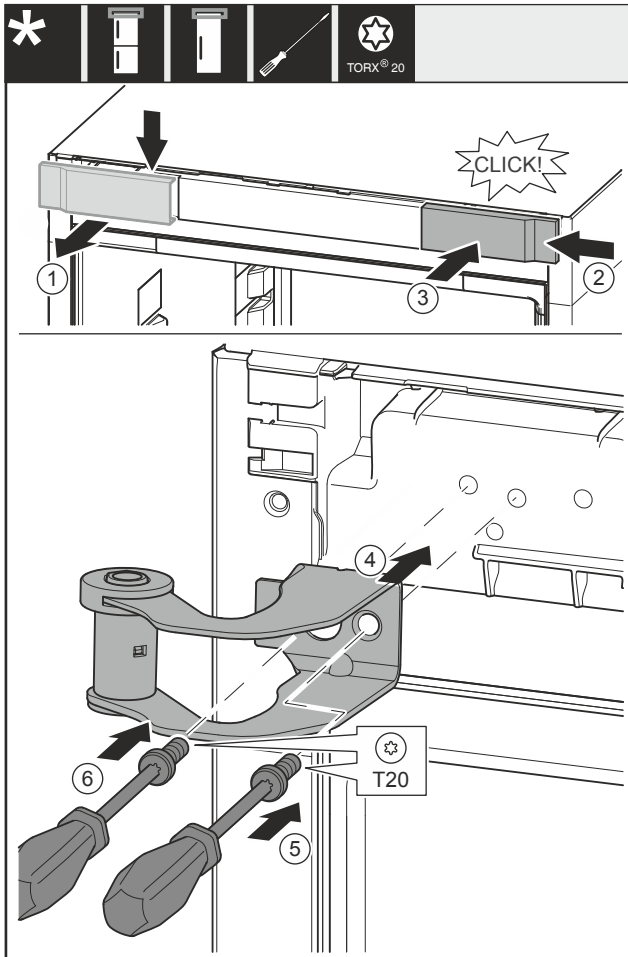

Fig. 12

- ▶ Fjern dekkelet Fig. 12 (1) fra toppen og fremover.
- ▶ Snu dekkelet Fig. 12 (2) 180° og heng det på den andre siden mot høyre.
- ▶ Smekk dekkelet Fig. 12 (3) i lås.
- ▶ Plasser den øvre lagerbukken Fig. 12 (4).
- ▶ Trekk fast skruen Fig. 12 (5).
- ▶ Trekk fast skruen Fig. 12 (6).

3.7.6 Sette midtre lager over til den andre siden



ADVARSEL

Fare for personskade ved at døren faller ut!
Dersom lagerdelene ikke er skrudd godt nok til, kan døren falle ut. Dette kan føre til alvorlige personskader. Dessuten lukker i så fall døren ikke skikkelig, slik at enheten ikke kjøler som den skal.

- ▶ Skru fast lagerbukkene/lagerboltene med 4 Nm.
- ▶ Kontroller alle skruene og eventuelt etterstram dem.

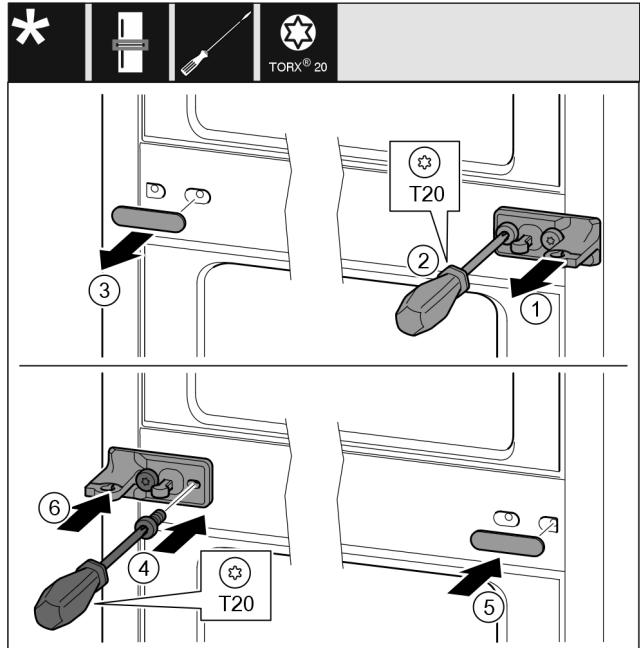

Fig. 13

- ▶ Trekk av skiven Fig. 13 (1).
- ▶ Skru ut skruene Fig. 13 (2) med en skrutrekker.
- ▶ Trekk dekkelet Fig. 13 (3) forsiktig av.
- ▶ Skru fast lagerblokken med folie Fig. 13 (4) dreid 180° på den andre siden.
- ▶ Monter dekkelet Fig. 13 (5) dreid 180° på den andre siden.
- ▶ Skyv på skiven Fig. 13 (6) forfra.

3.7.7 Sette nedre lager over på den andre siden

For alle apparater:



ADVARSEL

Fare for personskade ved at døren faller ut!
Dersom lagerdelene ikke er skrudd godt nok til, kan døren falle ut. Dette kan føre til alvorlige personskader. Dessuten lukker i så fall døren ikke skikkelig, slik at enheten ikke kjøler som den skal.

- ▶ Skru fast lagerbukkene/lagerboltene med 4 Nm.
- ▶ Kontroller alle skruene og eventuelt etterstram dem.

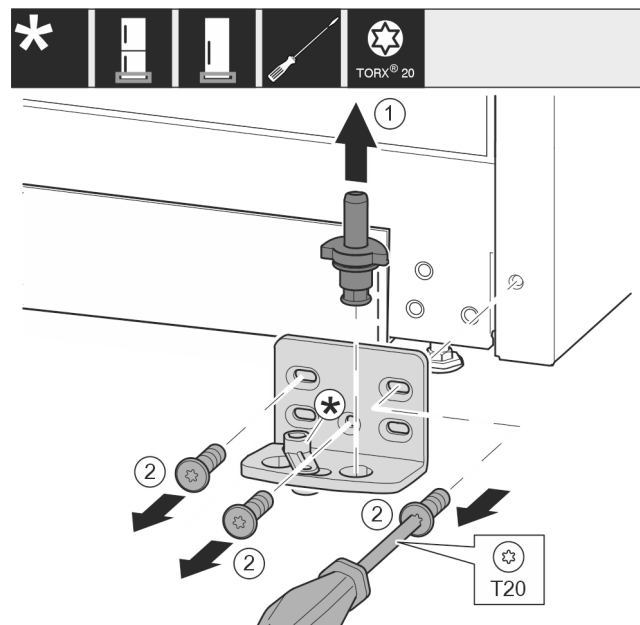

Fig. 14

Oppstilling og tilkobling

- ▶ Trekk lagerboltene Fig. 14 (1) fullstendig ut oppover.
- ▶ Trekk ut skruene Fig. 14 (2) med en skrutrekker og fjern lagerblokken.

For enheter uten lukkedemper:

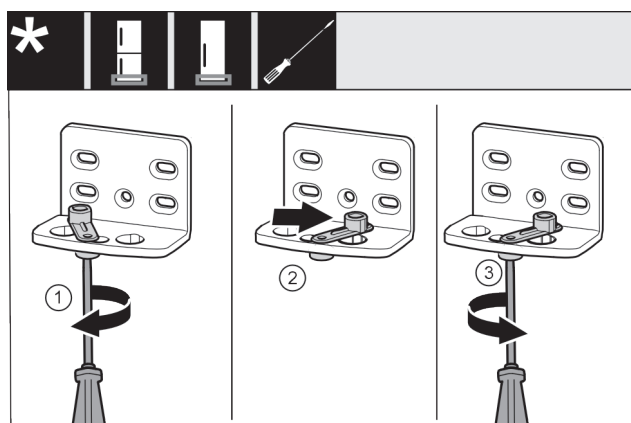

Fig. 15

- ▶ Skru løs skruen Fig. 15 (1) med en skrutrekker.
- ▶ Løft dørlukkestøtten Fig. 15 (2) og vri den 90° til høyre inn i hullet.
- ▶ Skru fast skruen Fig. 15 (3) med en skrutrekker.

For alle apparater:

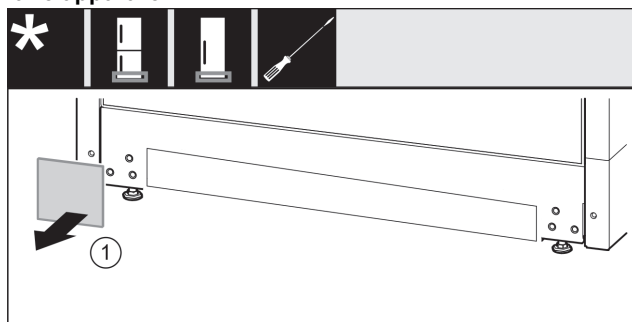

Fig. 16

- ▶ Fjern dekkelet Fig. 16 (1).

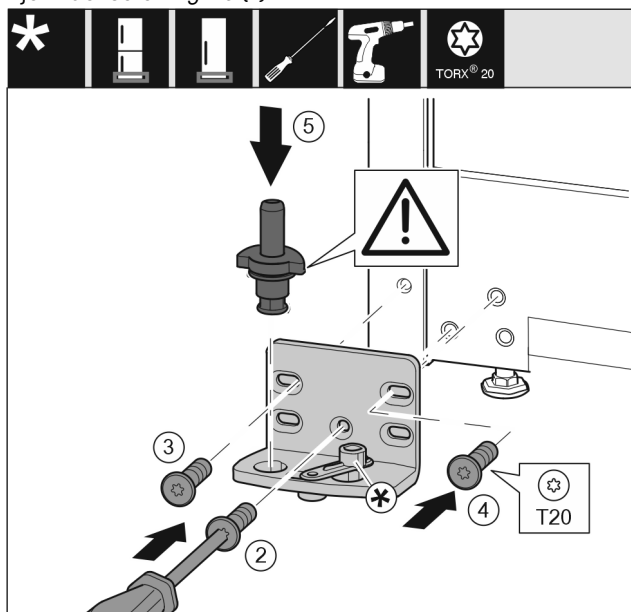

Fig. 17

- ▶ Plasser lagerblokken på den andre siden og skru den fast ved hjelp av en skrutrekker. Begynn med skruen Fig. 17 (2) nederst i midten.
- ▶ Skru fast skrue Fig. 17 (3) og skrue Fig. 17 (4).
- ▶ Sett lagerboltene Fig. 17 (5) fullstendig inn. Kontroller at låsekammen peker bakover.

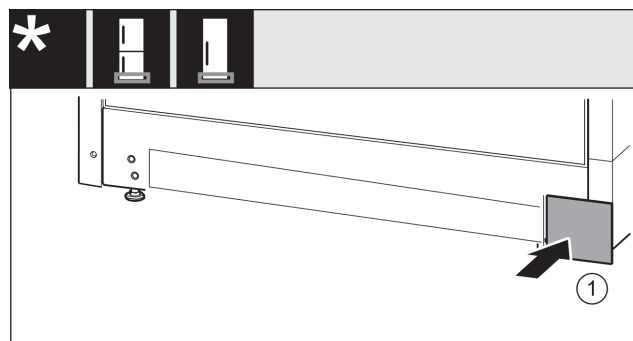

Fig. 18

- ▶ Sett dekkelet Fig. 18 (1) tilbake på den andre siden.

3.7.8 Sette lagerdelene over til den andre siden

For enheter uten lukkedemper:



ADVARSEL

Fare for personskade ved at døren faller ut! Dersom lagerdelene ikke er skrudd godt nok til, kan døren falle ut. Dette kan føre til alvorlige personskader. Dessuten lukker i så fall døren ikke skikkelig, slik at enheten ikke kjøler som den skal.

- ▶ Skru fast lagerbukkene/lagerboltene med 4 Nm.
- ▶ Kontroller alle skruene og eventuelt etterstram dem.

Nedre dør

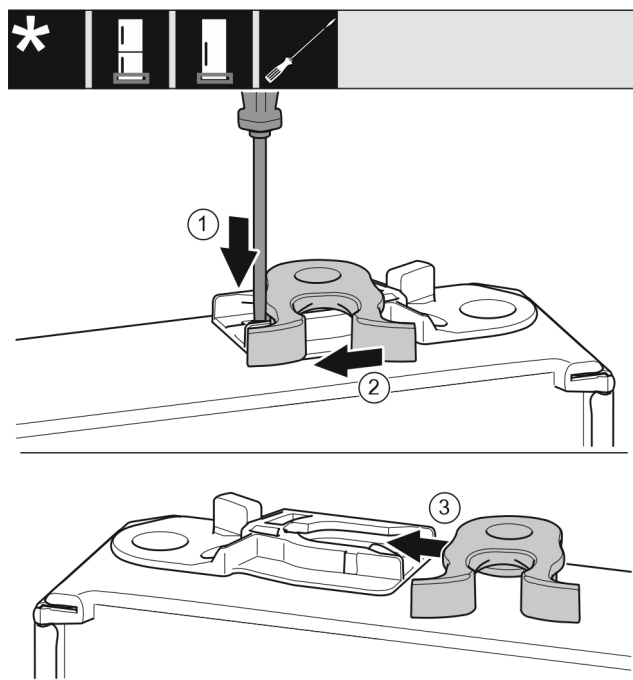

Fig. 19

- ▶ Dørens underside peker oppover: Drei døren.
- ▶ Trykk tappen Fig. 19 (1) ned med en skrutrekker.
- ▶ Trekk låsekroken Fig. 19 (2) ut av skinnen.
- ▶ Skyv låsekroken Fig. 19 (3) inn i skinnen på den andre siden.
- ▶ Dørens overside peker oppover: Drei døren.

Øvre dør

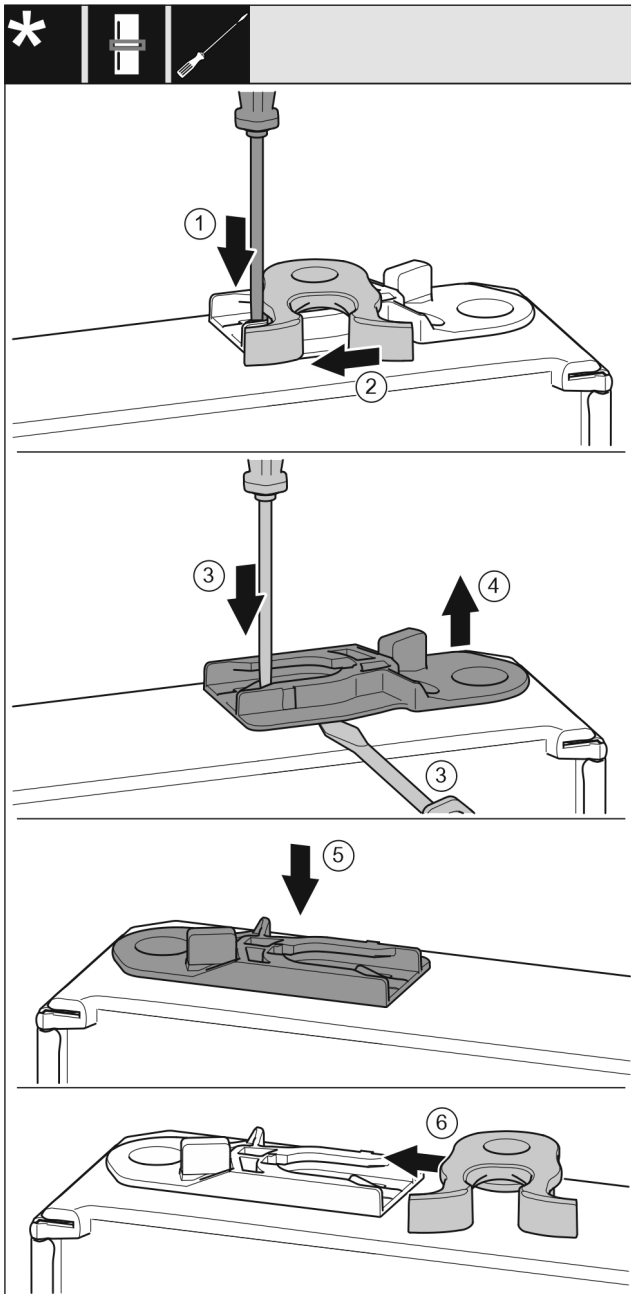

Fig. 20

- ▶ Dørens underside peker oppover: Drei døren.
- ▶ Trykk tappen Fig. 20 (1) ned med en skrutrekker.
- ▶ Trekk låsekroken Fig. 20 (2) ut av skinnen.
- ▶ Trekk ut føringshylsen Fig. 20 (3, 4): Trykk tappen med en skrutrekker samtidig som du skyver en skrutrekker under føringshylsen.
- ▶ Skyv føringshylsen Fig. 20 (5) som er vedlagt i leveringsomfanget inn på den andre siden av huset.
- Apparater uten lukkedemper:
- ▶ Skyv låsekroken Fig. 20 (6) inn i skinnen.
- ▶ Dørens overside peker oppover: Drei døren.

3.7.9 Sette håndtakene over på motsatt side*

For alle apparater:

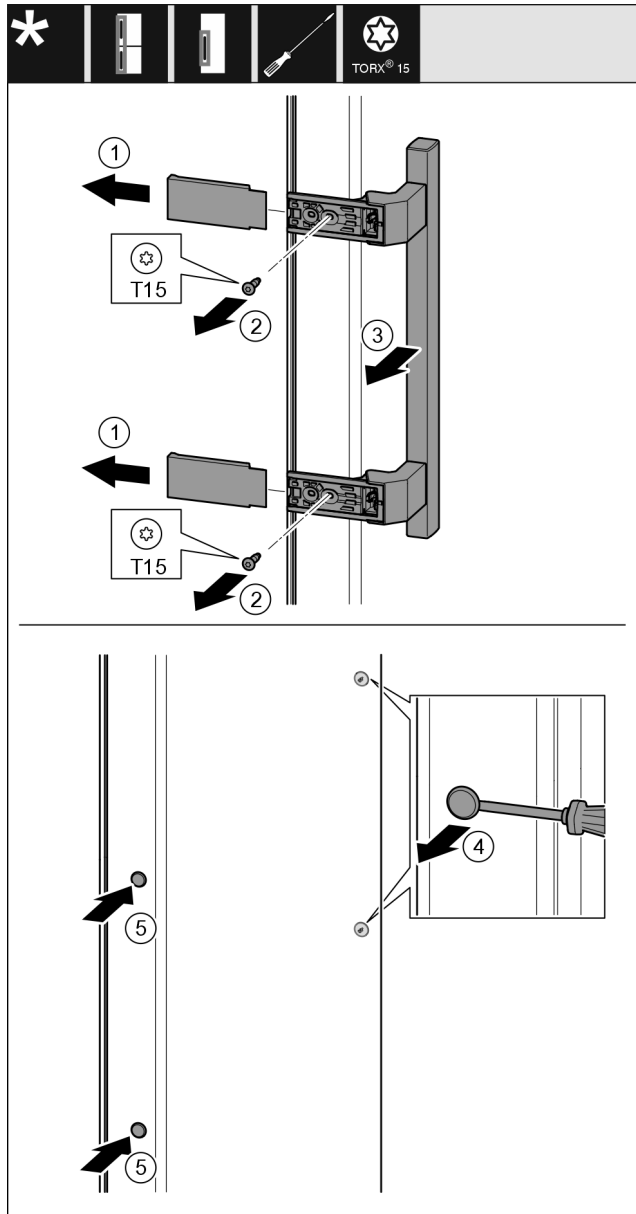

Fig. 21

- ▶ Trekk av dekselet Fig. 21 (1).
- ▶ Skru ut skruene Fig. 21 (2) med en skrutrekker.
- ▶ Ta av håndtaket Fig. 21 (3).
- ▶ Løft pluggene på siden Fig. 21 (4) forsiktig med en skrutrekker og trekk dem ut.
- ▶ Sett igjen inn pluggen Fig. 21 (5) på den andre siden.

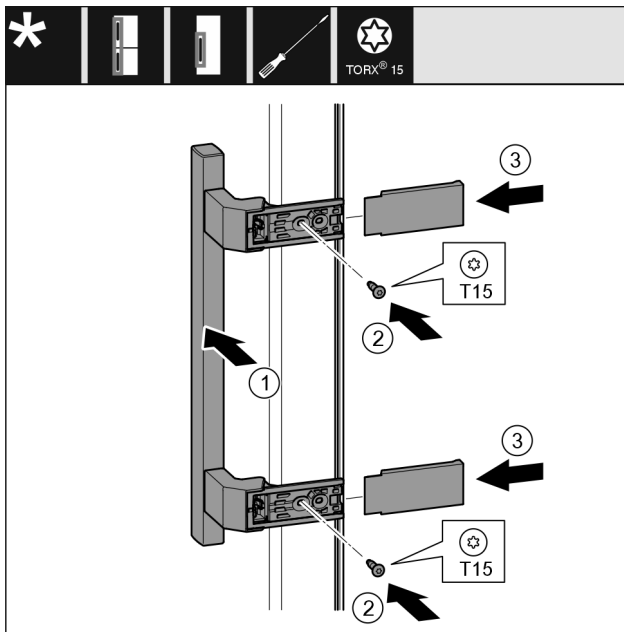

Fig. 22

- ▶ Sett på håndtaket Fig. 22 (1) på motsatt side.
- ▶ Skru hullene må ligge nøyaktig over hverandre.
- ▶ Skru fast skruene Fig. 22 (2) med en skrutrekker.
- ▶ Sett dekslene Fig. 22 (3) på siden og skyv dem på.
- ▶ Pass på at den klikker på plass.

3.7.10 Uten lukkedemper: Montere nederste dør

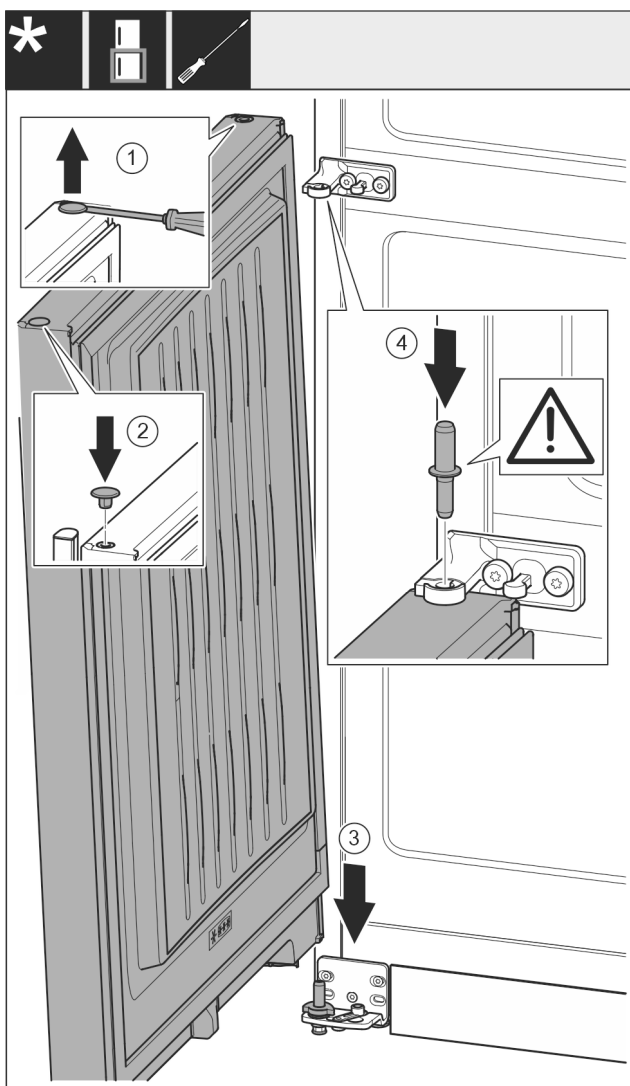

Fig. 23

- ▶ Løft pluggene Fig. 23 (1) forsiktig med en skrutrekker og trekk dem ut.
- ▶ Sett igjen inn pluggene Fig. 23 (2) på den andre dørsiden.
- ▶ Plasser døren Fig. 23 (3) på den nedre lagerbolten ovenfra.
- ▶ Settmidtre lagerbolt Fig. 23 (4) gjennom midtre lagerblokk inn i den nedre døren. Kontroller at låsekammen peker bakover.

3.7.11 Montere den øverste døren

- ▶ Plasser døren på den midtre lagerbolten.

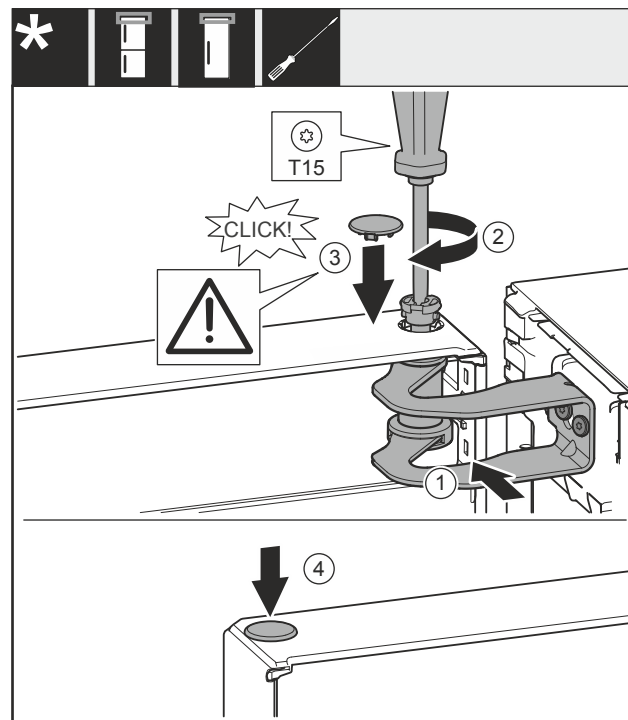

Fig. 24

- ▶ Juster døren med åpningen i lagerbukken Fig. 24 (1).
- ▶ Sett inn bolten Fig. 24 (2) og skru fast med en skrutrekker.
- ▶ Sett inn dekselet Fig. 24 (3).
- ▶ Kontroller at dekselet Fig. 24 (3) hviler på døren.
- ▶ Sett inn dekselet Fig. 24 (4).

3.7.12 Justere dørene

For alle apparater:



ADVARSEL

Fare for personskade ved at døren faller ut! Dersom lagerdelene ikke er skrudd godt nok til, kan døren falle ut. Dette kan føre til alvorlige personskader. Dessuten lukker i så fall døren ikke skikkelig, slik at enheten ikke kjøler som den skal.

- ▶ Skru fast lagerbukkene med 4 Nm.
- ▶ Kontroller alle skruene og eventuelt etterstram dem.

- ▶ Juster ev. dørene over de to langhullene i nedre lagerbukk og midtre lagerbukk i flukt med enhetens kabinett. Skru i så fall ut den midterste skruen i den nederste lagerbukken med vedlagte T20-verktøy. Løsne resten av skruene med T20-verktøyet eller med en skrutrekker T20 og juster over langhullene. Løsne skruene i midterste lagerbukk med T20-verktøyet, og juster lagerbukken midt over langhullene.
- ▶ Støtte døren: Skru ut justeringsfoten med skrunøkkel SW10 på lagerbukken (nede), til den ligger mot gulvet, drei så videre 90°.

3.7.13 Sette på deksler

For enheter uten lukkedemper:

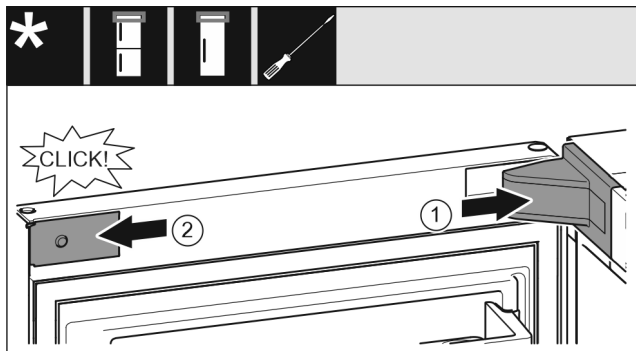

Fig. 25

Døren er åpnet 90°.

- ▶ Monter lagerblokkdekslet Fig. 25 (1) og smekk det på plass, og skyv det forsiktig fra hverandre om nødvendig.
- ▶ Plasser dekslet Fig. 25 (2) på siden og smekk det på plass.

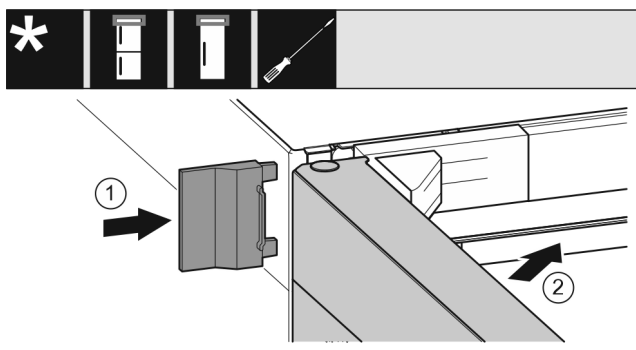

Fig. 26

- ▶ Skyv på det ytre dekslet Fig. 26 (1).
- ▶ Lukk den øvre døren Fig. 26 (2).

3.8 Montere veggavstandsholder*

Med en veggavstandsholder oppnår apparatet det oppgitte energiforbruket og det dannes ingen kondens ved høy omgivelsesfuktighet. Apparatet fungerer fullt ut uten bruk av veggavstandsholdere, men det bruker litt mer strøm.

Hvis du bruker veggavstandsholderne, øker apparatdybden med ca. 15 mm.*

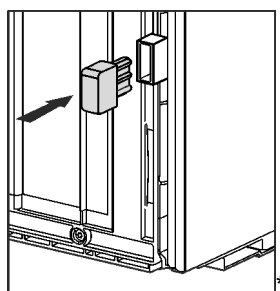

- ▶ Apparat med medfølgende veggavstandsstykker: Sett inn veggavstandsstykket på baksiden av apparatet nederst til venstre og høyre.

3.9 Sette enheten på plass



FORSIKTIG

Fare for personskader på grunn av tungt apparat!

- ▶ Transporter apparatet med to personer til dets oppstillingssted.



ADVARSEL

Brannfare ved kortslutning!

- ▶ Når du setter opp apparatet: Ikke bøy, klem eller skad strømledningen.
- ▶ Ikke bruk apparatet med defekt strømledning.



ADVARSEL

Fare for brann og skader!

- ▶ Varmeavgivende utstyr, f. eks. mikrobølgeovner, brødrister osv. skal ikke plasseres på enheten!

Forsikre deg om at følgende betingelser er oppfylt:

- Skyv apparatet kun i ulastet tilstand.
- Apparatet skal kun settes opp med hjelp.
- ▶ Ta ut strømledningen fra esken.
- ▶ Sett kuldeapparatkontakten til strømledningen fullstendig inn i apparatpluggen på baksiden av apparatet. Sørg for at kuldeapparatkontakten sitter fast.
- ▶ Legg nettpluggen til en lett tilgjengelig stikkontakt ved hjelp av en snor, om nødvendig.

3.10 Innjuster enheten

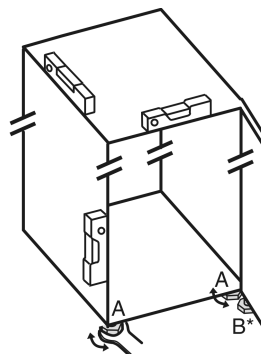

Fig. 27

- ▶ Skru ut de justerbare føttene Fig. 27 (A) ved hjelp av den medfølgende fastnøkkelen og et vater til apparatet er godt justert og i vater.



FORSIKTIG

Fare for personskade og materielle skader hvis apparatet velter!

Hvis den ekstra justerbare foten på den nedre lagerbukken ikke hviler ordentlig på gulvet, kan apparatet velte. Dette kan føre til materielle skader og personskader.

- ▶ Skru av den ekstra justeringsfoten på lagerblokken som anvist.
- ▶ Skru ut den justerbare foten Fig. 27 (B) på lagerbukken ved hjelp av den medfølgende fastnøkkelen til den hviler på gulvet.
- ▶ Skru den justerbare foten Fig. 27 (B) ytterligere 90°.
- ▶ Apparatet er nivellert.

3.11 Etter oppstillingen

- ▶ Fjern alle transportsikringskomponenter
- ▶ Fjern beskyttelsesfilmen på utsiden av enheten
- ▶ Trekk av beskyttelsesfoliene fra pyntelistene.*
- ▶ Fjern beskyttelsesfilmen på den rustfrie stålbackveggen.*
- ▶ Rengjør apparatet. (se bruksanvisning)
- ▶ Noter deg type (modell, nummer), apparatbetegnelse, apparat-/serienummer, kjøpsdato og forhandlerens adresse.

Oppstilling og tilkobling

3.12 Sette opp flere apparater

Apparatene er utviklet for forskjellige oppstillingstyper. Hvis du vil sette opp flere apparater ved siden av eller over hverandre, må du forsikre deg om at følgende forutsetninger er oppfylt:

- Sett bare opp apparater ved siden av, eller over, hverandre, som er utviklet for det.
- Følg merknadene og den følgende tabellen.

PASS PÅ

Fare for skade på grunn av kondensvann!

- ▶ Apparatet må ikke plasseres rett ved et annet kjøle-/fryseapparat.

Modell	Oppstillingstype
alle modeller	enkeltvis
Modeller med modellnavn som starter med S...	Side-by-Side (SBS)
Modeller uten sideveggoppvarming	 <p>Ved siden av hverandre: Sett opp med avstand A på 70 mm mellom apparatene. Hvis du ikke overholder avstanden, dannes det kondensvann på sideveggene mellom apparatene.</p> <p>På en yttervegg: Sett opp med avstand A som ved oppstilling ved siden av hverandre. Hvis du ikke overholder avstanden, dannes det kondensvann på sideveggen til apparatet.</p>

Modeller og oppstillingstypene deres

Monter sammen apparatene etter den separate monteringsanvisningen.

3.13 Integrering av apparatet i en kjøkkeninnredning

Du kan integrere apparatet i en kjøkkeninnredning. Vær oppmerksom på følgende installasjonsbetingelser:

- Når du installerer et toppskap over apparatet, må du ta hensyn til et ventilasjonstverrsnitt med riktig dybde på baksiden av toppskapet.

- Hvis du plasserer apparatet med hengslene ved siden av en vegg, må du ta hensyn til avstanden til apparatsiden.
- For å sikre fullstendig åpning av døren, må apparatet stikke ut av fronttykkelsen. Avhengig av dybden på nisjen, kan apparatet stikke ytterligere ut.



ADVARSEL

Brannfare ved kortslutning!

- ▶ Når du setter opp apparatet: Ikke bøy, klem eller skad strømledningen.
- ▶ Ikke bruk apparatet med defekt strømledning.

Sørg for at følgende forutsetninger er oppfylt:

- Stikkkontakten er lett tilgjengelig og ikke plassert bak apparatet.
- Ventilasjonskravene er overholdt. (se 3.3 Ventilasjonskrav)
- Tilkoblingsmålene er tatt i betraktning. (se 3.15 Koble apparatet til strømforsyningen)
- Veggavstandsholdere er montert.*

3.13.1 Nisjedimensjoner for apparater med innfelt grep*

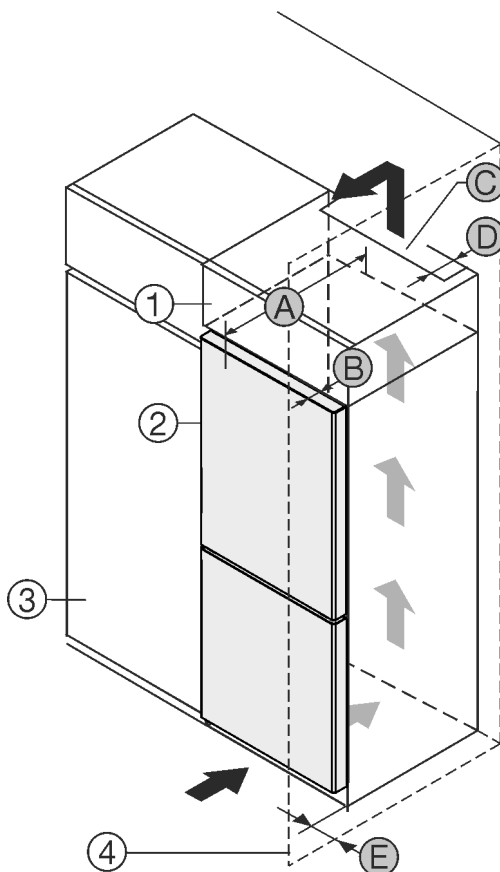

Fig. 28

- (1) Toppskap
- (2) Apparat
- (3) Kjøkkenskap
- (4) Vegg
- (A) Apparatdybde
- (B) Dørens dybde
- (C) Ventilasjonstverrsnitt
- (D) Avstand apparatets bakside
- (E) Avstand til apparatsiden

Apparater med innfelt håndtak:	
A	675 mm ^x
B	75 mm
C	minst 300 cm ²

Apparater med innfelt håndtak:	
D	minst 50 mm
E	minst 13 mm

Apparater med innfelt håndtak og glassfront / steinfront:	
A	682 mm ^x
B	82 mm
C	minst 300 cm ²
D	minst 50 mm
E	minst 20 mm

^x Ved apparater med vedlagte veggavstandsholdere økes målet med 15 mm.*

3.13.2 Nisjedimensjoner for apparater med håndtak*

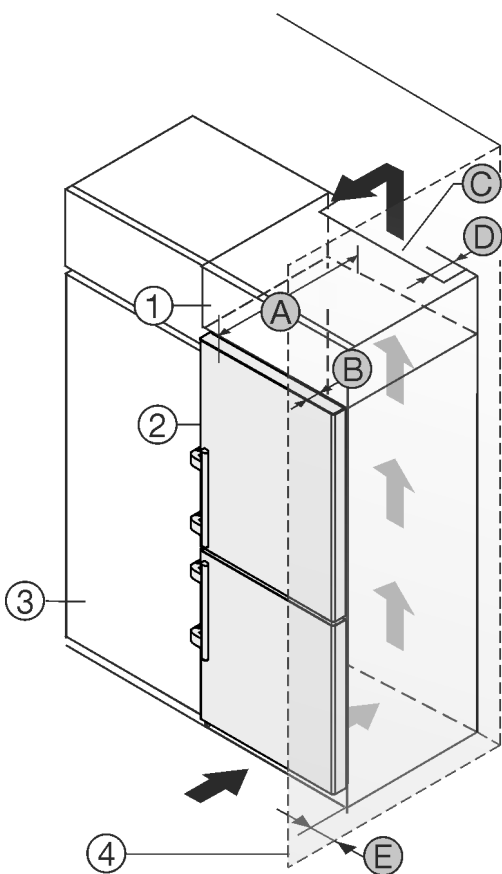

Fig. 29

- | | |
|------------------|--------------------------------|
| (1) Toppskap | (B) Dørens dybde |
| (2) Apparat | (C) Ventilasjonstverrsnitt |
| (3) Kjøkkenskap | (D) Avstand apparatets bakside |
| (4) Vegg | (E) Avstand til apparatsiden |
| (A) Apparatdybde | |

Apparater med håndtak:	
A	675 mm ^x
B	75 mm
C	minst 300 cm ²
D	minst 50 mm

Apparater med håndtak:	
E	minst 57 mm

^x Ved apparater med vedlagte veggavstandsholdere økes målet med 15 mm.*

3.14 Kassere emballasjen



ADVARSEL

Emballasjematerialer og plastfolie kan medføre kvelningsfare!

- ▶ La aldri barn leke med emballasjen.

Emballasjen er fremstilt av resirkulerbare materialer:

- Bølgepapp/papp
- Deler av skummet polystyrol
- Beskyttelsesfilm og poser av polyetylen
- Spennbånd av polypropylen
- spikret treramme med skive av polyetylen*
- ▶ Lever emballasjen til et godkjent avfallsdeponeringssted.

3.15 Koble apparatet til strømforsyningen



ADVARSEL

Fare for elektrisk støt og personskade på grunn av skadet apparat eller skadet nettkabel!

Livsfare og kuttskader. Hvis apparatet eller nettkabelen ble skadet under transport, kan du få et dødelig elektrisk støt. Du kan også kutte deg på skadede deler av apparatet.

- ▶ Kontroller apparatet og nettkabel for skader etter transport.
- ▶ Sett aldri apparatet i drift hvis apparatet eller nettkabelen er skadet.
- ▶ Kontakt kundeservice.

Du kobler apparatet til strømmettet ved hjelp av den medfølgende separate strømkabelen. Strømkabelen har en apparatplugg i den ene enden og et støpsel for stikkontakt i den andre enden.

Forsikre deg om at følgende betingelser er oppfylt:

- Apparatet og strømkabelen er uskadet.
- Apparatet er satt opp i samsvar med forskriftene. (se 3.8 Montere veggavstandsholder*)
- Kravene til elektrisk tilkobling er oppfylt.
- Målene for korrekt tilkobling er kjent og overholdt. (se 3.4 Tilkoblingsmål for strømforsyningen)
- Nettspenning og frekvens samsvarer med opplysningene på typeskiltet.
- Stikkkontakten er forskriftsmessig jordet og elektrisk sikret.
- Sikringens utløsningsstrøm ligger mellom 10 A og 16 A.
- Stikkkontakten er lett tilgjengelig og ikke plassert bak apparatet. (se 3.4 Tilkoblingsmål for strømforsyningen)

PASS PÅ

Fare for skade på grunn av feil bruk!

Skader på apparatets elektriske komponenter.

- ▶ Bruk kun nettkabelen som fulgte med.

Touch-displayets funksjonalitet



ADVARSEL

Brannfare ved feil tilkobling!

Forbrenninger.

Skader på apparatet.

► Ikke bruk skjøteledning.

► Ikke bruk forgreningskontakter.

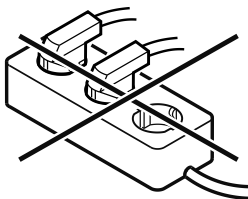

PASS PÅ

Fare for skader på grunn av feil tilkobling!

Skader på apparatet.

► Apparatet skal ikke kobles til vekselrettere, slik som f.eks. solarstrømanlegg og bensingeneratorer.

► Koble strømpluggen til nettkabelen til spenningsforsyningen. Vær oppmerksom på at strømpluggen sitter godt i stikkontakten.

► Liebherr-logoen vises i displayet.

► Visningen skifter til standby-symbolet.

► Hvis ingen tiltak iverksettes innen 60 sekunder: Standby-symbolet blekner eller forsvinner.

► Apparatet er tilkoblet. For første idriftsettelse, se følgende kapittel eller bruksanvisningen.

4 Touch-displayets funksjonalitet

Du betjener apparatet ved hjelp av Touch-displayet. Bruk Touch-displayet (heretter kalt displayet) til å velge apparatfunksjoner ved å trykke på tilsvarende symbol. Hvis du ikke rører displayet i løpet av 10 sekunder, hopper indikatoren enten til den overordnede menyen eller direkte tilbake til statusvisningen.

4.1 Navigasjon og symbolforklaring

Forskjellige symboler gjør det mulig å navigere ved hjelp av displayet. Tabellen nedenfor beskriver disse symbolene.

Symbol	Beskrivelse
	Trykk på pilen for å navigere fremover: Trykk en gang for å gå ett steg videre i menyen.
	Trykk på pilen for å navigere bakover: Trykk en gang for å gå ett steg tilbake i menyen.
	Trykk gjentatte ganger på navigasjonspilen: Naviger i menyen til den ønskede funksjonen.
	Trykk på bekreftelsessymbolet: Aktivere/deaktivere funksjon. Åpne undermeny.

Symbol	Beskrivelse
	Trykk på bekreftelsessymbolet og «tilbake-pilen» samtidig: Gå ett meny nivå tilbake.
	Pil med klokke: Det tar mer enn 10 sekunder før påfølgende indikator vises på displayet.
	Pil med tidsangivelse: Det tar den angitte tiden før påfølgende indikator vises på displayet.
	Symbol Åpne «innstillingsmeny»: Naviger til innstillingsmenyen, og åpne den. Hvis nødvendig: Naviger til ønsket funksjon i innstillingsmenyen. (se 4.2.1 Åpne innstillingsmenyen)
	Symbol Åpne «utvidet meny»: Naviger til utvidet meny og åpne den. Hvis nødvendig: Naviger til ønsket funksjon i den utvidede menyen, og åpne den. (se 4.2.2 Åpne utvidet meny)
Ingen aktivitet i løpet av 10 sekunder	Hvis du ikke rører displayet i løpet av 10 sekunder, hopper indikatoren enten til den overordnede menyen eller direkte tilbake til statusvisningen.
Åpne og lukk døren igjen.	Hvis du åpner døren og lukker den igjen umiddelbart, går visningen direkte tilbake til statusvisningen.

Merk: Illustrasjoner av displayet blir gjengitt med engelske begreper.

4.2 Menyer

Apparatfunksjonene er fordelt på ulike menyer.

Meny	Beskrivelse
Hovedmeny	Når du slår på apparatet, befinner du deg automatisk i hovedmenyen. Herfra kan du navigere til de viktigste apparatfunksjonene, til innstillingsmenyen og den utvidede menyen.
 Innstillingsmeny	Innstillingsmenyen inneholder flere funksjoner for konfigurering av apparatet ditt. (se 4.2.1 Åpne innstillingsmenyen)

Meny	Beskrivelse
Utvidet meny	Den utvidede menyen inneholder spesielle funksjoner for konfigurering av apparatet ditt. Tilgang til den utvidede menyen er beskyttet av den numeriske koden 151 . (se 4.2.2 Åpne utvidet meny)

4.2.1 Åpne innstillingsmenyen

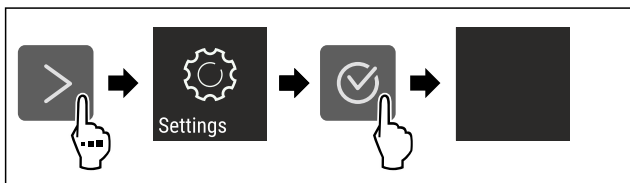

Fig. 30 Eksempelfremstilling

- ▶ Utfør trinnene i henhold til illustrasjonen.
- ▶ Innstillingsmenyen er åpen.
- ▶ Hvis nødvendig: Naviger til ønsket funksjon.

4.2.2 Åpne utvidet meny



Fig. 31

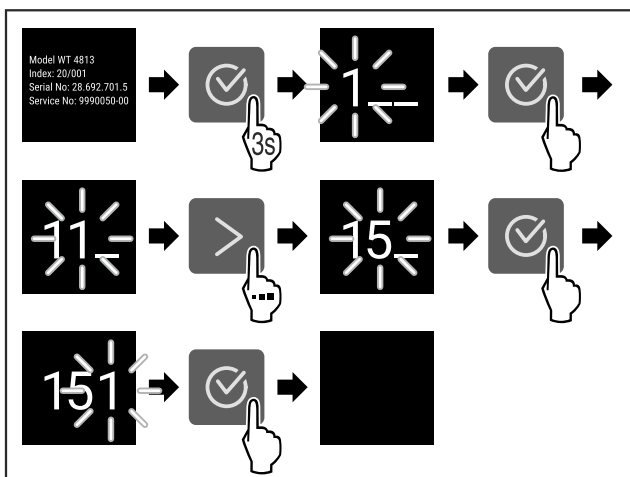

Fig. 32 Eksempelfremstilling, tilgang med tallkode 151

- ▶ Utfør trinnene i henhold til illustrasjonen.
- ▶ Utvidet meny er åpnet.
- ▶ Hvis nødvendig: Naviger til ønsket funksjon.

4.3 Dvalemodus

Hvis du ikke berører displayet på 1 minutt, går det i dvalemodus. I dvalemodus er lysstyrken på displayet dempet.

4.3.1 Avslutt dvalemodus

- ▶ Trykk på et valgfritt navigeringssymbol.
- ▶ Hvilemodus er avsluttet.

5 Oppstart

5.1 Slå på apparatet (første oppstart)

Forsikre deg om at følgende betingelser er oppfylt:

- Apparatet er montert og tilkoblet i henhold til monteringsanvisningen.

- Alle tapestrimler, klebe- og vernefolier samt transportsikringer i og på apparatet er fjernet.
- All annonsemateriell er tatt ut fra skuffene.
- Funksjonen til Touch-displayet er kjent. (se 4 Touch-displayets funksjonalitet)

Slå på apparatet via Touch-displayet:

- ▶ Når displayet er i hvilemodus: Trykk på bekreftelsessymbolet.
- ▶ Utfør handlingstrinnene i henhold til illustrasjonen.

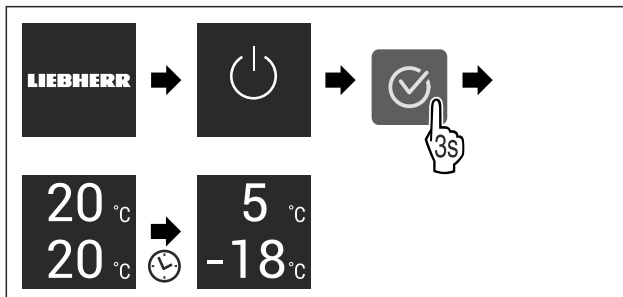

Fig. 33 Eksempelfremstilling

- ▶ Statusvisningen vises.
- ▶ Apparatet kjøles ned til den fabrikkinnstilte måltemperaturen.
- ▶ Apparatet starter i demomodus (statusindikatoren viser DEMO): Når apparatet starter i demomodus, kan du deaktivere demomodusen i løpet av de neste 5 minuttene. (se Demomodus)

Ytterligere informasjon:

- Sett EasyTwist-Ice i drift. (se 5.2 Sett EasyTwist-Ice i drift*) *
- Sett SmartDevice i drift. (se 2.3 SmartDevice) og (se WLAN)

Merk

Produsenten anbefaler:

- ▶ Legge inn matvarer: Vent i cirka 6 timer til den innstilte temperaturen er nådd.
- ▶ Legg inn **frossenmat** ved -18 °C eller kaldere.
- ▶ Vær oppmerksom på lagringsinstruksjonene. (se 6.1 Informasjon om lagring)

Merk

Du kan skaffe tilbehør på Liebherr-Hausgeräte-butikken på home.liebherr.com/shop/de/deu/zubehor.html.

5.2 Sett EasyTwist-Ice i drift*

Hvis apparatet ditt er utstyrt med en EasyTwist-Ice, må du rengjøre EasyTwist-Ice **før den tas i bruk**.

Forsikre deg om at følgende betingelser er oppfylt:

- Apparatet er fullstendig tilkoblet.
- ▶ Rengjør EasyTwist-Ice. (se 10.8.6 EasyTwist-Ice rengjøres*)
- ▶ Fyll vannbeholderen. (se Fyll vannbeholderen)

6 Lagring

6.1 Informasjon om lagring



ADVARSEL

Brannfare på grunn av elektriske apparater!
Hvis du bruker elektriske apparater i området til matvarer på apparatet, kan de forårsake brann.

- ▶ Ikke bruk elektriske apparater i området til matvarer til apparatet med mindre det er anbefalt av produsenten.

Merk

Energiforbruket øker og kjøleeffekten reduseres hvis det ikke er tilstrekkelig ventilasjon.

- ▶ Hold alltid lufteåpningene fri.

Følgende lagringskrav må overholdes:

- I frysedelen: Pakk maten godt inn.
- Mat som tar til seg eller avgir smak og lukt, bør dekkes til eller pakkes i lukkede beholdere.
- Pakk inn rått kjøtt eller fisk i rene, lukkede beholdere. Dette forhindrer at kjøtt eller fisk berører eller drypper på andre matvarer.
- Oppbevar væsker i lukkede beholdere.
- Lagre kjølevarerne med avstand mellom hver av dem, slik at luften kan sirkulere godt.
- Lagre mat som angitt på emballasjen.
- Følg alltid best før-datoen som er angitt på emballasjen.

Merk

Manglende overholdelse av disse anvisningene kan føre til at matvarer bederves.

6.2 Kjøleledel

Apparatet har forskjellige temperatursoner som bestemmes ved hjelp av luftsirkulasjon. Du finner de forskjellige temperatursonene i oversikten over apparater og utstyr. (se 2.2 Oversikt over apparater og utstyr)

6.2.1 Klassifisere matvarene

- ▶ Øvre område og dør: Lagre smør, ost, hermetikk og tuber.
- ▶ Kaldeste temperatursoner: Lagre lett bedervelige matvarer som ferdige retter, kjøtt- og pølseprodukter.
- ▶ Nederste hylle: Lagre rått kjøtt eller rå fisk.

6.3 EasyFresh

EasyFresh egner seg for upakkede matvarer som frukt og grønnsaker.

Merk

- ▶ Oppbevar oppskjærte sitrusfrukter (f. eks. sitron- eller appelsinskiver) i en beholder.

Luftfuktigheten i hyllen er avhengig av fuktighetsinnholdet i kjølevarerne og hvor ofte det åpnes. Du kan regulere luftfuktigheten. (se 9.6 Lokk EasyFresh-skuff)

6.3.1 Klassifisere matvarene

- ▶ Lagre frukt og grønnsaker uten emballasje. Dersom fuktigheten er for høy:
- ▶ Reguler fuktighet.

6.4 Frysedel

Ved -18 °C oppstår det et tørt og iskaldt lagringsklima. Et lagringsklima med minusgrader er egnet for lagring av dyppfrost og frysevarer i flere måneder, og for å lage isbiter eller fryse ned fersk mat.

6.4.1 Fryse ned matvarer

Nedfrysningsmengde

Du kan maksimalt fryse så mye ferske matvarer i løpet av 24 timer som det som er angitt på typeskiltet (se 11.5 Type-skilt) under «Frysekapasitet ... kg/24h».

For å sikre at maten blir gjennomfrosset raskt, må du sørge for at hver pakke ikke inneholder mer enn anbefalt mengde:

- Frukt og grønnsaker opp til 1 kg
- Kjøtt opp til 2,5 kg

Fryse ned matvarene med SuperFrost

Avhengig av innfrysingsmengden kan du aktivere SuperFrost før innfrysing for å oppnå lavere frysetemperaturer. (se SuperFrost)

- ▶ Aktiver SuperFrost hvis frysemengden er større enn ca. 2 kg.

Tidspunktet for når du bør aktivere SuperFrost, avhenger av mengden matvarer som skal fryses:

Nedfrysningsmengde	Tidspunkt for aktivering av SuperFrost
liten nedfrysningsmengde	Aktiver SuperFrost ca. 6 timer før nedfrysing. Så snart apparatet SuperFrost automatisk deaktiverer, kan du sortere matvarene på nytt.
maksimal nedfrysningsmengde	Aktiver SuperFrost ca. 24 timer før nedfrysing. Så snart apparatet SuperFrost automatisk deaktiverer, kan du sortere matvarene på nytt.

Klassifisere matvarene



FORSIKTIG

Fare for skader på grunn av glasskår!

Flasker og bokser med drikke kan sprekke ved frysing. Dette gjelder spesielt for kullsyreholdige drikker.

- ▶ Frys kun flasker og bokser med drikke hvis du har aktivert BottleTimer-funksjonen i SmartDevice-appen.

Nedfrysningsmengde	Klassifisere matvarene
liten nedfrysningsmengde	Legg innpakkede matvarer i den øverste skuffen. Hvis mulig, legg matvarene bak i skuffen i nærheten av bakre vegg.
maksimal nedfrysningsmengde	Fordel innpakkede matvarer på alle skuffene, men legg kun allerede frosne varer i den nederste skuffen. Hvis mulig, legg matvarene bak i skuffen i nærheten av bakre vegg.

6.4.2 Tine matvarer



ADVARSEL

Fare for matforgiftning!

- ▶ Ikke frys inn igjen matvarer som har vært tint.
- ▶ Opptinte matvarer må tilberedes så raskt som mulig.

Du kan tine matvarer på flere måter:

- i kjøledelen
- i mikrobølgeovnen
- i ovnen/varmluftsovnen
- ved romtemperatur
- ▶ Ta kun ut så mye mat som er nødvendig.

6.5 Oppbevaringstider

De angitte oppbevaringstidene er veiledende

For matvarer som er merket med minste holdbarhet gjelder alltid den datoen som er angitt på emballasjen

6.5.1 Kjøledel

Minste holdbarhetsdato som er angitt på emballasjen gjelder alltid.

6.5.2 Frysedel

Veiledende oppbevaringstider for ulike matvarer		
Iskrem	ved -18 °C	2 til 6 måneder
Pølser, skinke	ved -18 °C	2 til 3 måneder
Brød, bakervarer	ved -18 °C	2 til 6 måneder
Vilt, svin	ved -18 °C	6 til 9 måneder
Fisk, fet	ved -18 °C	2 til 6 måneder
Fisk, mager	ved -18 °C	6 til 8 måneder
Ost	ved -18 °C	2 til 6 måneder
Fjærkre, storfe	ved -18 °C	6 til 12 måneder
Grønnsaker, frukt	ved -18 °C	6 til 12 måneder

7 Spare energi

- Sørg for at det alltid er god ventilasjon. Ikke dekk til ventilasjonsåpninger eller -gitre.
- Ventilasjonsåpningene må ikke blokkeres.
- Apparatet må ikke plasseres der det er direkte sollys eller ved siden av varmeovner eller lignende.
- Hvis du plasserer apparatet rett ved siden av en stekeovn, kan energiforbruket øke noe. Dette avhenger av varigheten og intensiteten på bruken av stekeovnen.
- Energiforbruket er avhengig av forholdene på oppstillingsplassen, f.eks. temperaturen i omgivelsene. Ved varmere omgivelsestemperatur kan energiforbruket være høyere.
- Hold døren åpen så kort tid som mulig
- I forhold til hvor lavt temperaturen innstilles blir energiforbruket høyere.
- Innordne matvarer sortert: home.liebherr.com/food.
- Oppbevar alle matvarer godt innpakket og tildekket. Unngå rimdannelse.
- Ta ut matvarer kun så lenge det er nødvendig, slik at de ikke blir for varme.
- Sette inn varme matvarer: La først kjøle seg ned til romtemperatur.

- Tin opp dypfrosne matvarer i kjølerommet
- Ved lengre ferietider bruk HolidayMode (se HolidayMode) -bruk.

8 Betjening

8.1 Betjenings- og visningselementer

8.1.1 Status-visning

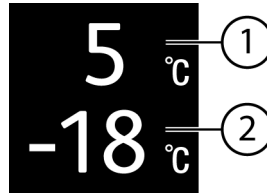

Fig. 34

- (1) Temperaturdisplay for kjøledel (2) Temperaturdisplay for frysedel

Status-visningen viser de innstilte temperaturene og er utgangsvisningen. Derfra skjer navigasjonen til funksjonene og innstillingene.

8.1.2 Displaysymboler

Displaysymbolene gir informasjon om enhetens aktuelle tilstand.

Symbol	Apparatets tilstand
	Standby Enhet eller temperatursone er koblet ut.
	Pulserende tall Enheten arbeider. Temperaturvisningen blinker til den innstilte verdien er nådd.
	Pulserende symbol Enheten arbeider. Innstillingen foretas.
	Stolpen fylles Funksjonen aktiveres.

8.2 Apparatfunksjoner

8.2.1 Merknader til apparatets funksjoner

Apparatfunksjonene er fabrikkinnstilt på denne måten for å sikre at apparatet er fullt funksjonelt.

Før du endrer, aktiverer eller deaktiverer apparatfunksjoner, må du forsikre deg om at følgende forutsetninger er oppfylt:

- Du har lest og forstått beskrivelsene av hvordan displayet fungerer. (se 4 Touch-displayets funksjonalitet)
- Du har blitt kjent med betjenings- og visningselementene på apparatet.



Slå apparatet av og på

Med denne funksjonen slår du hele apparatet av og på.

Slå av apparatet

Hvis du slår av apparatet, lagres innstillingene som er gjort tidligere.

Betjening

Sørg for at følgende forutsetninger er oppfylt:

- Instruksjoner om tiltak (se 12 Sette ut av drift) er utført.



Fig. 35

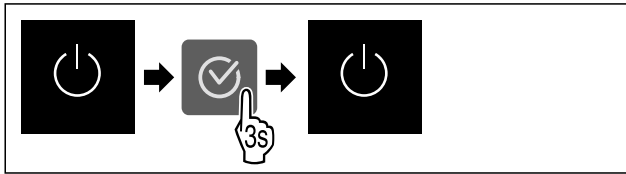

Fig. 36

- ▶ Utfør handlingstrinnene i henhold til illustrasjonen.
- ▶ Apparatet er slått av.
- ▶ Standby-symbolet vises i displayet.
- ▶ Displayet blir svart.

Slå på apparatet

Når displayet er i hvilemodus:

- ▶ Trykk på en valgfri navigasjonsknapp.

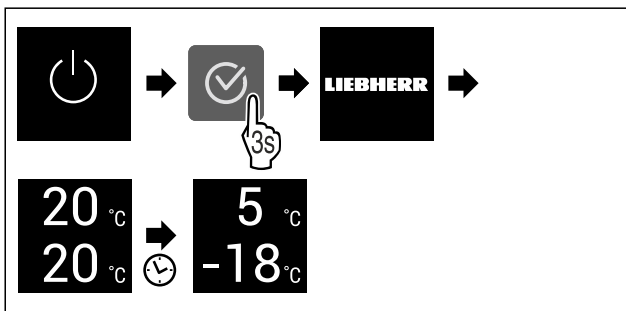

Fig. 37 Eksempelfremstilling

- ▶ Utfør handlingstrinnene i henhold til illustrasjonen.
- Hvis apparatet starter i demomodus:
 - ▶ Deaktivere demomodus. (se Deaktivere demomodus)
- ▶ Apparatet er slått på.
- ▶ Tidligere innstillinger blir gjenopprettet.
- ▶ Apparatet kjøler ned til innstilt måltemperatur.

Slå av og på temperatursone

Du kan slå av de enkelte temperatursonene på apparatet uavhengig av hverandre.

Bruk:

- Rengjøring
- Avriming

Slå av kjøledelen

Forsikre deg om at følgende betingelser er oppfylt:

- Kjøledelen er tømt.

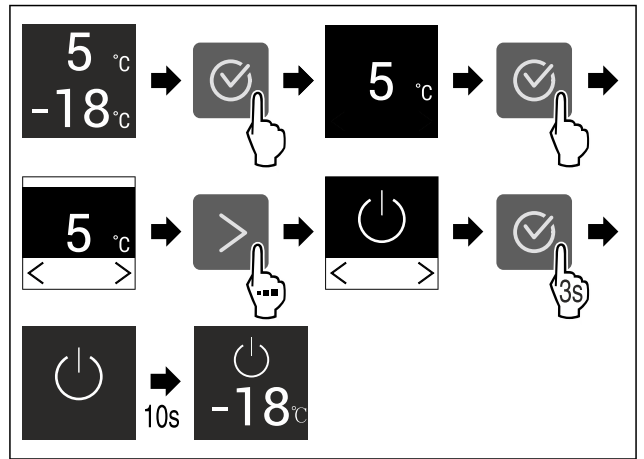

Fig. 38 Eksempelfremstilling

- ▶ Utfør trinnene i henhold til illustrasjonen.
- ▶ Kjøledelen er slått av.

Slå på kjøledelen

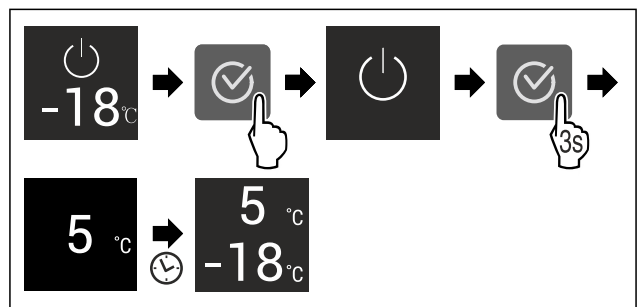

Fig. 39 Eksempelfremstilling



- ▶ Utfør trinnene i henhold til illustrasjonen.
- ▶ Kjøledelen er slått på.
- ▶ Apparatet avkjøles til den sist innstilte temperaturen.

Temperatur

Med denne funksjonen stiller du inn temperaturen.

Temperaturen er avhengig av følgende faktorer:

- Hvor ofte døren åpnes
- Hvor lenge døren er åpen
- Romtemperaturen på oppstillingsstedet
- Type, temperatur og mengde matvarer

Temperatursone	Forhåndsinnstilt temperatur fra fabrikk	Anbefalt innstilling
 Kjøledel	5 °C	4 °C
 Frysedel	-18 °C	-18 °C

Still inn temperaturen i kjøledelen

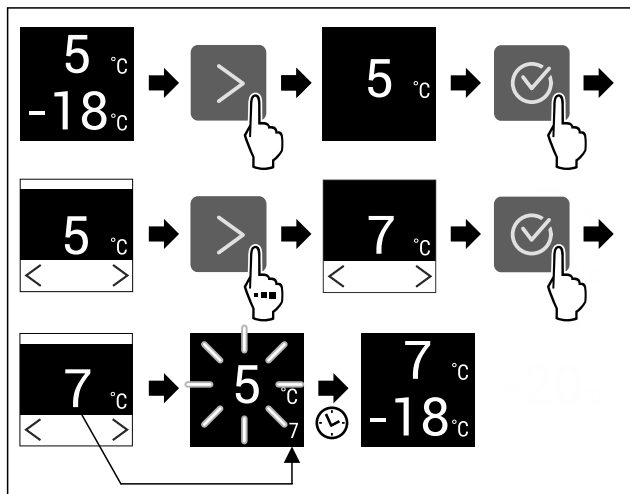

Fig. 40 Eksempelfremstilling

- ▶ Utfør handlingstrinnene i henhold til illustrasjonen.
- ▶ Temperaturen er stilt inn.

Still inn temperaturen i frysedelen

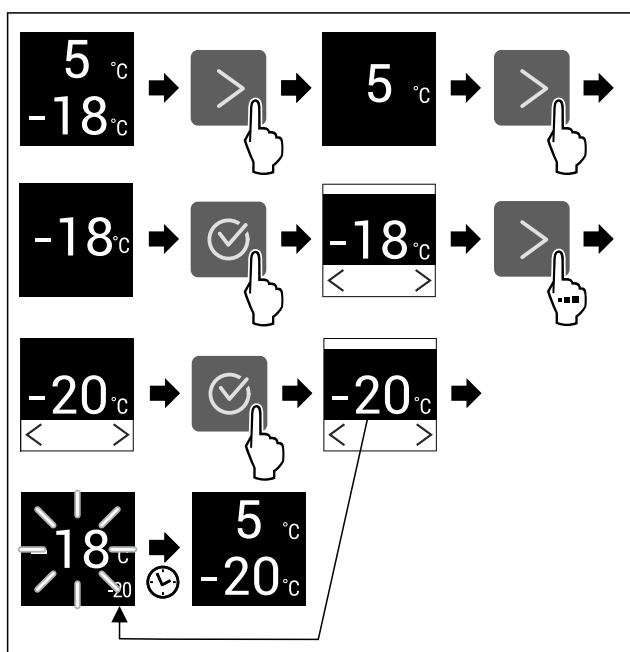

Fig. 41 Eksempelfremstilling

- ▶ Utfør handlingstrinnene i henhold til illustrasjonen.
- ▶ Temperaturen er stilt inn.

D1 D-Value*

Bruk denne funksjonen til å stille inn D-Value.

D-Value angir om du bruker kjøleaggregatet med eller uten tørr bakvegg. Bakpanelet er montert i apparatet ved levering. D-Value er stilt inn på D1.

Du kan ta av bakpanelet for rengjøring. (se 10.8.4 Rengjøre den tørr bakveggen*) Hvis du vil bruke apparatet uten bakpanel, må du sette D-Value til D2.

Merk

Det oppgitte energiforbruket ble bestemt uten tørr bakvegg. Apparatet fungerer fullt ut med tørr bakvegg, men det bruker litt mer strøm.

Liebherr anbefaler:

- ▶ Bruk apparatet på en tørr bakvegg for å unngå synlig kondens og frysing av varene.

Still inn D-Value



Fig. 42

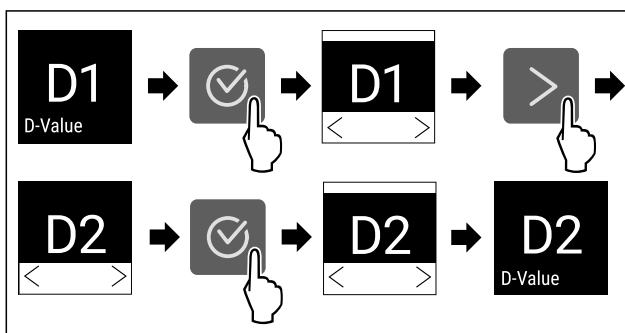

Fig. 43 Eksempelfremstilling: Bytt fra D1 til D2.

- ▶ Utfør handlingstrinnene i henhold til illustrasjonen.
- ▶ D-Value er stilt inn.



SuperCool

Med denne funksjonen aktiverer eller deaktiverer du SuperCool. Hvis du aktiverer SuperCool, øker apparatet fryseeffekten. Dermed oppnår du lavere kjøletemperaturer. Du kan aktivere SuperCool hvis du ønsker å kjøle ned store mengder mat raskt.

Hvis funksjonen er aktiv, arbeider apparatet med et høyere effektnivå. Dette kan føre til at apparatets støynivå midlertidig vil være høyere og at energiforbruket vil øke.

Aktivere SuperCool

Tidspunkt for aktivering av funksjonen:

- Hvis du vil oppbevare ferske matvarer i kjøledelen: Aktivert funksjonen når varer legges inn.

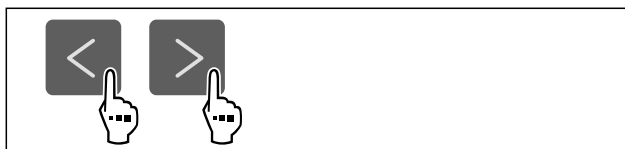

Fig. 45

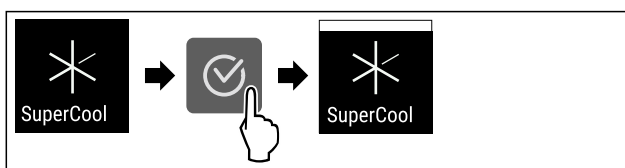

Fig. 46

- ▶ Utfør handlingstrinnene i henhold til illustrasjonen.
- ▶ SuperCool er aktivert.

Deaktivere SuperCool

SuperCool deaktiveres automatisk etter 18 timer. Men du kan også deaktivere SuperCool manuelt til enhver tid:

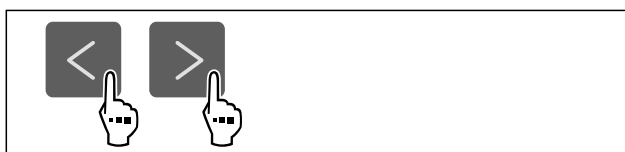

Fig. 47

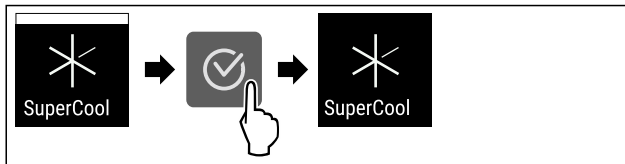

Fig. 48

- ▶ Utfør handlingstrinnene i henhold til illustrasjonen.
- ▶ SuperCool er deaktivert.
- ▶ Apparatet fortsetter å gå i normal drift.
- ▶ Apparatet avkjøles til den tidligere innstilte temperaturen.



PowerCool

Med denne funksjonen aktiverer eller deaktiverer du PowerCool. PowerCool sørger for optimal temperaturstratifisering for kjøling av maten.

Funksjonen gjelder for kjøledelen.

Bruk:

- ved høy romtemperatur (fra ca. 35 °C)
- ved høy luftfuktighet, f. eks. på sommerdager
- ved oppbevaring av fuktige varer for å hindre kondensdannelse innvendig

Merk

Viften kan også når funksjonen er deaktivert. Dette sikrer optimal temperaturfordeling i apparatet.

Hvis funksjonen er aktiv, arbeider apparatet på et høyere effektivnivå. Dette kan føre til at apparatets støynivå midlertidig vil være høyere og at energiforbruket vil øke.

Aktivere PowerCool



Fig. 49

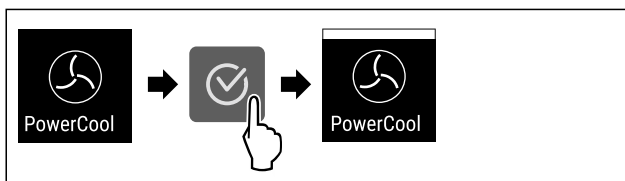

Fig. 50

- ▶ Utfør handlingstrinnene i henhold til illustrasjonen.
- ▶ PowerCool er aktivert.

Deaktivere PowerCool



Fig. 51

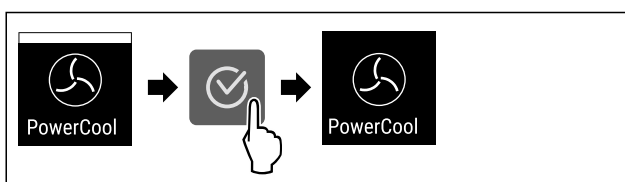

Fig. 52

- ▶ Utfør handlingstrinnene i henhold til illustrasjonen.
- ▶ PowerCool er deaktivert.



SuperFrost

Med denne funksjonen aktiverer eller deaktiverer du SuperFrost. Hvis du aktiverer SuperFrost, øker apparatet frysekapasiteten. Dermed oppnår du lavere frysetemperaturer.

Bruk:

- Frys ferske matvarer raskt inn til kjernen. Dette sikrer at matens næringsverdi, utseende og smak bevares.
- Øk kuldereservene i lagrede frysevarer før apparat avtines.

Hvis funksjonen er aktiv, arbeider apparatet med et høyere effektivnivå. Dette kan føre til at apparatets støynivå midlertidig vil være høyere og at energiforbruket vil øke.

Hvis døren står åpen for lenge, f. eks. fordi du holder på å lagre matvarer, kontrollerer apparatet automatisk om den faktiske temperaturen i apparatet samsvarer med den innstilte temperaturen i apparatet. Hvis differansen overstiger en viss verdi, kjøler apparatet automatisk ned mer. Dette kan føre til at temperaturen som vises på displayet er høyere enn den faktiske temperaturen i apparatet. Dette er normalt, og apparatet ditt fungerer som det skal.

Aktivere SuperFrost

Sørg for at følgende forutsetninger er oppfylt:

- Det tas hensyn til innfrysingsmengde og tid for aktivering av SuperFrost. (se Fryse ned matvarene med SuperFrost)



Fig. 53

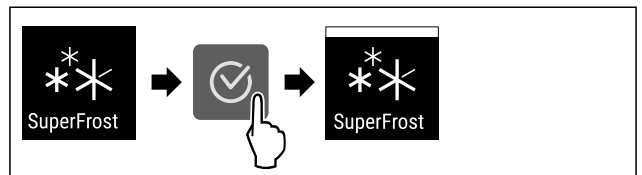

Fig. 54

- ▶ Utfør handlingstrinnene i henhold til illustrasjonen.
- ▶ SuperFrost er aktivert.

Deaktivere SuperFrost

SuperFrost deaktiveres automatisk etter 56 til 72 timer, avhengig av hvor mye mat som er lagret. Men du kan også deaktivere SuperFrost manuelt til enhver tid:



Fig. 55

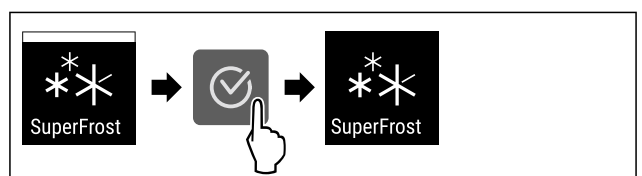

Fig. 56

- ▶ Utfør handlingstrinnene i henhold til illustrasjonen.
- ▶ SuperFrost er deaktivert.
- ▶ Apparatet fortsetter å gå i normal drift.
- ▶ Apparatet avkjøles til den tidligere innstilte temperaturen.

PartyMode

Med denne funksjonen aktiverer eller deaktiverer du PartyMode. PartyMode aktiverer ulike funksjoner som er nyttige for en fest.

PartyMode aktiverer følgende funksjoner:

- SuperCool (se SuperCool)
- SuperFrost (se SuperFrost)

Du kan stille inn alle de oppførte funksjonene individuelt og fleksibelt. Hvis du deaktiverer PartyMode, forkastes alle endringer.

Hvis funksjonen er aktiv, arbeider apparatet på et høyere effektnivå. Dette kan føre til at apparatets støynivå midlertidig vil være høyere og at energiforbruket vil øke.

Aktivere PartyMode

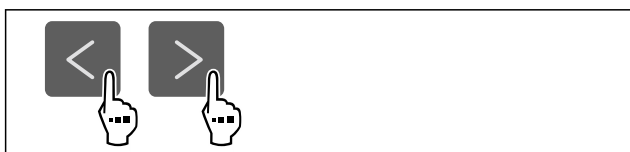

Fig. 57

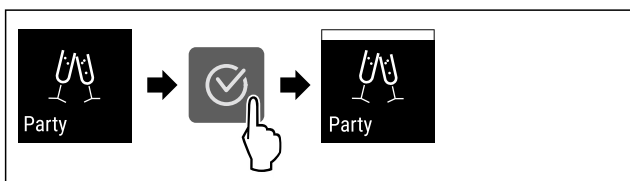

Fig. 58

- ▶ Utfør handlingstrinnene i henhold til illustrasjonen.
- ▶ PartyMode og tilhørende funksjoner aktiveres.
- ▶ Gjeldende temperatur blinker til måltemperaturen er nådd.

Deaktivere PartyMode

PartyMode deaktiveres automatisk etter 24 timer. Men du kan også deaktivere PartyMode manuelt til enhver tid:

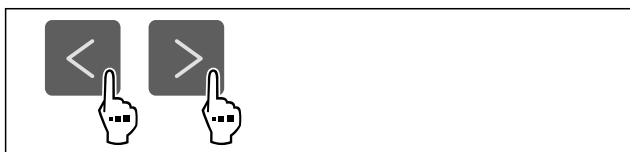

Fig. 59

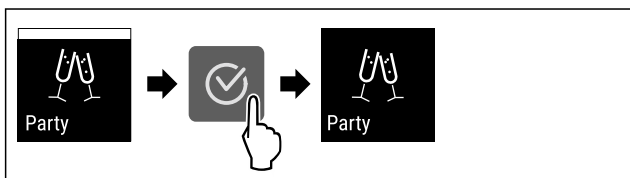

Fig. 60

- ▶ Utfør handlingstrinnene i henhold til illustrasjonen.
- ▶ PartyMode er deaktivert.
- ▶ Apparatet avkjøles til den tidligere innstilte temperaturen: Gjeldende temperatur blinker til måltemperaturen er nådd.

HolidayMode

Med denne funksjonen aktiverer eller deaktiverer du HolidayMode. Hvis du aktiverer HolidayMode, stilles kjøledelen inn på 15 °C. Dette sparer energi i lengre perioder med fravær og forhindrer dårlig lukt og muggvekst.

Apparatstatus ved aktiv HolidayMode
Kjøledel kjøler til 15 °C.
EasyFresh kjøler til 15 °C.
Den innstilte temperaturen opprettholdes i frysedelen.
PartyMode er deaktivert.
SuperCool er deaktivert.
PowerCool er deaktivert.

Aktivere HolidayMode

- ▶ Tøm kjøledelen fullstendig.
- ▶ Tøm EasyFresh fullstendig.

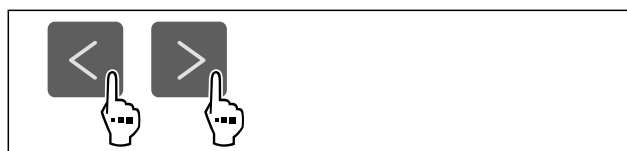

Fig. 61

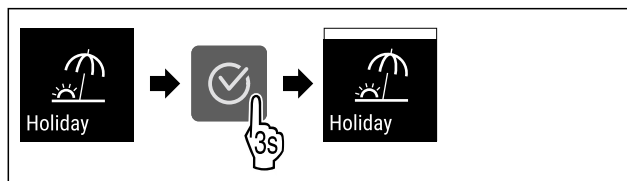

Fig. 62

- ▶ Utfør handlingstrinnene i henhold til illustrasjonen.
- ▶ HolidayMode er aktivert.
- ▶ Temperaturvisningen viser HolidayMode-symbolet.

Deaktivere HolidayMode



Fig. 63

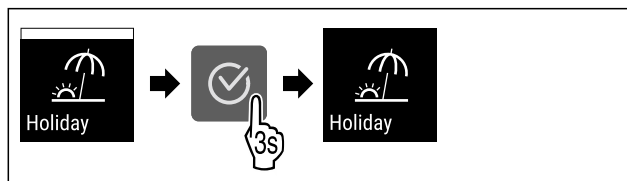

Fig. 64

- ▶ Utfør handlingstrinnene i henhold til illustrasjonen.
- ▶ HolidayMode er deaktivert.
- ▶ Apparatet avkjøles til den tidligere innstilte temperaturen.



SabbathMode

Med denne funksjonen aktiverer eller deaktiverer du SabbathMode. Hvis du aktiverer denne funksjonen, blir enkelte elektroniske funksjoner slått av. Dette betyr at ditt apparat oppfyller de religiøse kravene til jødiske høytider som: f. eks. på sabbat, og tilsvarer STAR-K Kosher-sertifiseringen.

Apparatstatus ved aktiv SabbathMode
Statusdisplayet viser permanent SabbathMode.
Alle funksjoner i displayet unntatt funksjonen Deaktivere SabbathMode er sperret.
Aktive funksjoner forblir aktivert.
Displayet forblir lyst når du lukker døren.
Den innvendige belysningen er deaktivert.
Påminnelser utføres ikke. Det innstilte tidsintervallet settes på pause.
Påminnelser og advarslar vises ikke.
Det finnes ingen døralarm.
Det finnes ingen temperaturalarm.
Avrimingssyklusen fungerer kun til angitt tid uten at det tas hensyn til bruken av apparatet.
Etter et strømbrudd går apparatet tilbake i SabbathMode.

Apparatstatus

Merk

Dette apparatet er sertifisert av "Institute for Science and Halacha". (www.machonhalacha.co.il)

En liste over STAR-K-sertifiserte apparater finner du på www.star-k.org/appliances.

Aktivere SabbathMode



ADVARSEL

Fare for forgiftning fra ødelagt mat!
Hvis du har aktivert SabbathMode og det oppstår et strømbrudd, vises ingen melding i statusdisplayet om strømbruddet. Når strømbruddet er over, fortsetter enheten å fungere i SabbathMode. Strømbruddet kan ødelegge maten, og å spise den kan føre til matforgiftning.
Etter et strømbrudd:

- ▶ Ikke spis mat som har vært frossen og tint.



Fig. 65

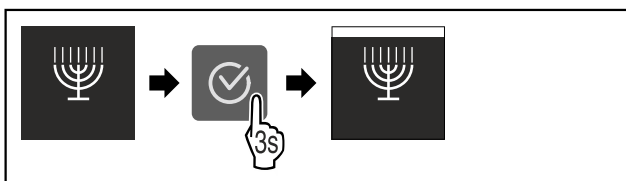

Fig. 66

- ▶ Utfør handlingstrinnene i henhold til illustrasjonen.
- ▶ SabbathMode er aktivert.
- ▶ Statusdisplayet viser permanent SabbathMode.

Deaktivere SabbathMode

SabbathMode deaktiveres automatisk etter 80 timer. Men du kan også deaktivere SabbathMode manuelt til enhver tid:

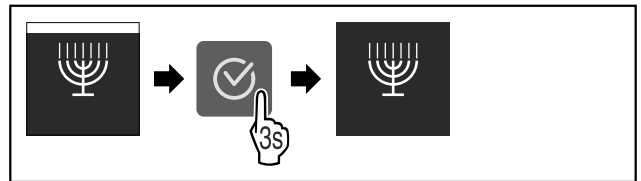

Fig. 67

- ▶ Utfør handlingstrinnene i henhold til illustrasjonen.
- ▶ SabbathMode er deaktivert.



E-Saver

Med denne funksjonen aktiverer eller deaktiverer du energisparemodus. Hvis du aktiverer energisparemodus, reduseres energiforbruket og temperaturen i apparatet øker. Maten holder seg fersk, men holdbarheten reduseres.

Temperatursone	Anbefalt innstilling (se Still inn temperaturen i kjøledelen)	Temperatur ved aktivert E-Saver
5 °C Kjøledel	4 °C	7 °C
-18 °C Frysedel	-18 °C	-16 °C

Temperaturer

Aktivere E-Saver



Fig. 68

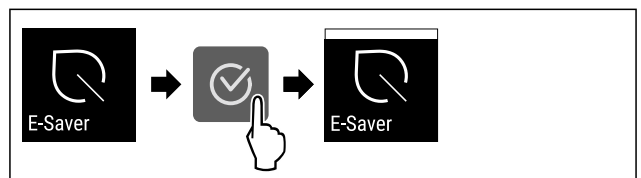

Fig. 69

- ▶ Utfør handlingstrinnene i henhold til illustrasjonen.
- ▶ Energisparemodus er aktivert.

Deaktivere E-Saver



Fig. 70



Fig. 71

- ▶ Utfør handlingstrinnene i henhold til illustrasjonen.
- ▶ Energisparemodus er deaktivert.

CleaningMode

Med denne funksjonen aktiverer eller deaktiverer du CleaningMode. CleaningMode gjør det enkelt å rengjøre apparatet.

Denne innstillingen gjelder for kjøledelen.

Bruk:

- Rengjør kjøledelen. (se 10.8 Rengjøre apparatet)

Apparatstatus ved aktivert CleaningMode
Statusdisplayet viser permanent CleaningMode.
Kjøledelen er slått av.
Den innvendige belysningen er aktivert.
Påminnelser og advarsler vises ikke. Det høres ikke noe akustisk signal.

Apparatstatus

Aktivere CleaningMode

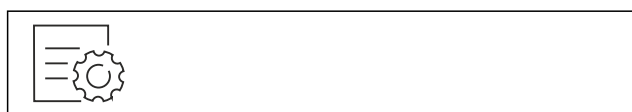

Fig. 72

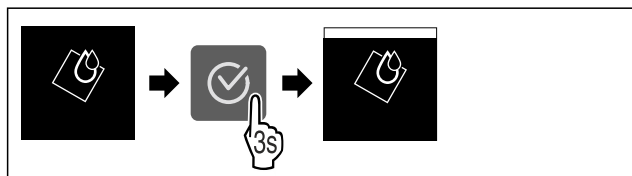

Fig. 73

- ▶ Utfør handlingstrinnene i henhold til illustrasjonen.
- ▶ CleaningMode er aktivert.
- ▶ Statusdisplayet viser permanent CleaningMode.

Deaktivere CleaningMode

CleaningMode deaktiveres automatisk etter 60 minutter. Men du kan også deaktivere CleaningMode manuelt til enhver tid:

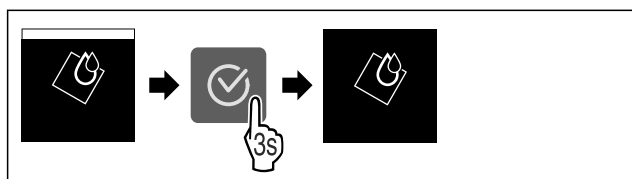

Fig. 74

- ▶ Utfør handlingstrinnene i henhold til illustrasjonen.
- ▶ CleaningMode er deaktivert.
- ▶ Apparatet avkjøles til den tidligere innstilte temperaturen.

Inntastingssperre

Med denne funksjonen aktiverer eller deaktiverer du inngangslåsen. Inngangslåsen forhindrer at enheten betjenes utilsiktet, f. eks. av barn.

Bruk:

- Unngå utilsiktet endring av funksjoner.
- Unngå utilsiktet utkobling av apparatet.
- Unngå utilsiktet temperaturinnstilling.

Aktivere inntastingssperren

Hvis du aktiverer inngangslåsen, kan du fortsatt navigere i menyene, men du kan ikke velge eller endre andre funksjoner.



Fig. 75

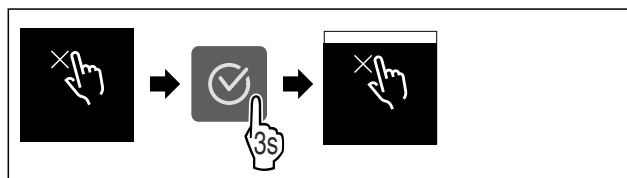

Fig. 76

- ▶ Utfør handlingstrinnene i henhold til illustrasjonen.
- ▶ Inntastingssperren er aktivert.

Deaktivere inntastingssperren

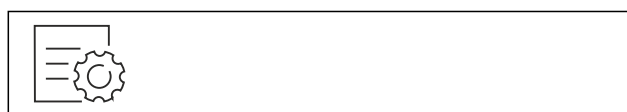

Fig. 77

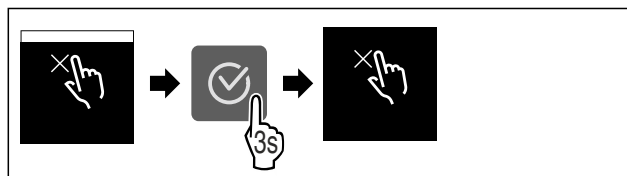

Fig. 78

- ▶ Utfør handlingstrinnene i henhold til illustrasjonen.
- ▶ Inntastingssperren er deaktivert.

Påminnelse

Med denne funksjonen aktiverer eller deaktiverer du påminnelser. Funksjonen er aktivert ved levering.

Hvis funksjonen er aktivert, vises følgende påminnelser:

- Skift ut FreshAir-aktivt kullfilter (se Skift ut FreshAir-aktivt kullfilter)

Aktivere påminnelse



Fig. 79

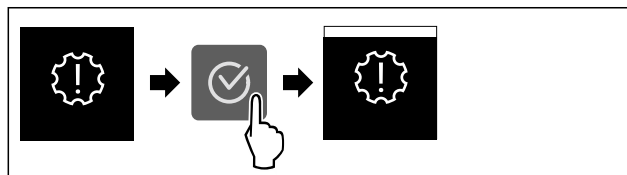

Fig. 80

- ▶ Utfør handlingstrinnene i henhold til illustrasjonen.
- ▶ Påminnelse er aktivert.

Betjening

Deaktivere påminnelse



Fig. 81

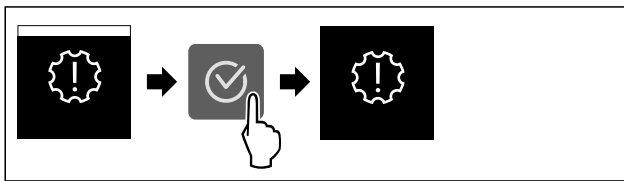

Fig. 82

- ▶ Utfør handlingstrinnene i henhold til illustrasjonen.
- ▷ Påminnelse er deaktivert.

°C/°F Temperaturenhet

Med denne funksjonen stiller du inn temperaturenheten. Du kan angi grader Celsius eller grader Fahrenheit som temperaturenhet.

Still inn temperaturenhet



Fig. 83

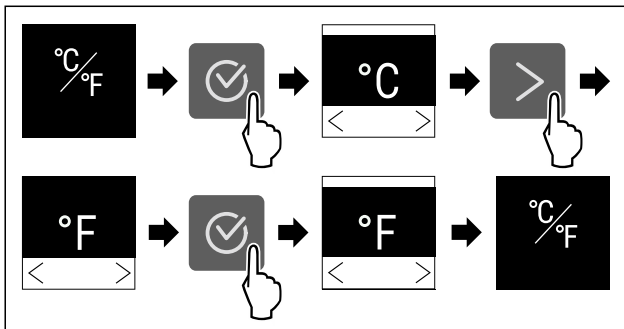

Fig. 84 Eksempelfremstilling: Endre fra grader Celsius til grader Fahrenheit.

- ▶ Utfør handlingstrinnene i henhold til illustrasjonen.
- ▷ Temperaturenheten er stilt inn.

☀ Displaylysstyrke

Med denne funksjonen stiller du inn displayets lysstyrke trinnvis.

Du kan stille inn følgende lysstyrkenivåer:

- 40 %
- 60 %
- 80 %
- 100 % (standardinnstilling)

Still inn lysstyrke



Fig. 85

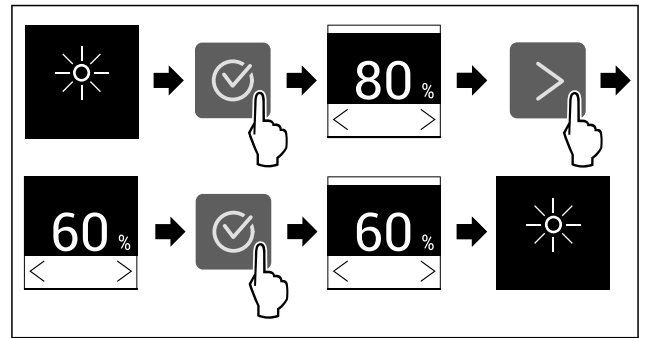

Fig. 86 Eksempelfremstilling: Bytt fra 80 % til 60 %.

- ▶ Utfør handlingstrinnene i henhold til illustrasjonen.
- ▷ Lysstyrken er innstilt.

WLAN

Bruk denne funksjonen til å koble apparatet ditt til WLAN. Du kan deretter betjene det fra SmartDevice-appen på en mobilenhet. Med denne funksjonen kan du også koble fra eller tilbake stille WLAN-tilkoblingen.

Dersom du vil koble apparatet til WLAN, trenger du SmartDeviceBox.

Ytterligere informasjon om SmartDevice: (se 2.3 SmartDevice)

Merk

SmartDevice-funksjonen er ikke tilgjengelig i følgende land: Russland, Hviterusland, Kasakhstan.

Du kan ikke bruke SmartDeviceBox.

Koble til WLAN for første gang

Forsikre deg om at følgende betingelser er oppfylt:

- SmartDeviceBox er anskaffet og montert. (se 2.3 SmartDevice)
- SmartDevice-appen er installert (se apps.home.liebherr.com/).
- Registreringen i SmartDevice-appen er fullført.



Fig. 87

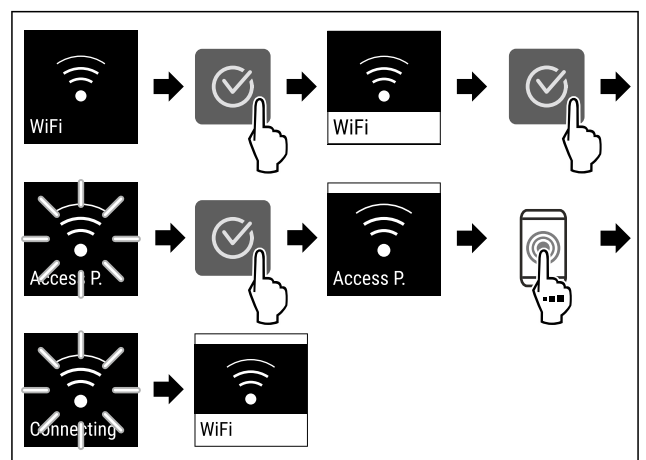

Fig. 88

- ▶ Utfør trinnene i henhold til illustrasjonen.
- ▷ Forbindelsen er opprettet.

Koble fra WLAN-forbindelse



Fig. 89

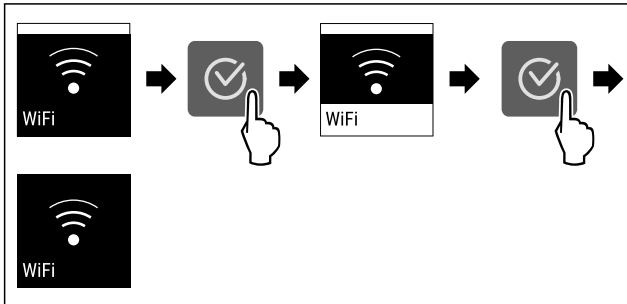

Fig. 90

- ▶ Utfør trinnene i henhold til illustrasjonen.
- ▶ Forbindelsen er koblet fra.

Tilbakestill WLAN-forbindelse



Fig. 91

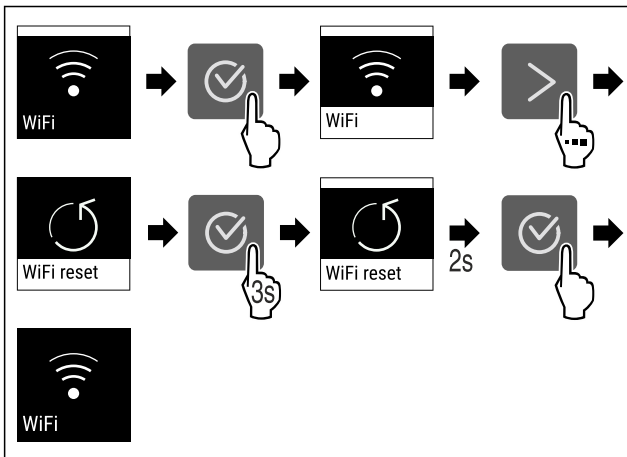

Fig. 92

- ▶ Utfør trinnene i henhold til illustrasjonen.
- ▶ WLAN-tilkobling og andre WLAN-innstillinger tilbakestilles til fabrikkstandard.

Vise informasjon om WLAN-tilkoblingen

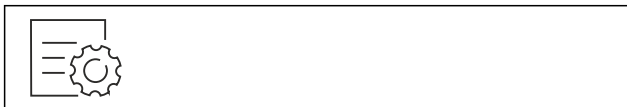

Fig. 93

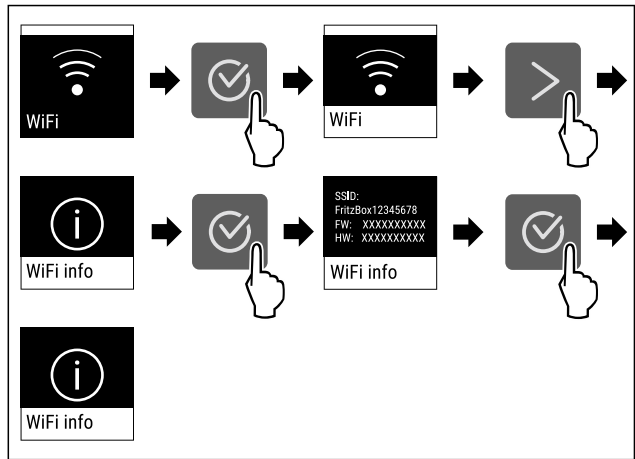

Fig. 94

- ▶ Utfør trinnene i henhold til illustrasjonen.



Apparatinformasjon

Bruk denne funksjonen til å vise modellnavn, indeks, serienummer og servicenummer for apparatet. Du trenger apparatinformasjonen når du kontakter kundeservice. (se 11.4 Kundeservice)

Vis apparatinformasjon



Fig. 95



Fig. 96

- ▶ Utfør handlingstrinnene i henhold til illustrasjonen.
- ▶ Displayet viser apparatinformasjonen.



Programvare

Med denne funksjonen stiller du inn apparatets programvareversjon.

Vis programvareversjon

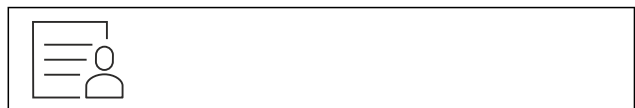

Fig. 97



Fig. 98

- ▶ Utfør handlingstrinnene i henhold til illustrasjonen.
- ▶ Displayet viser programvareversjon.



Start avrimingssyklusen

Med denne funksjonen starter du den automatiske avrimingssyklusen manuelt hvis avrimingssyklusen ikke starter automatisk i tilfelle feil.

Start avrimingssyklusen



Fig. 99

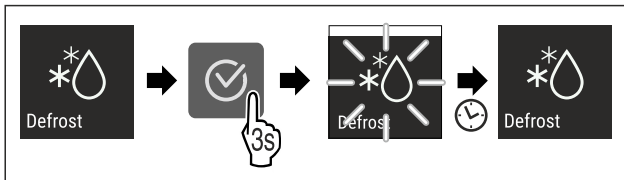

Fig. 100

- ▶ Utfør handlingstrinnene i henhold til illustrasjonen.
- ▷ Avrimingssyklusen startet: Symbolet blinker, helt til avrimingssyklusen er automatisk avsluttet.
- ▷ Når avrimingssyklusen er avsluttet: Apparatet fortsetter å gå i normal drift.

Avbryte avrimingssyklusen

Avrimingssyklusen avsluttes automatisk. Du kan imidlertid også avbryte avrimingssyklusen til enhver tid under avrimingsprosessen:

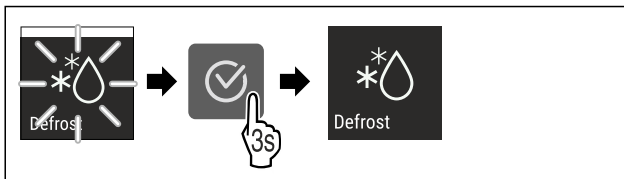

Fig. 101

- ▶ Utfør handlingstrinnene i henhold til illustrasjonen.
- ▷ Avrimingssyklusen er avbrutt.
- ▷ Apparatet fortsetter å gå i normal drift.



Døralarm

Med denne funksjonen aktiverer eller deaktiverer du døralarmen. Døralarmen utløses hvis døren står åpen for lenge. Døralarmen aktiveres ved levering. Du kan stille inn hvor lenge døren kan stå åpen før døralarmen går.

Du kan angi følgende verdier:

- 1 minutt
- 2 minutter
- 3 minutter
- Av

Still inn døralarm



Fig. 102

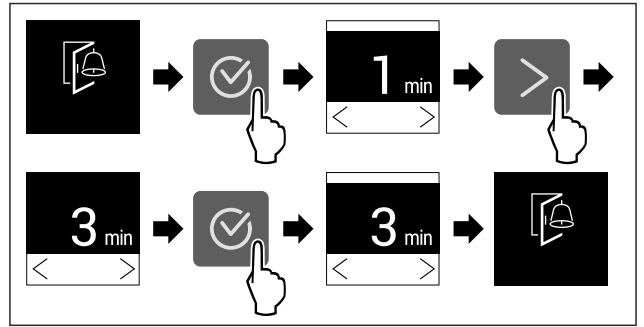

Fig. 103 Eksempelfremstilling: Endre døralarmen fra 1 minutt til 3 minutter.

- ▶ Utfør handlingstrinnene i henhold til illustrasjonen.
- ▷ Døralarmen er innstilt.

Deaktiver døralarmen



Fig. 105

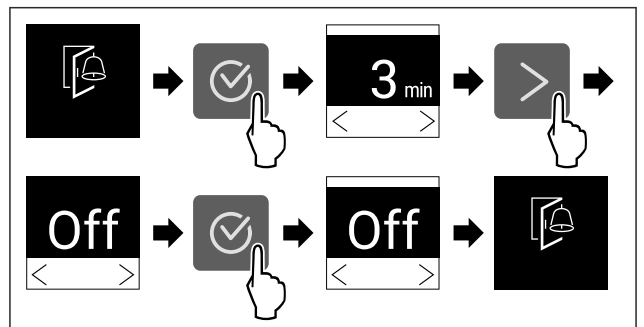

Fig. 106

- ▶ Utfør handlingstrinnene i henhold til illustrasjonen.
- ▷ Døralarmen er deaktivert.



Demomodus

Demomodus er en spesialfunksjon for forhandlere som ønsker å demonstrere apparatets funksjoner. Hvis du aktiverer demomodus, deaktiveres alle kjølefunksjonene.

Hvis du slår på apparatet og «Demo» vises i statusdisplayet, er demomodus allerede aktivert.

Hvis du aktiverer demomodus og deretter deaktiverer den igjen, tilbakestilles enheten til fabrikkinnstillingene. (se Tilbakestilling på fabrikkinnstillingene)

Aktivere demomodus



Fig. 107

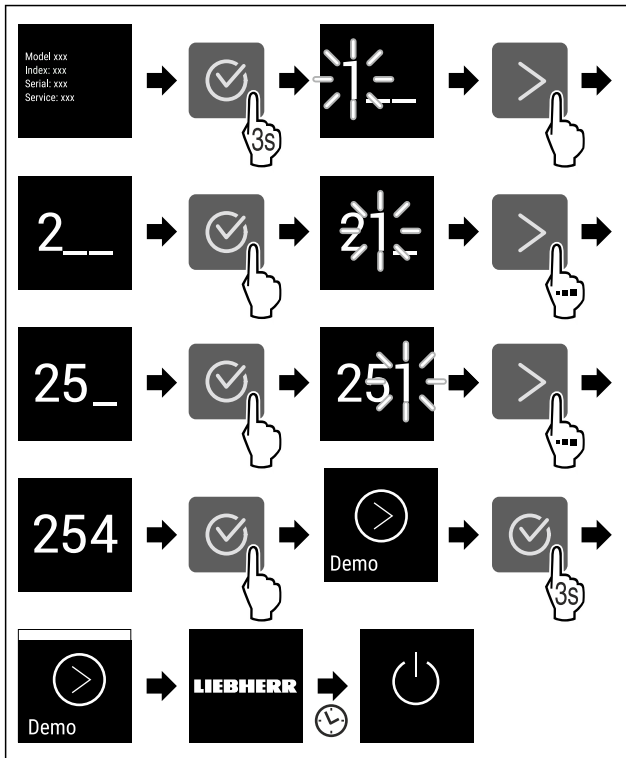

Fig. 108

- ▶ Utfør trinnene i henhold til illustrasjonen.
- ▶ Demomodus er aktivert.
- ▶ Apparatet er slått av.
- ▶ Slå på apparatet. (se 5.1 Slå på apparatet (første oppstart))
- ▶ «DEMO» vises i statusvisningen.

Deaktivere demomodus

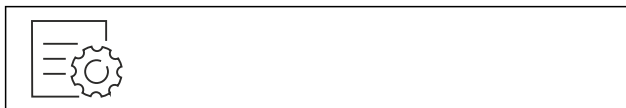

Fig. 109

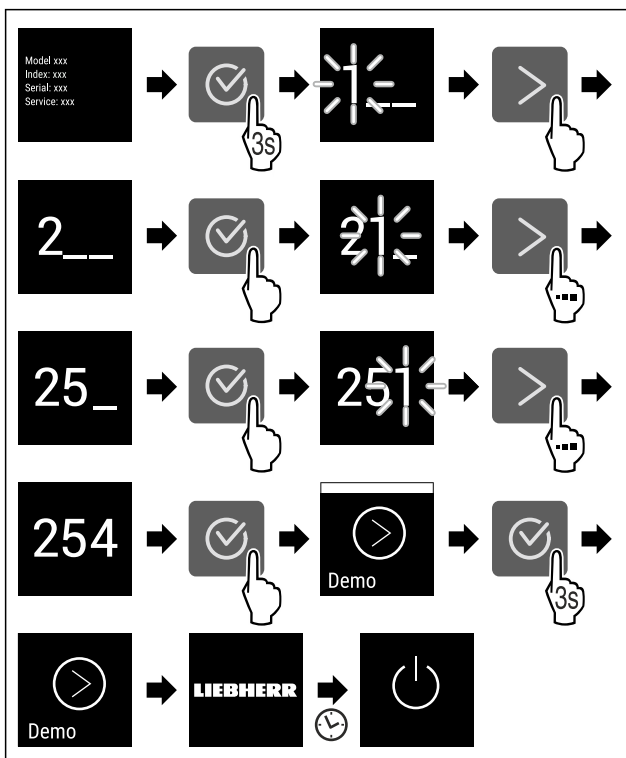

Fig. 110

- ▶ Utfør trinnene i henhold til illustrasjonen.
- ▶ Demomodus er deaktivert.
- ▶ Apparatet er slått av.
- ▶ Slå på apparatet. (se 5.1 Slå på apparatet (første oppstart))
- ▶ Apparatet tilbakestilles til fabrikkinnstillingene.



Tilbakestilling på fabrikkinnstillingene

Med denne funksjon stiller du alle innstillinger tilbake på fabrikkinnstillingene. Alle innstillingene du har gjort så langt blir tilbakestilt til de opprinnelige innstillingene.

Gjennomfør tilbakestilling



Fig. 111

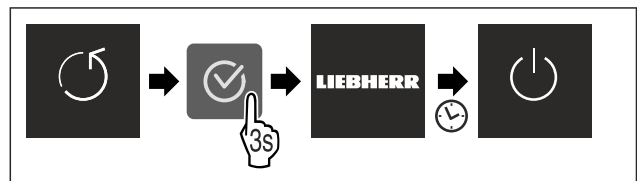

Fig. 112

- ▶ Utfør handlingstrinnene i henhold til illustrasjonen.
- ▶ Apparatet er tilbakestilt.
- ▶ Apparatet er slått av.
- ▶ Start apparatet på nytt. (se 5.1 Slå på apparatet (første oppstart))

8.3 Meldinger

Det finnes to kategorier meldinger:



Kategori	Betydning
Advarsel	Advarsler vises i tilfelle døralarm eller feil-funksjon. Du kan avslutte enkle advarsler selv. Ved alvorlige funksjonsfeil må du kontakte kundeservice. (se 11.4 Kundeservice)
Påminnelse	Påminnelser minner oss om generelle prosesser. Du kan utføre disse operasjonene og dermed avslutte meldingen.

8.3.1 Oversikt over varsler

Hvordan enheten oppfører seg i tilfelle varsler:

- Varsel vises i displayet.
- Alarm lyder med økende lydstyrke.
- For noen varsler pulserer interiørbelysningen.

Melding	Årsak	Avslutte melding
 Døralarm	Døralarmen utløses hvis døren står åpen for lenge.	Gjennomfør handlingstrinnene. (se Døralarm)

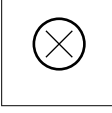
Melding	Årsak	Avslutte melding
 Strømbrydd- alarm	Meldingen vises når frysetemperaturen har steget på grunn av strømbrydd.	Gjennomfør handlingstrinnene. (se Strømbrydd- alarm)
 Temperatur- alarm	Meldingen vises hvis frysetemperaturen ikke samsvarer med den innstilte temperaturen.	Gjennomfør handlingstrinnene. (se Temperatur- alarm)
 Feil	Meldingen vises når det er en enhetsfeil. En komponent i enheten har en feil.	Gjennomfør handlingstrinnene. (se Feil)

8.3.2 Avslutte varsler

Døralarm

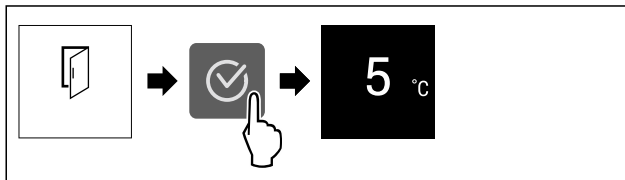

Fig. 113 Eksempelfremstilling

- ▶ Utfør handlingstrinnene i henhold til illustrasjonen.
- eller-
- ▶ Lukk døren.

- ▶ Displayet går til statusvisningen.
- ▶ Apparatet kjøler ned mer, noe som betyr at temperaturen som vises på skjermen kan være høyere enn den faktiske temperaturen i apparatet.
- ▶ Støy fra apparatet kan være høyere.

Du kan stille inn hvor lenge døren kan stå åpen før døralarmen går. (se Still inn døralarm)

Strømbryddalarm

Når strømbryddet er over, kjøles apparatet automatisk ned til den tidligere innstilte måltemperaturen, uten at meldingen er blitt bekreftet. Men for at meldingen ikke lenger skal vises på displayet, må du bekrefte den.

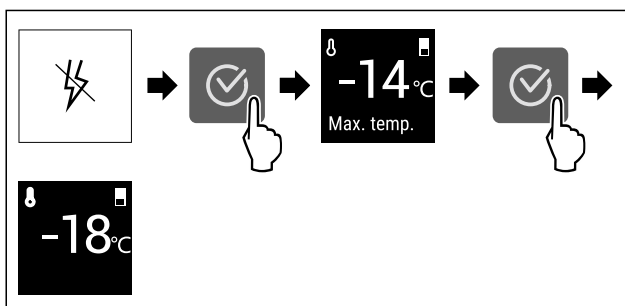

Fig. 114 Eksempelfremstilling

- ▶ Trykk på bekreftelsessymbolet.
- ▶ Varmeste frysetemperatur vises.
- ▶ Hvis frysetemperaturen lå under -9 °C: Matvarene kan fortsatt spises. Hvis frysetemperaturen er steget til over -9 °C:
- ▶ Kontroller matvarene.
- ▶ Trykk på bekreftelsessymbolet.

- ▶ Displayet går til statusvisning: Gjeldende temperatur og måltemperatur vises.

Temperaturalarm

Årsaken til temperaturskjellene kan være:

- Du har lagt inn varme, ferske matvarer.
- Ved omsortering og uttak av matvarer kom det inn for mye varm luft fra rommet.
- Strømmen har vært borte over lengre tid.
- Apparatet er defekt.
- ▶ Utbedre årsaken.
- ▶ Apparatet avkjøles til den tidligere innstilte måltemperaturen.

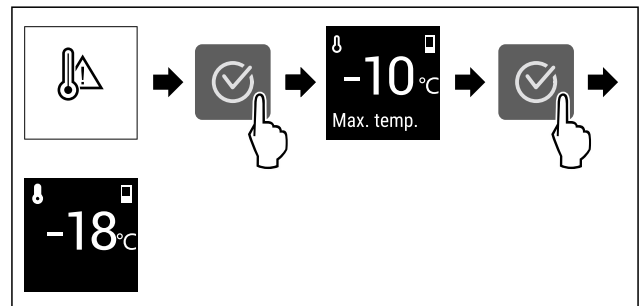

Fig. 115 Eksempelfremstilling

- ▶ Trykk på bekreftelsessymbolet.
- ▶ Varmeste frysetemperatur vises.
- ▶ Hvis frysetemperaturen lå under -9 °C: Matvarene kan fortsatt spises. Hvis frysetemperaturen er steget til over -9 °C:
- ▶ Kontroller matvarene.
- ▶ Trykk på bekreftelsessymbolet.
- ▶ Displayet går til statusvisning: Gjeldende temperatur og måltemperatur vises.

Feil

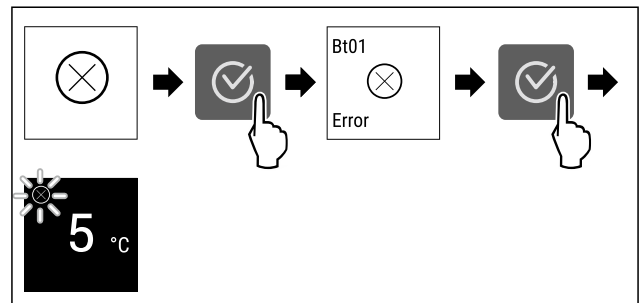

Fig. 116 Eksempelfremstilling

- ▶ Trykk på bekreftelsessymbolet.
- ▶ Feilkode vises.
- ▶ Noter feilkoden.
- ▶ Trykk på bekreftelsessymbolet.
- ▶ Displayet går til statusvisningen.
- ▶ Kontakt kundeservice. (se 11.4 Kundeservice)

8.3.3 Oversikt over påminnelser

Hvordan enheten oppfører seg ved påminnelser:

- Påminnelse vises i displayet.
- Alarmtone høres.
- For noen påminnelser pulserer interiørbelysningen.

Du kan deaktivere følgende påminnelser (se Deaktivere påminnelse) :

- Skift ut FreshAir-aktivt kullfilter

Melding	Årsak	Avslutte melding
 <p>Skift ut FreshAir-aktivt kullfilter</p>	Meldingen vises når FreshAir-aktivt kullfilter må skiftes ut.	Gjennomfør handlingstrinnene. (se Skift ut FreshAir-aktivt kullfilter)

8.3.4 Avslutte påminnelser

Skift ut FreshAir-aktivt kullfilter

Liebherr anbefaler: Bytt ut aktiv-kullfilteret i FreshAirs hver 6. måned.

Merk

Du kan skaffe FreshAir-aktivt kullfilter på Liebherr-Hausgeräte-butikken på home.liebherr.com/shop/de/deu/zubehor.html.

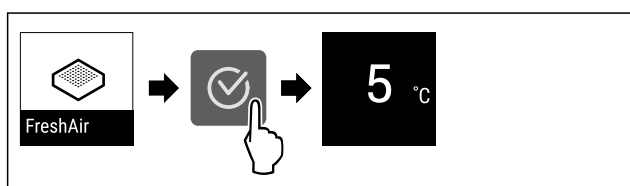

Fig. 117 Eksempelfremstilling

- ▶ Trykk på bekreftelsessymbolet.
- ▶ Skift ut aktivt kullfilter. (se 10.1 FreshAir-aktivkullfilter)
- ▶ Aktivt kullfilter sørger for optimal luftkvalitet i kjøleenheter.
- ▶ Påminnelsen vises på nytt etter 6 måneder.

Hvis du ikke lenger ønsker å motta denne påminnelsen, kan du deaktivere påminnelsen. (se Deaktivere påminnelse)

9 Utrustning

9.1 Dørhylle

Dørhyller egner seg for oppbevaring av drikke og mat. Du kan flytte dørhyller for individuell bruk og demontere dem for rengjøring. Liebherr anbefaler imidlertid å bruke dørhyller i den fabrikkleverte posisjonen i døren.

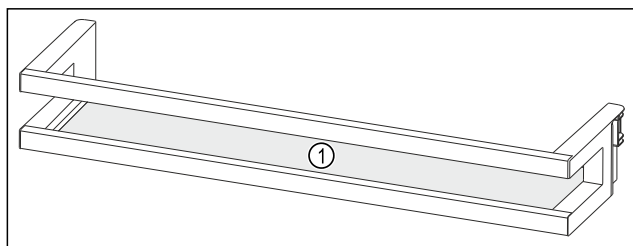

Fig. 118 Eksempelfremstilling dørhylle

(1) Oppstillingsplass

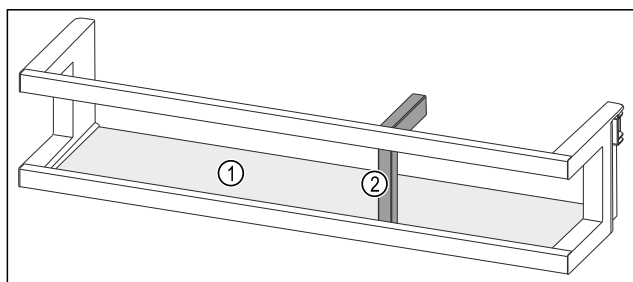

Fig. 119 Eksempelfremstilling dørhylle med flaskeholder

(1) Oppstillingsplass (2) Flaskeholder

Følgende tabell viser eksempler, på hva du kan lagre i de enkelte dørhyllene. Derved må du ikke overskride dørens maksimale lastevekt.

Dørhylle	Matvarer
Dørhylle (se Fig. 118)	Smør, ost, hermetikk, tuber
Dørhylle med flaskeholder (se Fig. 119)	Flasker Med den forskyvbare flaskeholderen sikrer du flaskene i dørhyllen.

9.1.1 Ta ut dørhylle

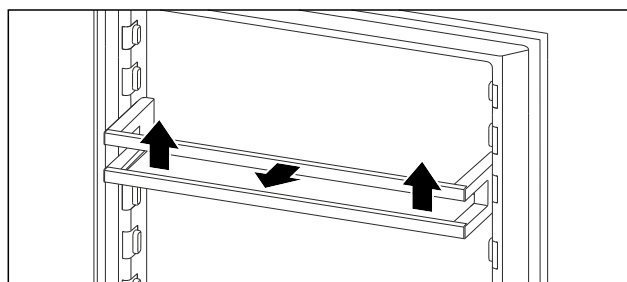

Fig. 120 Eksempelfremstilling

- ▶ Skyv dørhyllen oppover.
- ▶ Dra dørhyllen fremover.

9.1.2 Sette inn dørhylle

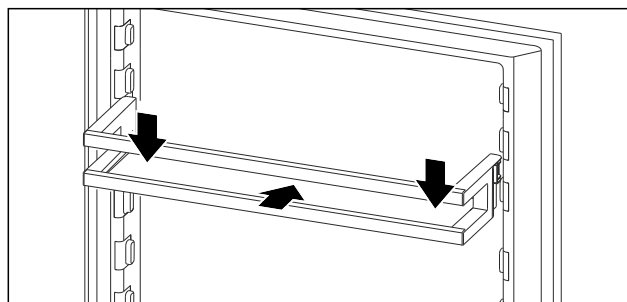

Fig. 121 Eksempelfremstilling

- ▶ Skyv inn dørhylle.
- ▶ Trykk dørhyllen nedover.

9.2 Hyller

9.2.1 Forskyve / ta ut hyller

Uttrekkssikringer hindrer at hyllene kan trekkes ut ved et uhell

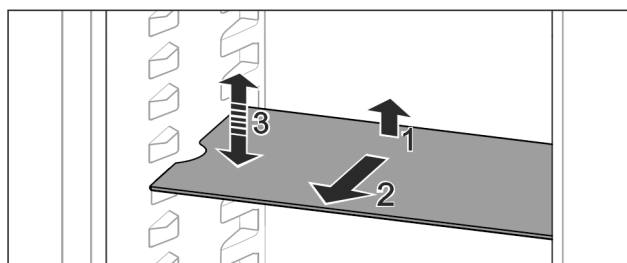

Fig. 122

- ▶ Løft hyllene og trekk den forover.
 - ▶ Sideutsparing på posisjonen opplag.
 - ▶ Flytte hylle: Hev eller senk til vilkårlig høyde og skyv inn.
- eller-**

Utrustning

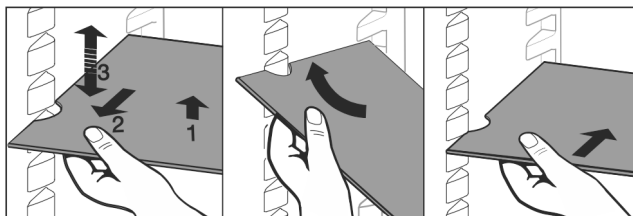

Fig. 123

- ▶ Ta hyllen helt ut: Trekk ut forover.
 - ▶ Lettere uttak: Skråstill hyllen.
 - ▶ Sette en hylle på plass igjen: Skyv inn til anslag.
 - ▶ Uttreksstoppere peker nedover.
 - ▶ Uttreksstoppere ligger bak fremre oppleggsflate.
- Hyllene kan også tas ut via EasyFresh-hyllene.

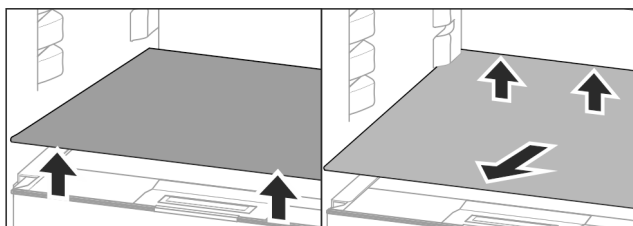

Fig. 124

- Ta ut en hylle:
- ▶ Løft hyllen foran og bak.
 - ▶ Ta den ut fremover.
- Ikke sett inn noen varer på hylledekselet under!
- Skyv inn en hylle:
- ▶ Sett inn hyllen på skrå, hellende bakover.
 - ▶ Uttreksstoppere peker nedover.
 - ▶ Skyv inn og legg ned hyllen.

9.2.2 Demontere hyllene

Hyllene kan demonteres for rengjøring.

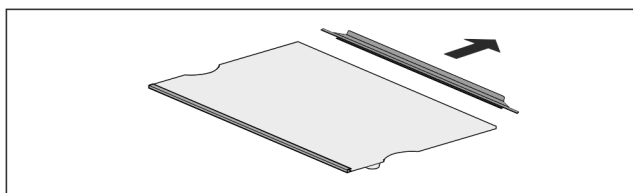

Fig. 125

- ▶ Demonter hyllen.

9.3 Delbare hyller*

9.3.1 Bruke delbare hyller

Uttrekkssikringer hindrer at hyllene kan trekkes ut ved et uhell

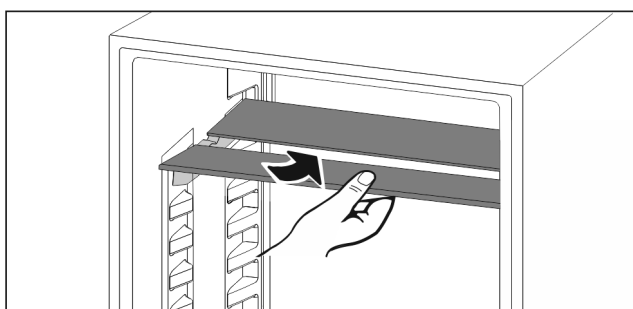

Fig. 126

- ▶ Skyv inn delbare hyller på undersiden som vist på illustrasjonen

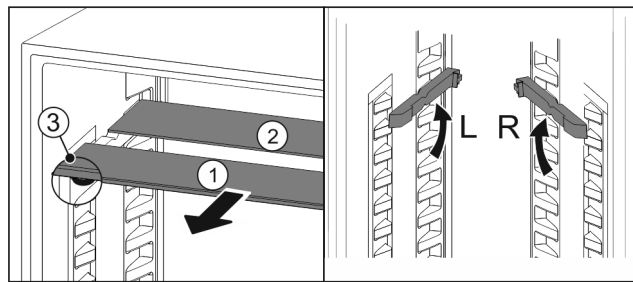

Fig. 127

Justere i høyden:

- ▶ Trekk glassplatene enkeltvis fremover og ut Fig. 127 (1).
- ▶ Trekk oppleggsskinnene ut og hekt inn i ønsket høyde.
- ▶ Skyv inn glassplatene enkeltvis etter hverandre.
- ▶ Flate uttreksstoppere, direkte bak oppleggsskinnene.
- ▶ Høy uttreksstopp

Bruke begge hyllene:

- ▶ Ta tak i den nedre glassplaten med en hånd og trekk den fremover.
- ▶ Glassplate Fig. 127 (1) med pyntelist ligger foran.
- ▶ Stoppere Fig. 127 (3) peker nedover.

9.4 VarioSafe *

VarioSafe, i kjøledelen, har plass til små matvarer som påleggspakker, tuber og glass.

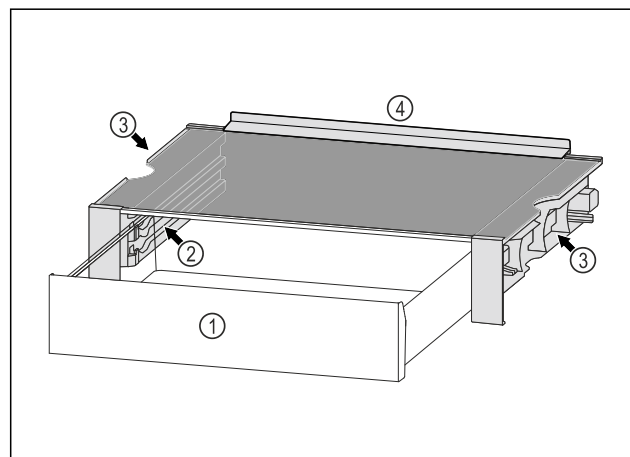

Fig. 128

- (1) VarioSafe-skuff
- (2) Sidevegger med spor til VarioSafe-skuff
- (3) Utsparinger på venstre og høyre sidevegg
- (4) Stoppkant

9.4.1 Sett inn VarioSafe

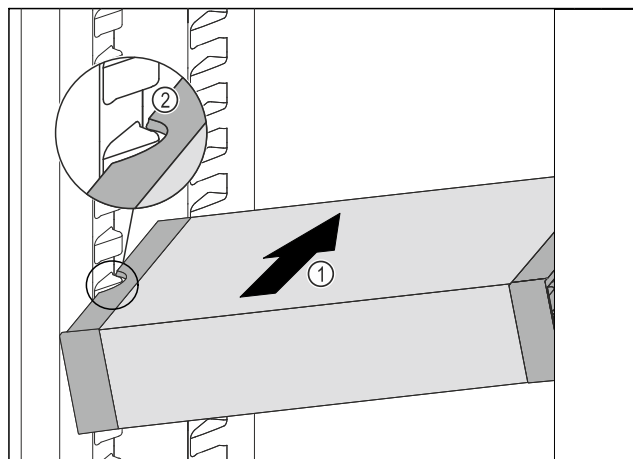

Fig. 129

- Skyv VarioSafe skrått inn i kjøleskapsdelen Fig. 129 (1), til utsparingene på sidene av Fig. 129 (2) VarioSafeser på nivå med rillene i kjøleskapet.

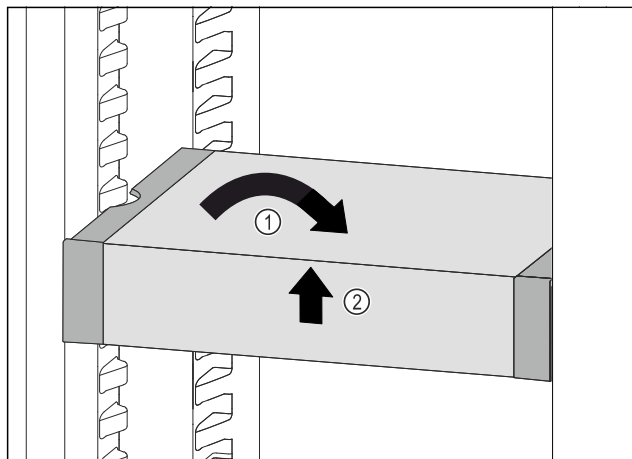

Fig. 130

- Plasser VarioSafe rett. Fig. 130 (1)
- Løft VarioSafe opp i forkant. Fig. 130 (2)

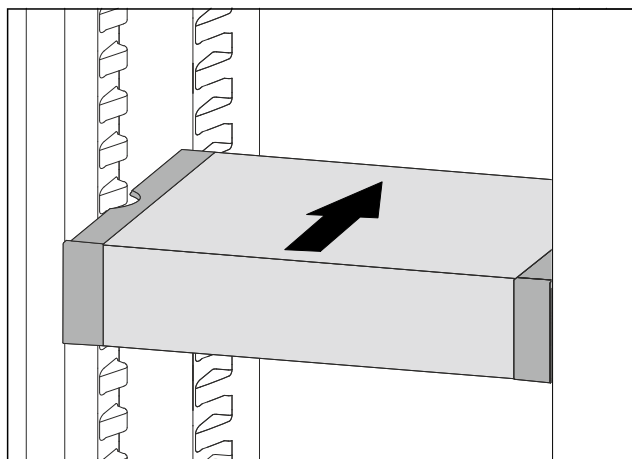

Fig. 131

- Løft VarioSafe fremover.
- Skyv VarioSafe bakover.
- Senk VarioSafe.
- VarioSafe klikker hørbart på plass i forkant.
- VarioSafe er satt inn.

9.4.2 Flytte VarioSafe

Du kan flytte VarioSafe som helhet i kjøleskapet.

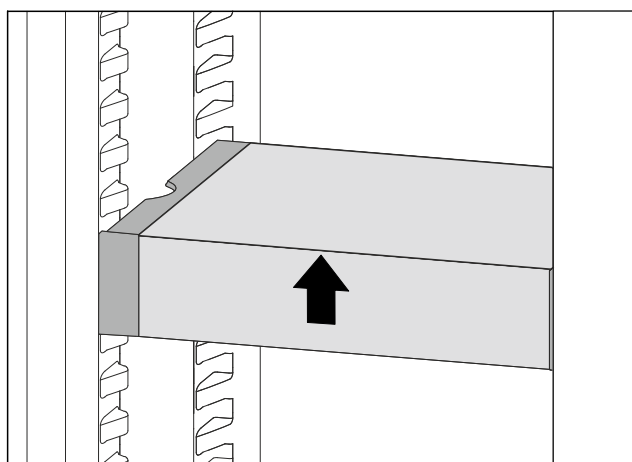

Fig. 132

- Løft VarioSafe opp i forkant.

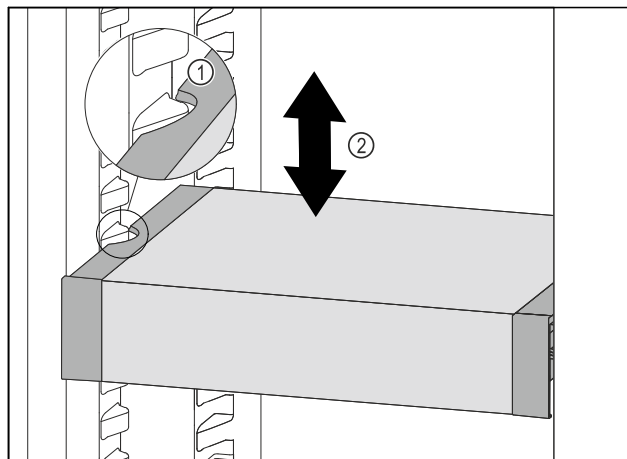

Fig. 133

- Trekk VarioSafe føreover, til utsparingene på sidene av VarioSafe er på nivå med rillene i kjøleskapet. Fig. 133 (1)
- Flytt VarioSafe oppover eller nedover i kjøleskapet, til ønsket høyde er nådd. Fig. 133 (2)

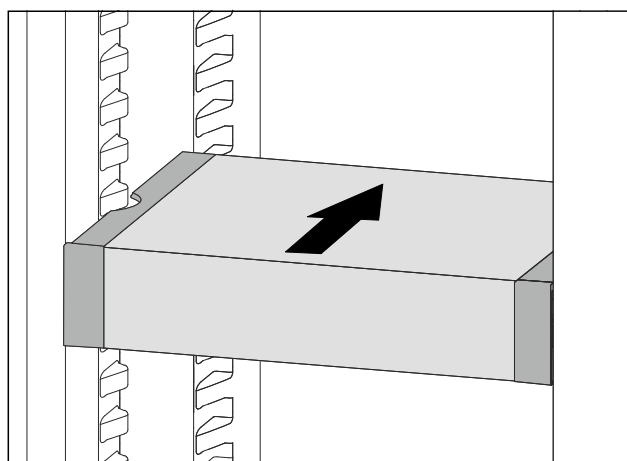

Fig. 134

- Løft VarioSafe opp i forkant.
- Skyv VarioSafe bakover.
- VarioSafe klikker hørbart på plass i forkant.
- VarioSafe er forflyttet i høyden.

9.4.3 Flytte VarioSafe-skuffen

Du kan sette inn VarioSafe-skuffen i to forskjellige høyder. Hvis du vil lagre høyere matvarer i VarioSafe-skuffen, skyver du VarioSafe-skuffen inn på den nederste rillen. Hvis du vil lagre lavere matvarer i VarioSafe-skuffen, skyver du VarioSafe-skuffen inn på den øverste rillen.

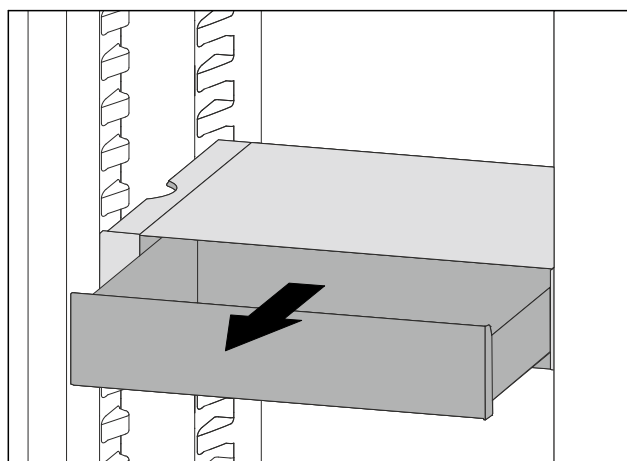

Fig. 135

Utrustning

- ▶ Trekk ut VarioSafe-skuffen så langt den går.
- ▶ Løft opp VarioSafe-skuffen i forkant.
- ▶ Ta ut VarioSafe-skuffen ved å trekke den forover.

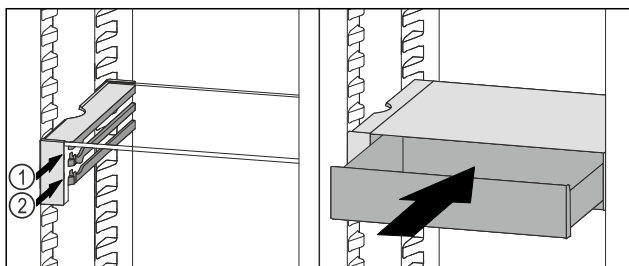

Fig. 136

- ▶ Løft opp VarioSafe-skuffen i forkant.
- ▶ Plasser VarioSafe-skuffen bak stopperne på ønsket rille Fig. 136 (1) eller Fig. 136 (2).
- ▶ VarioSafe-skuffen er forflyttet i høyden.

9.4.4 Fjerne VarioSafe

Du kan fjerne VarioSafe en som helhet.

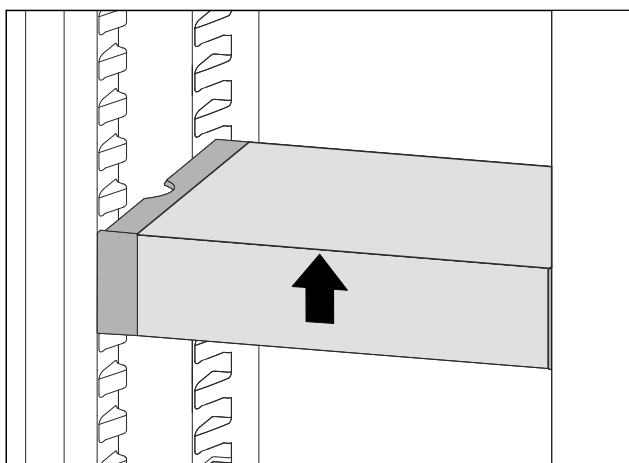

Fig. 137

- ▶ Løft VarioSafe opp i forkant.

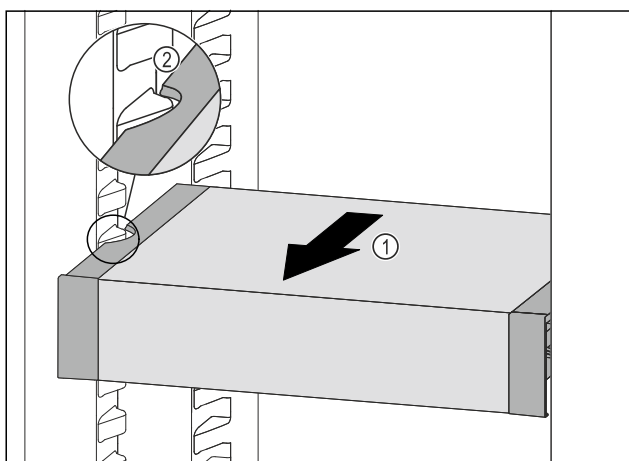

Fig. 138

- ▶ Trekk VarioSafe forover Fig. 138 (1), til utsparingene på sidene av VarioSafe er på nivå med rillene i kjøleskapet. Fig. 138 (2)

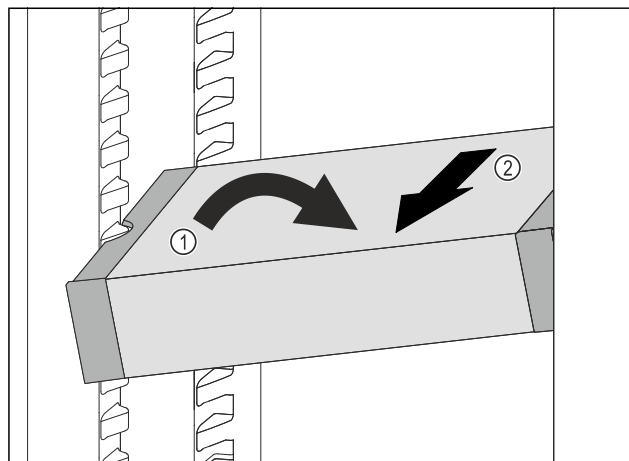

Fig. 139

- ▶ Plasser VarioSafe skrått i kjøleskapet. Fig. 139 (1)
- ▶ Ta ut VarioSafe ved å trekke den forover. Fig. 139 (2)
- ▶ VarioSafe er fjernet.

9.4.5 Demontere VarioSafe

Du kan demontere VarioSafe dersom du vil installere eller fjerne reservedeler på den, eller rengjøre VarioSafe.

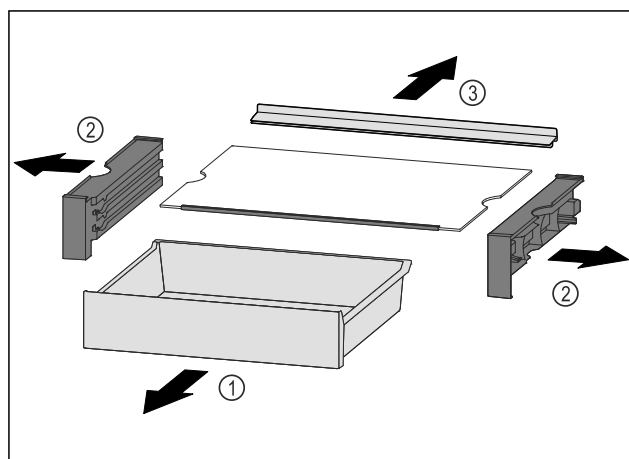

Fig. 140

- ▶ Fjern VarioSafe som helhet. (se 9.4.4 Fjerne VarioSafe)
- ▶ Demonter VarioSafe som vist.

9.5 Skuffer

Du kan ta ut skuffene for rengjøring.

Du kan ta ut skuffene for å bruke VarioSpace.

Uttak og innsetting av skuffene er forskjellig avhengig av uttrekkssystemet. Apparatet kan inneholde ulike uttrekkssystemer.

Merk

Energiforbruket øker og kjøleeffekten reduseres hvis det ikke er tilstrekkelig ventilasjon.

- ▶ La nederste skuff være i apparatet.
- ▶ De innvendige luftspaltene på bakveggen må alltid holdes fri.

9.5.1 Skuff på apparatbunn eller glassplate

Skuffen går rett på apparatbunnen eller på en glassplate. Det finnes ingen skinner.

Hvis du tar ut skuffene, kan de underliggende glassplatene brukes som lagringsplater.

Ta ut skuffen

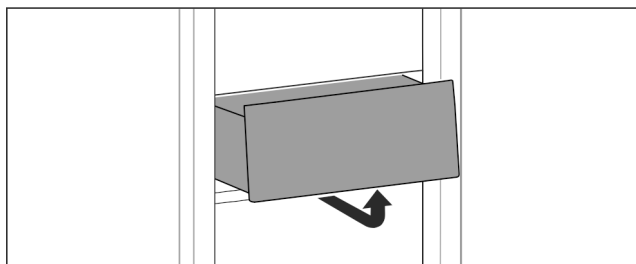

Fig. 141

- Ta ut skuffen iht. figuren.

Sette inn skuffen

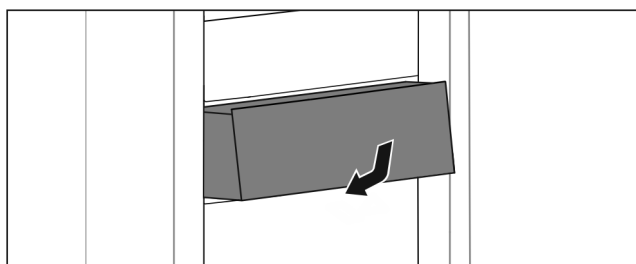

Fig. 142

- Sett inn skuffen etter figuren.

9.5.2 Skuff på glideskinner

Ta ut skuffen

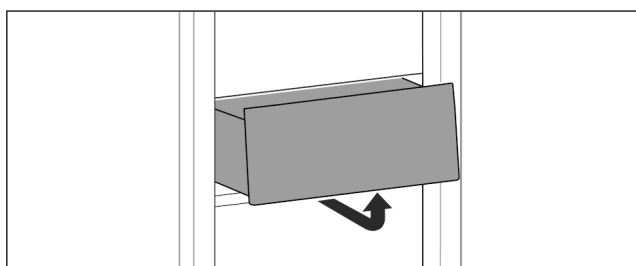

Fig. 143

- Ta ut skuffen iht. figuren.

Sette inn skuffen

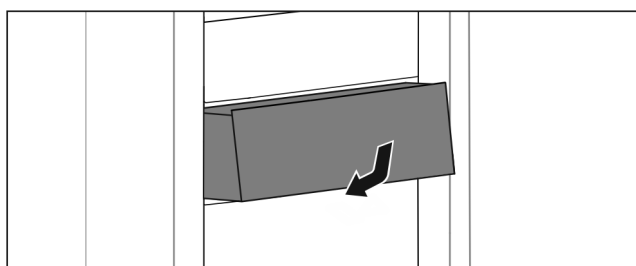

Fig. 144

- Sett inn skuffen etter figuren.

9.5.3 Skuff på teleskopskinner

Skuffen går med uttrekbare skinner (teleskopskinner). Det finnes teleskopskinner med heluttrekk og teleskopskinner med delvis uttrekk. Skuffer med heluttrekk lar seg trekke helt ut av apparatet. Skuffer med deluttrekk lar seg ikke trekke helt ut av apparatet. Hvilket system som finnes i apparatet, avhenger av apparattypen.

9.6 Lokk EasyFresh-skuff

Lokket til kammeret sørger for permanent luftfuktighet.

Lokket er plassert direkte på skuffen og kan være tildekket av hyller eller ekstra skuffer.

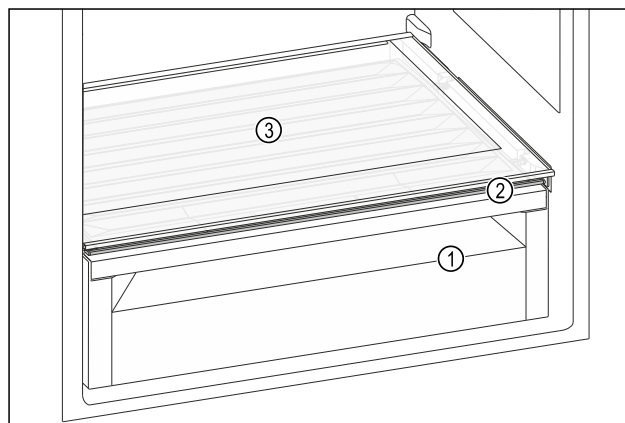

Fig. 145 Eksempelfremstilling lokk EasyFresh-skuff

- (1) EasyFresh-skuff
- (2) Lokk EasyFresh-skuff
- (3) Oppstillingsplass

9.6.1 Redusere luftfuktigheten i skuffen

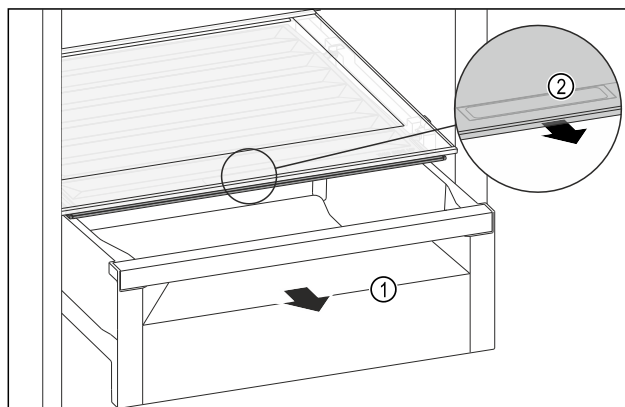

Fig. 146

- Trekk ut skuffen Fig. 146 (1).
- Ta tak i det innfelte grepet Fig. 146 (2) på lokket, og trekk samtidig lokket forover.
- Når skuffen er lukket, er det et lite gap mellom lokket og skuffen.

9.6.2 Øke luftfuktigheten i skuffen

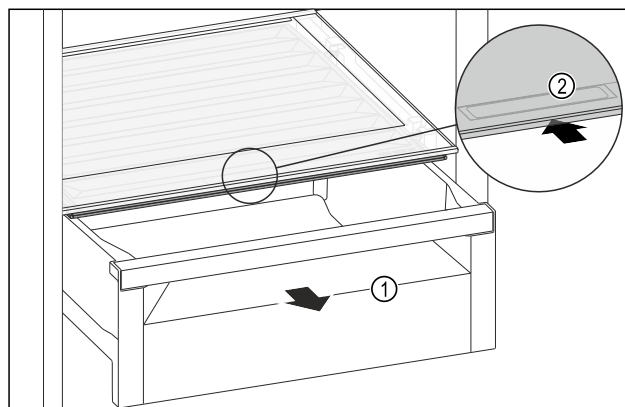

Fig. 147

- Trekk ut skuffen Fig. 147 (1).
- Ta tak i det innfelte grepet Fig. 147 (2) på lokket, og skyv lokket samtidig bakover.
- Når skuffen er lukket, lukker lokket tett med skuffen.

Utrustning

9.7 Glassplater

Du kan ta ut glassplaten under skuffene for rengjøring.

Du kan ta ut glassplaten under skuffene for å bruke VarioS-pace.

9.7.1 Ta ut / sette inn glassplaten

Forsikre deg om at følgende betingelser er oppfylt:

- Glassplate under skuff: Skuffen er tatt ut. (se 9.5 Skuffer)

Ta ut glassplaten

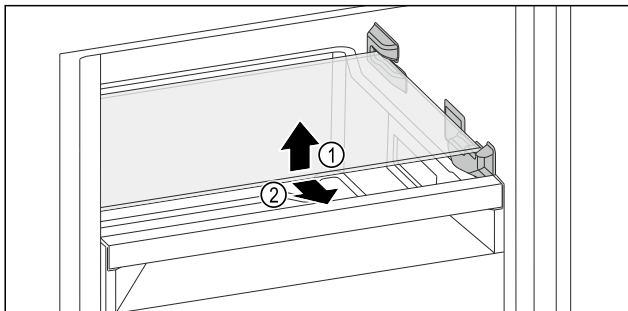

Fig. 148 Eksempelfremstilling av glassplaten

- ▶ Løft glassplaten foran.
- ▶ Fjern glassplaten forover.

Sette inn glassplaten

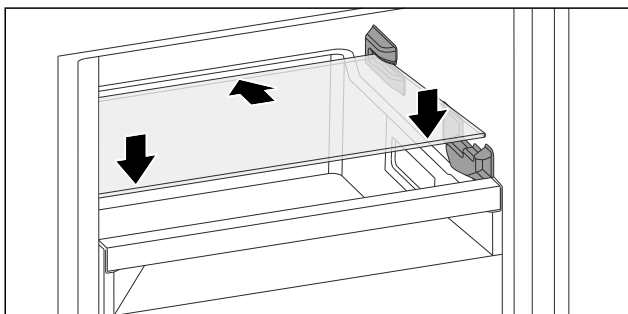

Fig. 149 Eksempelfremstilling av glassplaten

- ▶ Plasser glassplaten skrått bak stopperne.
- ▶ Senk glassplaten.
- ▶ Skyv inn glassplaten bakover.

9.8 EasyTwist-Ice*

Med EasyTwist-Ice kan du lage isbiter i vanlige husholdningsmengder. EasyTwist-Ice blir forsynt med vann via en vannbeholder.

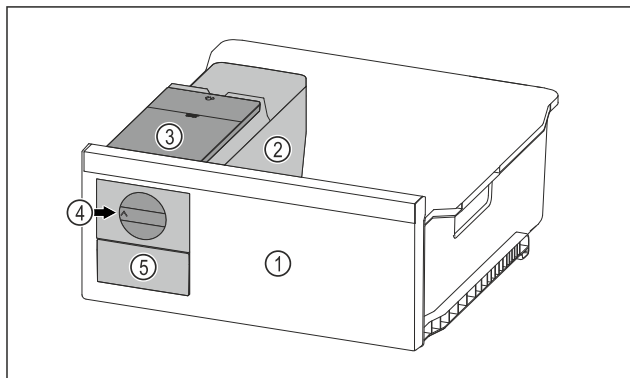

Fig. 150 Eksempelfremstilling

- (1) Fryseskuff med EasyTwist-Ice
- (2) Beholder med isbitskål
- (3) Vanntank
- (4) Dreiebryter
- (5) Isbitskuff

Merk

Ikke endre posisjonen til fryseskuffen med EasyTwist-Ice.

9.8.1 Lage isbiter

Mengden isbiter du kan lage i en bestemt tidsperiode med EasyTwist-Ice, avhenger av frysetemperaturen på apparatet. Jo lavere temperaturen i apparatet er, desto flere isbiter kan du lage.

Maksimal isbitbengde på i isbitbrettet:	20 isbiter
Maksimal kapasitet for isbit-skuffen:	40 isbiter (tilsvarende to isbitproduksjoner)
Ytterligere informasjon om nødvendig tid for isbitproduksjon:	(se 11.1 Tekniske data)

Forsikre deg om at følgende betingelser er oppfylt:

- Komponentene til EasyTwist-Ice er rengjort.

Fylle vannbeholderen



ADVARSEL

Fare for forgiftning ved forurenset vann!

- ▶ Vanntanken må kun fylles med drikkevann.

PASS PÅ

Sukkerholdige væsker!

Skade på EasyTwist-Ice.

- ▶ Skal utelukkende fylles med kaldt drikkevann.

Merk

Ved bruk av filtrert, avkarbonisert vann blir drikkevann i beste smaks kvalitet oppnådd for feilfri isbitproduksjon.

Denne vannkvaliteten kan oppnås med et drikkevannsfiler som fås fra fagforhandleren.

- ▶ Fyll kun vannbeholderen med filtrert, avkarbonisert drikkevann.

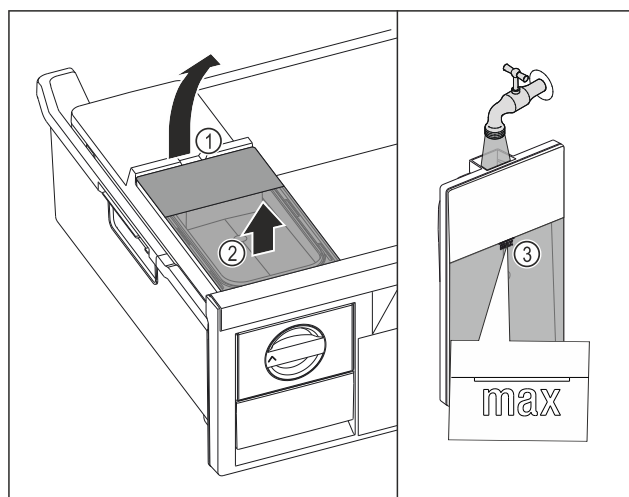

Fig. 151

- ▶ Trekk fryseskuffen helt ut.
- ▶ Løft vannbeholderen ved utsporingen Fig. 151 (1).
- ▶ Løft vannbeholderen ut av skuffen. Fig. 151 (2)
- ▶ Fyll vanntanken med vann opp til markeringen Fig. 151 (3).

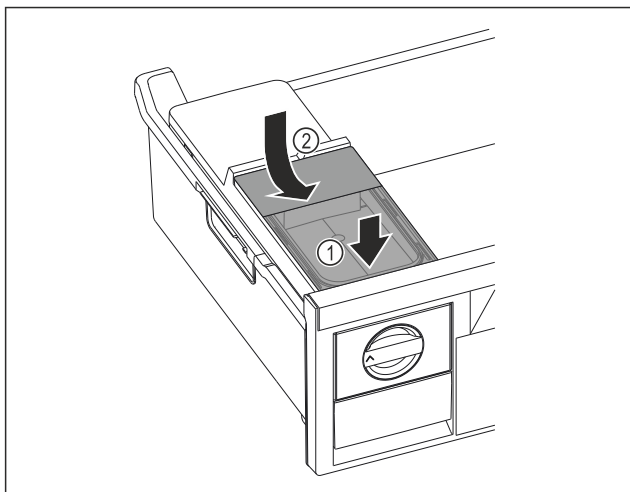

Fig. 152

- ▶ Sett fast fronten på vannbeholderen. Fig. 152 (1)
- ▶ Senk vannbeholderens bakdel. Fig. 152 (2)
- ▶ Skyv inn fryseskuffen.

Løse isbiter

Forsikre deg om at følgende betingelser er oppfylt:

- Nødvendig tid for isbitproduksjon er overholdt. (se 11.1 Tekniske data)
- Fryseskuffen er satt helt inn.
- Fryseskuffen er satt helt inn.
- ▶ Vri dreieknotten Fig. 150 (4) med klokken til den stopper.
- ▶ Isbitene faller fra isbitbrettet og ned i isbitskuffen Fig. 150 (5).
- ▶ Dersom ikke alle isbitene løsner fra av isbitbrettet:
- ▶ Vri knotten med klokken flere ganger til den stopper.

9.9 VarioSpace

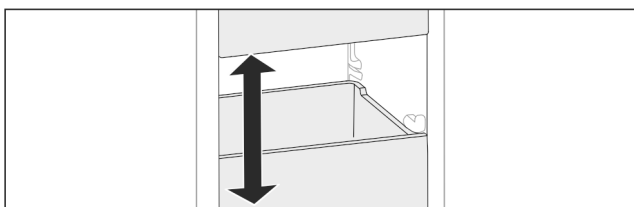

Fig. 153

Du kan ta skuffer og glassplater ut av kjøleskapet. Dermed får du plass til plasskrevende matvarer som fjærkre, kjøtt, store viltstykker og høye bakvarer. Disse kan dermed fryses inn hele og viderebehandles.

- ▶ Ta hensyn til belastningsgrensene for skuffer og glassplater (se 11.1 Tekniske data).

9.10 Flaskeholder

9.10.1 Bruke flaskeholder

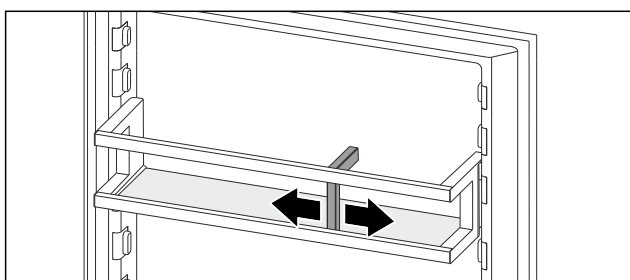

Fig. 154

- ▶ Skyv flaskeholderen til plaskene.

- ▶ Flaskene velter ikke.

9.11 Kjøleakkumulator*

Kjøleakkumulatorene forhindrer at temperaturen stiger for raskt ved strømbrudd.

Kjøleelementene er i skuffen.

9.11.1 Bruke kjøleakkumulator

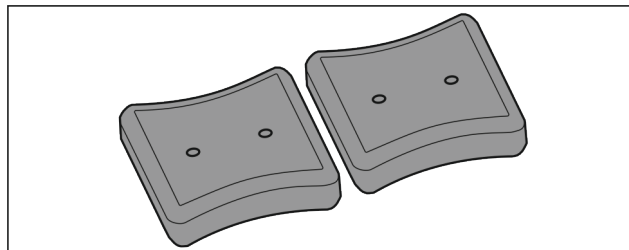

Fig. 155

Hvis kjølebatterienerne er gjennomfrosset:

- ▶ I øvre, fremre område av frysedelen legg på frysegodset.

9.12 FlexCube*

FlexCube har åpninger i forskjellige størrelser slik at du kan oppbevare småting som tuber, åpne yoghurtbegere eller vaktelegg. FlexCube passer for eksempel i alle Liebherr-dørhyller. Ved behov kan du også stille opp flere FlexCubes ved siden av hverandre.

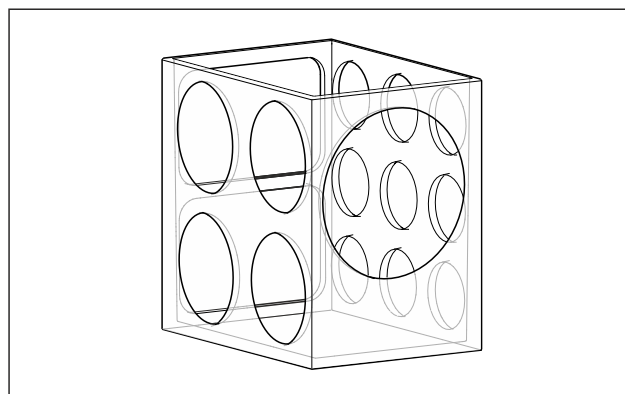

Fig. 156 Eksempelfremstilling

Merk

Du kan skaffe dette tilbehøret i Liebherr-Hausgeräte-butikken på home.liebherr.com/shop/de/deu/zubehor.html.

9.12.1 Bruke FlexCube

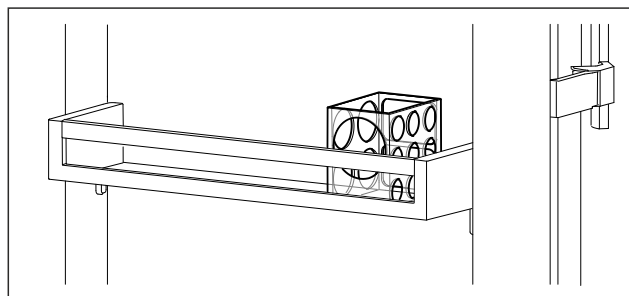

Fig. 157 Eksempelfremstilling

- ▶ Sett FlexCube inn i dørhyllen.

-eller-

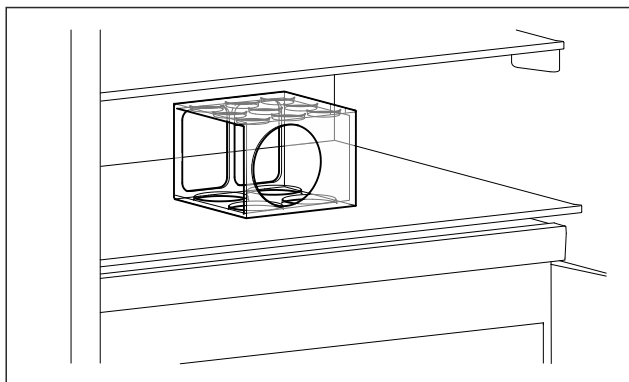

Fig. 158 Eksempelfremstilling

- ▶ Sett FlexCube på oppstillingsplassen.
- ▶ Sorter inn små deler for oppbevaring i FlexCube.

10 Vedlikehold

10.1 FreshAir-aktivkullfilter

FreshAir-aktivkullfilteret befinner seg i rommet over ventilatoren.

Det garanterer en optimal luftkvalitet.

- Aktivkullfilteret skal skiftes ut hver 6. måned. Når påminnelse er aktivert, oppfordrer en melding i displayet til å skifte.
- Aktivkullfilteret kan kastes sammen med det vanlige husholdningsavfallet.

Merk

Du kan skaffe FreshAir-aktivt kullfilter på Liebherr-Hausgeräte-butikken på home.liebherr.com/shop/de/deu/zubehor.html.

10.1.1 Ta ut FreshAir-aktivkullfilter

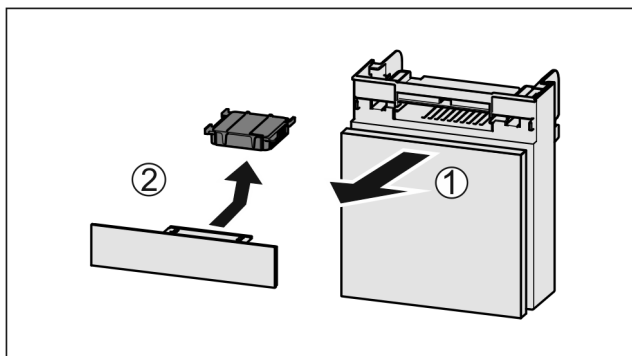

Fig. 159

- ▶ Trekk ut Fig. 159 (1) hyllen fremover.
- ▶ Ta ut Fig. 159 (2) aktivkullfilteret.

10.1.2 Sett inn FreshAir-aktivkullfilteret

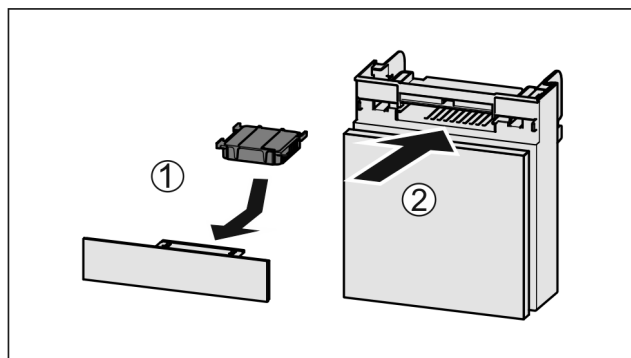

Fig. 160

- ▶ Sett inn Fig. 160 (1) aktivkullfilteret etter figuren.
- ▶ Aktivkullfilteret går i lås. Hvis aktivkullfilteret peker nedover:
- ▶ Skyv inn Fig. 160 (2) hyllen.
- ▶ Nå er aktivkullfilteret klart til bruk.

10.2 Fjerne/sette inn flaskeholder*

10.2.1 Fjerne flaskeholder

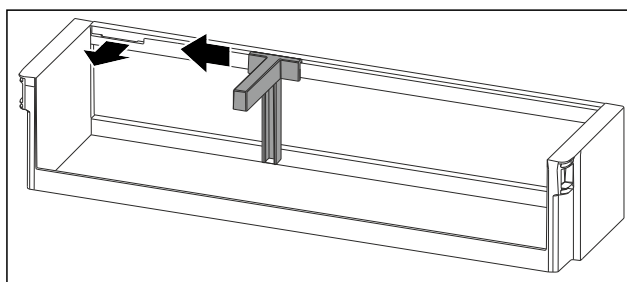

Fig. 161

- ▶ Skyv flaskeholderen frem til fordypningen til side.
- ▶ Fjern flaskeholderen forover.

10.2.2 Sett inn flaskeholder

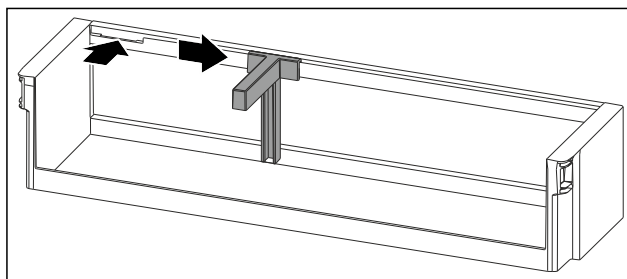

Fig. 162

- ▶ Sett inn flaskeholderen i fordypningen.
- ▶ Skyv flaskeholderen i ønsket posisjon til side.

10.3 Demontere dørhylle*

Du kan demontere enkelte dørhyller, hvis du vil rengjøre dørhyllene eller montere og demontere reservedeler.

10.3.1 Demontere dørhylle

Sørg for at følgende forutsetninger er oppfylt:

- Dørhyllen er fjernet. (se 9.1.1 Ta ut dørhylle)

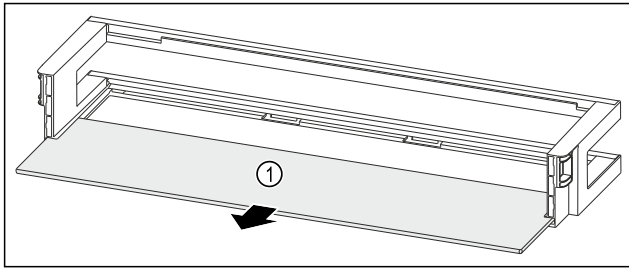

Fig. 163 Dørhulle med oppstillingsplass

- ▶ Fjern oppstillingsplassen Fig. 163 (1).

10.3.2 Demontere dørhulle med flaskeholder

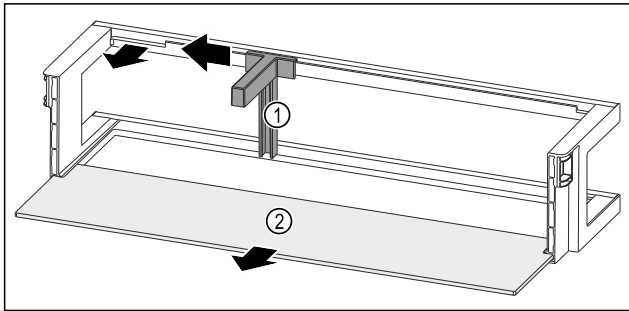

Fig. 164 Dørhulle med flaskeholder og oppstillingsplass

- ▶ Skyv flaskeholderen Fig. 164 (1) frem til fordypningen til side.
- ▶ Fjern flaskeholderen Fig. 164 (1).
- ▶ Fjern oppstillingsplassen Fig. 164 (2).

10.4 Montere dørhulle*

10.4.1 Montere dørhulle

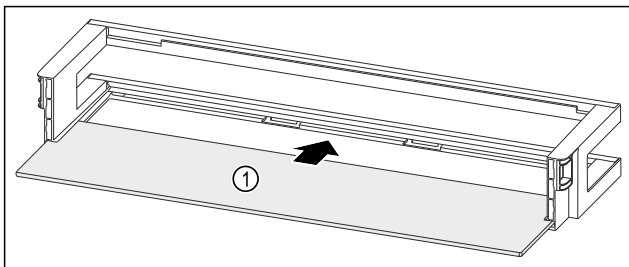

Fig. 165 Dørhulle med oppstillingsplass

- ▶ Skyv oppstillingsplassen Fig. 165 (1) inn i fordypningene på sidene.

10.4.2 Montere dørhulle med flaskeholder

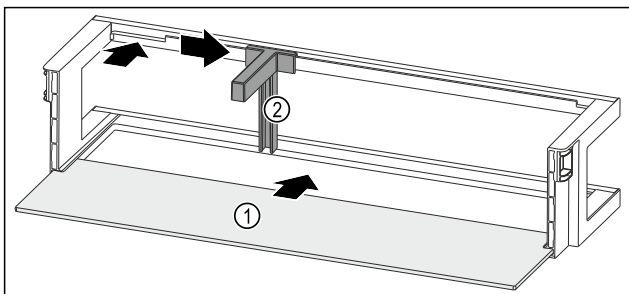

Fig. 166 Dørhulle med oppstillingsplass

- ▶ Skyv oppstillingsplassen Fig. 166 (1) inn i fordypningene på sidene.
- ▶ Sett inn flaskeholderen Fig. 166 (2) i fordypningen.
- ▶ Skyv flaskeholderen Fig. 166 (2) i ønsket posisjon til side.

10.5 Demontere/montere uttrekkssystemer

10.5.1 Merknader om demontering

Du kan ta noen uttrekkssystemene fra hverandre for rengjøring. Apparatet kan inneholde ulike uttrekkssystemer.

Følgende uttrekkssystemer kan tas fra hverandre eller ikke:

Uttrekkssystem	kan tas fra hverandre / kan ikke tas fra hverandre
Skuff på apparatbunn eller glassplate	kan ikke tas fra hverandre
Skuff på glideskinner	kan ikke tas fra hverandre
Øverste vippbare skuff	ikke avtakbar

10.6 Lakk EasyFresh-skuff

Du kan ta av lokket for rengjøring.

10.6.1 Ta ut lokk

Sørg for at følgende forutsetninger er oppfylt:

- Hyllen direkte over skuffen er fjernet. (se 9.2 Hyller)
- Skuffen direkte under lokket er fjernet. (se 9.5 Skuffer)

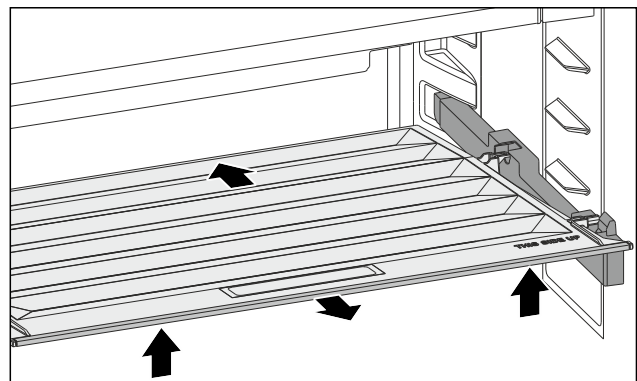

Fig. 167

- ▶ Skyv lokket bakover.
- ▶ Løft lokket foran.
- ▶ Ta ut lokket skrått oppover.

10.6.2 Sette inn lokk

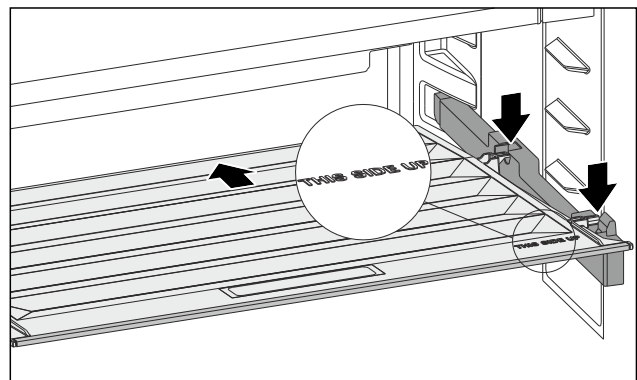

Fig. 168

- Når teksten THIS SIDE UP er oppe:
- ▶ Sett de bakre holdedelene inn i de enkelte bakre åpningene.
- ▶ Skyv lokket bakover.
- ▶ Senk ned lokket og la de fremre holdedelene gå i lås i åpningene.
- ▶ Sett lokket i ønsket posisjon.

10.7 Avriming av apparat

10.7.1 Avriming av kjøledelen

Avrimingen skjer automatisk. Kondensvannet renner av via avløpsåpningen og fordamper.

Vanndråper eller til og med et tynt lag med frost eller is på bakveggen er funksjonelt og helt normalt. Det er ikke nødvendig å fjerne disse.*

På grunn av den energioptimaliserte styringen av apparatet kan det også dannes et lag med frost eller is i mellomtiden.*

- ▶ Rengjør avløpsåpningen regelmessig. (se 10.8 Rengjør apparatet)

10.7.2 Avriming av frysedel med NoFrost

Avrimingen skjer automatisk takket være NoFrost-systemet. Fuktig legger seg på fordamperen, tines av regelmessig og fordunster.

Det er ikke nødvendig å avtine apparatet.

10.8 Rengjøre apparatet

10.8.1 Klargjøring



ADVARSEL

Fare for elektrisk støt!

- ▶ Trekk ut støpselet på kjøleenheten eller avbryt strømtilførselen.



ADVARSEL

Fare for brann

- ▶ Ikke påfør skader på kuldekretsen.
 - ▶ Tøm enheten.
 - ▶ Trekk ut strømpluggen.
- eller-**
- ▶ Aktiver CleaningMode. (se CleaningMode)

10.8.2 Rengjør huset

PASS PÅ

Usakkyndig rengjøring!

Skader på apparatet.

- ▶ Bruk utelukkende myke pussekluter og pH-nøytrale universalrengjøringsmidler.
- ▶ Ikke bruk slipende svamper eller stålull som kan lage riper.
- ▶ Ikke bruk sterke, skurende, sand-, klorid- eller syreholdige rengjøringsmidler.



ADVARSEL

Fare for personskader og materielle skader på grunn av varm damp!

Varm damp kan føre til forbrenninger og kan skade overflatene.

- ▶ Bruk aldri damprengjøringsutstyr!
- ▶ Tørk av kabinettet med en myk, ren klut. Bruk lunkent vann med nøytralt rengjøringsmiddel hvis det er mye smuss. Glassflater kan i tillegg rengjøres med glassrens.

10.8.3 Rengjør innsiden

PASS PÅ

Usakkyndig rengjøring!

Skader på apparatet.

- ▶ Bruk utelukkende myke pussekluter og pH-nøytrale universalrengjøringsmidler.
- ▶ Ikke bruk slipende svamper eller stålull som kan lage riper.
- ▶ Ikke bruk sterke, skurende, sand-, klorid- eller syreholdige rengjøringsmidler.

- ▶ Rengjør plastflater med en myk, ren klut, lunkent vann og litt oppvaskmiddel for hånd.
- ▶ Rengjør metallflater med en myk, ren klut, lunkent vann og litt oppvaskmiddel for hånd.
- ▶ Dreneringsåpning: Fjern eventuelt smuss med et tynt hjelpemiddel, for eksempel en bomullspinne.

10.8.4 Rengjøre den tørr bakveggen*

Du kan ta ut den tørre bakveggen for rengjøring.

Ta ut bakveggen

- ▶ Ta ut alle utstyrsdeler.

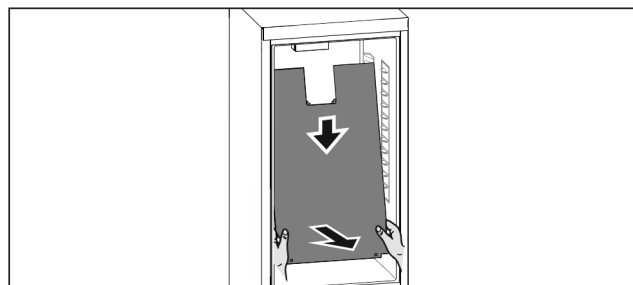

Fig. 169

- ▶ Grip med begge hender nede, og trekk samtidig hardt nedover.
- ▶ Trekk nede på bakveggen, og trekk den frem og ut.
- ▶ Bakveggen er tatt ut. Hvis du fortsetter å bruke apparatet med bakveggen tatt ut:
- ▶ Still inn *D-Value* på *D2*. (se *D-Value**)

Sette inn bakveggen

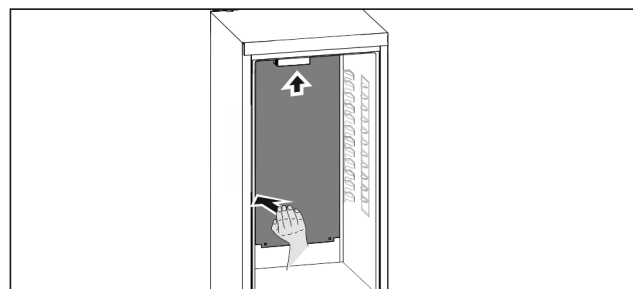

Fig. 170

- ▶ Forviss deg om at apparatet er helt tomt.
- ▶ Skyv bakvegg nedenfra og opp og inn.
- ▶ Trykk bakveggen på venstre side hardt bakover.
- ▶ Bakveggen hektes hørbart på plass.
- ▶ Sett inn utstyrsdeler.
- ▶ Still inn *D-Value* på *D1*. (se *D-Value**)

10.8.5 Rengjøre utstyret

PASS PÅ

Usakkyndig rengjøring!
Skader på apparatet.

- ▶ Bruk utelukkende myke pussekluter og pH-nøytrale universalkjølesmidler.
- ▶ Ikke bruk slipende svamper eller stålull som kan lage riper.
- ▶ Ikke bruk sterke, skurende, sand-, klorid- eller syreholdige rengjøringsmidler.

Rengjøring med en myk, ren klut, lunken vann og litt oppvaskmiddel:

- Dørhulle*
- Avlastningsflate
- Delbare hyller*
- VarioSafe*
- Lokk EasyFresh-skuff
- Skuffe
- Komponentene i EasyTwist-Ice*

Rengjøring med en fuktig klut:

- Teleskopskinner
- Vær oppmerksom på følgende: Fettet i føringsbanen brukes som smøring for skinnen og må ikke fjernes!

Rengjøring i oppvaskmaskin opptil 60 °C:

- Dørhulle*
- Flaskeholder
- Holdedel delbare hyller*
- Isbitform*
- FlexCube*
- ▶ Demonter utstyr: se aktuelt kapittel.
- ▶ Rengjør utstyret.

10.8.6 EasyTwist-Ice rengjøres*

I følgende situasjoner skal EasyTwist-Ice rengjøres:

- Første igangsetting
- Ikke brukt i mer enn 48 timer
- Rengjøringskrav

Demontering av EasyTwist-Ice

Sørg for at følgende forutsetninger er oppfylt:

- Skuffen er fjernet. (se 9.5 Skuffer)
- Skuffen er plassert på et bord.

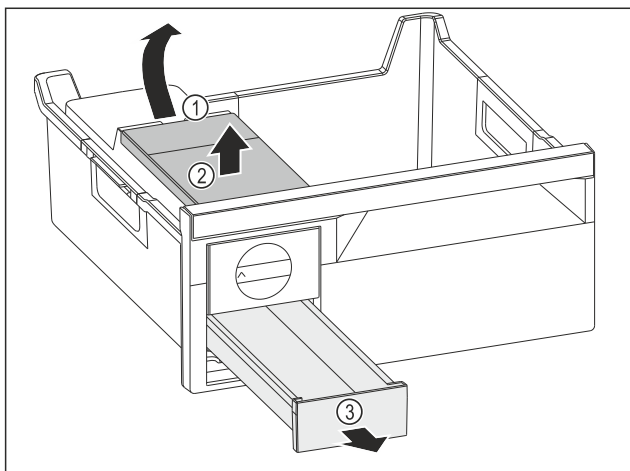

Fig. 171

- ▶ Fjern vanntanken: Løft opp vanntanken i fordypningen Fig. 171 (1).
- ▶ Fjern vanntanken Fig. 171 (2) ovenfra.
- ▶ Fjern isterningsskuff Fig. 171 (3) forfra.

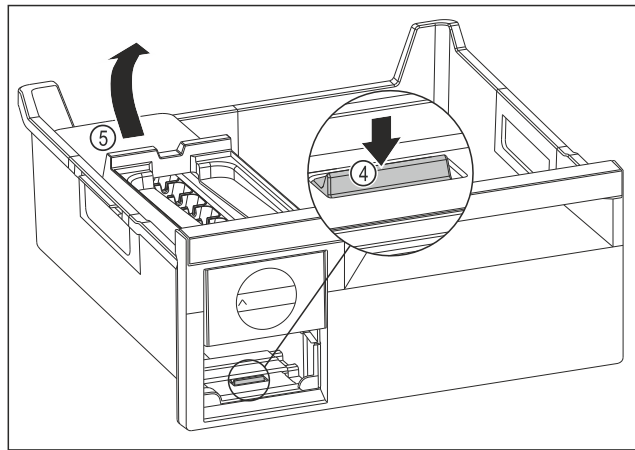

Fig. 172

- ▶ Fjern hoveddelen til EasyTwist-Ice: Trykk tappene Fig. 172 (4) ned med fingeren samtidig som hoveddelen til EasyTwist-Ice Fig. 172 (5) løftes opp fra baksiden med den andre hånden.
- ▶ Fjern hoveddelen til EasyTwist-Ice fra fryseskuffen.

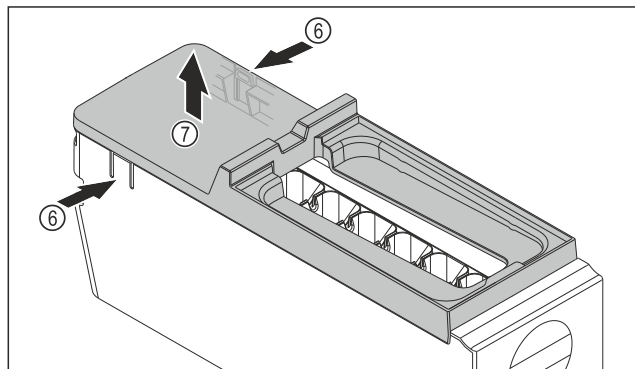

Fig. 173

- ▶ Fjern dekelet til hoveddelen til EasyTwist-Ice: Trykk på tappene Fig. 173 (6) på begge sider av hovedenheten til EasyTwist-Ice- med én hånd.
- ▶ Fjern dekelet Fig. 173 (7) ved å trekke det oppover med den andre hånden.
- ▶ EasyTwist-Ice er delt inn i fire deler. (se Fig. 174)

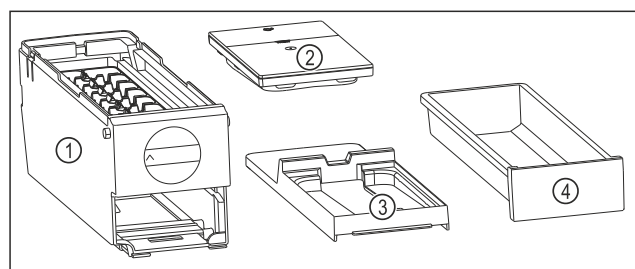

Fig. 174 Komponenter i EasyTwist-Ice

- (1) Hoveddelen til EasyTwist-Ice med isterningsskål
- (2) Vanntank
- (3) Deksel
- (4) Isterningsskuff

PASS PÅ

Fare for skader på grunn av feilaktig demontering! Utstyret går i stykker, spretter og sprekker. Hvis du fortsetter å demontere hoveddelen til EasyTwist-Ice kan du skade dreieknappen eller andre deler av hoveddelen til EasyTwist-Ice.

- ▶ Demonter kun delene til EasyTwist-Ice som er angitt på bildet. (se Fig. 174)
- ▶ Hoveddelen til EasyTwist-Ice Fig. 174 (1) rengjøres som en del.

Kundehjelp

EasyTwist-Ice rengjøres

Sørg for at følgende forutsetninger er oppfylt:

- ❑ EasyTwist-Ice er demontert. (se Demontering av EasyTwist-Ice)
- ▶ Rengjør isterningsskuffen, vanntanken, dekselet og hoveddelen til EasyTwist-Ice med varmt vann og litt oppvaskmiddel.
- ▶ Tørk alle rengjorte komponenter fullstendig med en tørr klut.
- ▶ EasyTwist-Ice er rengjort.

Monter EasyTwist-Ice

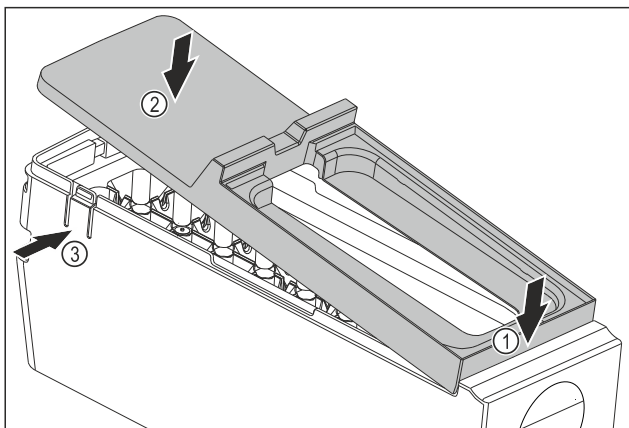

Fig. 175

- ▶ Monter dekselet til hoveddelen til EasyTwist-Ice: Fest dekselet foran. Fig. 175 (1)
- ▶ Senk dekselet bak. Fig. 175 (2)
- ▶ Dekselet går hørbart i inngrep i begge tappene Fig. 175 (3).

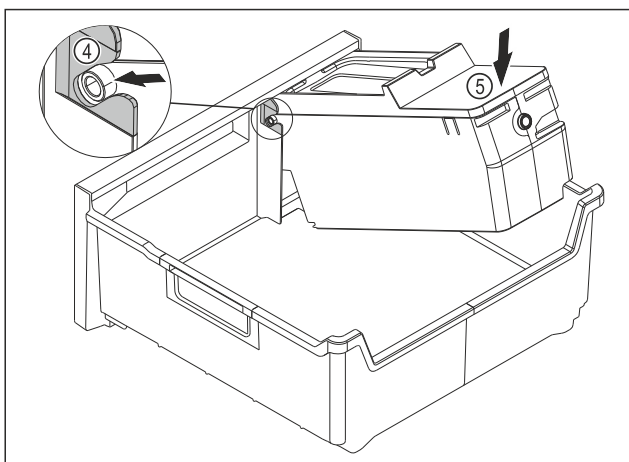

Fig. 176

- ▶ Monter hoveddelen til EasyTwist-Ice: Sett akselen til hoveddelen til EasyTwist-Ice inn i skinnene Fig. 176 (4).
- ▶ Trykk hoveddelen til EasyTwist-Ice Fig. 176 (5) bakover.
- ▶ Hoveddelen til EasyTwist-Ice går hørbart inn.

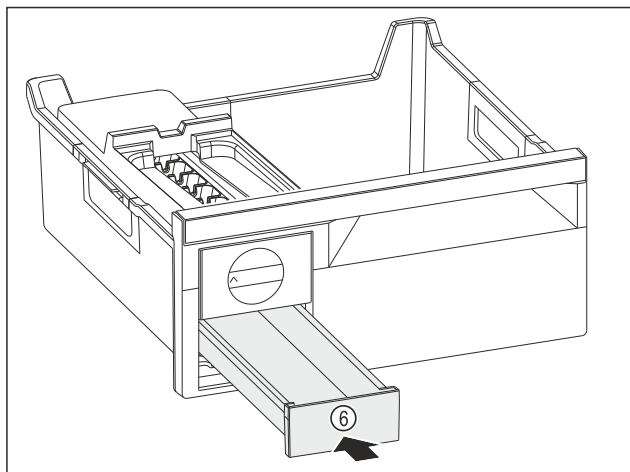

Fig. 177

- ▶ Sett inn isterningsskuffen Fig. 177 (6).



ADVARSEL

Fare for forgiftning ved forurenset vann!

- ▶ Vanntanken må kun fylles med drikkevann.

- ▶ Fyll vanntanken med vann.
- ▶ Sett inn vanntanken.
- ▶ Sett inn skuffen. (se 9.5 Skuffer)
Hvis du bruker ufiltrert vann:
- ▶ Kast isbitene som lages 24 timer etter den første isbitproduksjonen.

-eller-

- Hvis du bruker filtrert vann:
- ▶ Kast isbitene som lages 48 timer etter den første isbitproduksjonen.

10.8.7 Etter rengjøringen

- ▶ Tørk av enheten og utstyrsdelene med en tørr klut
- ▶ Koble til strømkontakten og slå på enheten.
- ▶ Aktiver SuperFrost (se 8.2 Apparatfunksjoner) .
Når temperaturen er lav nok
- ▶ Legg inn matvarer.
- ▶ Gjenta rengjøringen regelmessig.

11 Kundehjelp

11.1 Tekniske data

Temperaturområde	
Kjøling	2 °C til 9 °C
Fryse	-26 °C til -15 °C

Maksimal nedfrysningsemngde / 24 timer	
Frysedel	se typeskilt under «Innfrysingsevne .../ 24 h»

Maksimal lastevekt for utstyret			
Utrustning	Apparat- bredde 600 mm (se monte- ringsanvis- ning, apparatdi- mensjoner)	Apparat- bredde 700 mm (se monte- ringsanvis- ning, appa- ratdimen- sjoner)	Apparat- bredde 750 mm (se monte- ringsanvis- ning, apparatdi- mensjoner)
Skuff på glassplate (se 9.5.1 Skuff på apparatbunn eller glassplate)	15 kg	--	23 kg
Øverste vipbare skuff	19 kg	19 kg	--

Isbitproduksjon med EasyTwist-Ice*	
Tidsvarighet ved -18 °C	ca. 5,5 timer
Tidsvarighet ved innkoblet SuperFrost	ca. 3 timer

Belysning	
Energieffektivitetsklasse ¹	Lyskilde
Dette produktet inneholder en eller flere lyskilder med energieffektivitetsklasse G.	LED

¹ Produktet kan inneholde lyskilder med forskjellige energieffektivitetsklasser. Den laveste energieffektivitetsklassen er angitt.

11.2 Driftslyder

Enheten avgir ulike driftslyder når den er i drift.

- Ved **lav kjøleeffekt** arbeider enheten energisparende, men i lengre tid. Lydstyrken er **lavere**.
- Ved **sterk kjøleeffekt** blir matvarer hurtigere nedkjølt. Lydstyrken er **høyere**.

Eksempler:

- aktiverte funksjoner (se 8.2 Apparatfunksjoner)
- ventilator i drift
- nylig innlagte matvarer
- høy omgivelsestemperatur
- åpen dør over lengre tid

Lyd	Mulig årsak	Lydtype
Boble- og plaske- lyder	Kjølemiddel strømmer i kjøle- kretsen.	Normal arbeidslyd
Hvese- og visle- lyder	Kjølemiddel sprutes inn i kjøle- kretsen.	Normal arbeidslyd
Brumming	Apparatet avkjøler. Lydstyrken avhenger av kjøleeffekten.	Normal arbeidslyd
Surring og rasling	Ventilatoren er i drift.	Normal driftslyd
Klikking	Komponenter slås på og av.	Normal koblingslyd
Klapring eller summing	Ventiler eller luker er aktive.	Normal koblingslyd

Lyd	Mulig årsak	Lydtype	Utbedring
Vibrasjon	Uegnet oppb- ygging	Feillyd	Innrett enheten vannrett med stillings- føtter.
Klapring	Utrustning, Gjenstander inne i enheten	Feillyd	Fest utstyre- deler. La det være avstand mellom gjen- standene.

11.3 Teknisk feil

Denne enheten er konstruert og produsert for å fungere optimalt og vare lenge. Hvis det likevel skulle oppstå en feil under driften, bør du først undersøke om problemet skyldes en betjeningsfeil. I så fall må du selv dekke eventuelle kostnader, også under garantiperioden.

Du kan utbedre følgende feil selv.

11.3.1 Apparatfunksjon

Feil	Årsak	Løsning
Enheten fungerer ikke	→ Enheten er ikke slått på.	▶ Slå enheten på.
	→ Kontakten sitter ikke riktig p	▶ Kontroller kontakten
	→ Sikringen for strømuttaket har gått	▶ Kontroller sikringen
	→ Strømbrydd	▶ Hold enheten lukket ▶ Beskytt matvarer: Legg kjølepakker oppå maten, eller bruk en annen fryser hvis strømbryddet varer lenger. ▶ Ikke frys inn igjen matvarer som har vært tint
	→ Kuldeapparatkontakten sitter ikke riktig i apparatet.	▶ Kontroller kuldeapparatkontakten.
Temperaturen er ikke lav nok	→ Enhetens dør er ikke skikkelig lukket	▶ Lukk døren
	→ Omgivelsestemperaturen er for høy	▶ Problemløsning: (se 1.2 Klimaklasser)

Feil	Årsak	Løsning
	→ Enheten er åpnet for ofte eller for lenge	▶ Vent og se om temperaturen synker til riktig verdi av seg selv. Kontakt kundeservice hvis dette ikke er tilfellet. (se 11.4 Kundeservice)
	→ Det er lagt inn for store mengder ferske matvarer uten at SuperFrost er benyttet.	▶ Problemløsning: (se SuperFrost)
	→ Temperaturen er ikke riktig innstilt	▶ Still inn en lavere temperatur, og kontroller på nytt etter 24 timer.
	→ Enheten står for nær en varmekilde (komfyr, varmeovn osv.).	▶ Flytt enheten eller varmekilden.
Temperaturen som vises på displayet er høyere enn den faktiske temperaturen i apparatet.	→ Apparatdøren var åpen lenge, og døralarmen ble utløst automatisk. Dette gjør at apparatet kjøles ned mer effektivt.	▶ Lukk skapdøren.
Dørpakningen er defekt eller skal skiftes av andre grunner.	→ Dørpakningen kan skiftes ut. Den kan skiftes ut uten at du trenger noe verktøy.	▶ Kontakt kundeservice. (se 11.4 Kundeservice)
Enheten er tilrimet eller det danner seg kondensvann.	→ Dørpakningen kan ha sklidd ut av sporet.	▶ Kontroller at dørpakningen sitter som den skal i sporet.
Apparatet er varmt på de utvendige overflatene.*	→ Kjølekretsen genererer varme for å unngå kondensvann	▶ Dette er normalt

11.3.2 Utrustning

Feil	Årsak	Løsning
Innvendig belysning lyser ikke.	→ Enheten er ikke slått på.	▶ Slå enheten på.
	→ Døren har vært åpen i mer enn 15 minutter.	▶ Det innvendige lyset slås automatisk av etter ca. 15 minutter når døren er åpen.
	→ LED-belysningen er ødelagt eller dekselet er skadet.	▶ Kontakt kundeservice. (se 11.4 Kundeservice)

11.4 Kundeservice

Kontroller først om du kan utbedre feilen selv (se 11 Kundehjelp). Kontakt kundeservice hvis du ikke finner ut av problemet.

Adressen finner du i den vedlagte brosjyren «Liebherr-service» eller på home.liebherr.com/service.



ADVARSEL

Ikke-forskriftsmessig reparasjon!
Personskader.

- ▶ Reparasjoner og inngrep i enheten eller strømforsyningsdelene, som ikke uttrykkelig er nevnt i (se 10 Vedlikehold), skal kun utføres av kundeservice.
- ▶ Hvis nettilkoblingsledningen er skadet, må den kun skiftes ut av produsenten, produsentens servicepersonell eller en annen person med tilsvarende kvalifikasjoner.
- ▶ Hvis apparatet har støpsel for enheter med liten varmeutvikling, er det tillatt for kunden å skifte det.

11.4.1 Kontakt kundeservice

Kontroller at følgende apparatinformasjon er tilgjengelig:

- Apparatbetegnelse (modell og indeks)
- Servicenr. (Service)
- Serienr. (S-nr.)
- ▶ Hent frem apparatinformasjon via displayet. (se Apparatinformasjon)
- eller-**
- ▶ Finn apparatinformasjon på typeskiltet. (se 11.5 Typeskilt)
- ▶ Skriv ned enhetsinformasjonen.
- ▶ Gi beskjed til kundeservice: Oppgi feil og apparatinformasjon.
- ▶ Dette sikrer rask og effektiv service
- ▶ Følg ytterligere instruksjoner fra kundeservice.

11.5 Typeskilt

Typeskiltet befinner seg bak skuffene på innsiden av enheten.

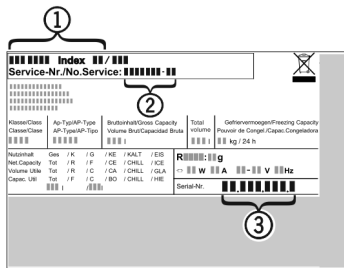

Fig. 178

(1) Enhetsbetegnelse (3) Serienr.

(2) Servicenr.

- Avles informasjonen fra typeskiltet.

12 Sette ut av drift

- Tøm enheten.
- Slå av apparatet. (se Slå apparatet av og på)
- Trekk nettpluggen ut av stikkontakten.
- Fjern kuldeapparatkontakten om nødvendig: Trekk kuldeapparatkontakten ut av apparatpluggen, og flytt den samtidig til venstre og høyre.
- Rengjør apparatet. (se 10.8 Rengjøre apparatet)
- La døren stå åpen slik at man unngår stygg lukt.

13 Kassering

Sørg for at følgende forutsetninger er oppfylt:

- Betydning til symbolene på apparatet er kjent. (se 1.14 Symboler på apparatet)
- Merknader for kassering er kjent. (se 1.8 Kassering)

13.1 Forberede apparatet for avhending

- Sett apparatet ut av drift. (se 12 Sette ut av drift)

13.2 Miljøvennlig avhending av apparatet



ADVARSEL

Kjølemiddel- og oljelekkasje!

Brann. Kjølemiddelet er miljøvennlig, men brennbart. Oljen er også brennbar. Kjølemiddel- og oljelekkasje kan antennes ved tilstrekkelig høy konsentrasjon og kontakt med en ekstern varmekilde.

- Ikke skad rørene til kjølemiddelkretsen og kompressoren.
- Vær oppmerksom på merknadene om transport av apparatet. (se 3.5 Transportere apparatet)
- Transporter apparatet uten å skade det.
- Avhend apparatet i henhold til spesifikasjonene.

Scan QR Code and find
digital operating and
installation instructions.



home.liebherr.com

20260429

7083936-00

Liebherr-Hausgeräte Marica E00D

Bezirk Plovdiv
4202 Radinovo
Bulgarien